



Pl. Francesc Layret, s/n
08280 Cerdanyola del Vallès
Barcelona
Telèfon 93 580 88 88
Fax 93 580 16 20

ACTA NÚM. 42-2025 JUNTA DE GOVERN LOCAL

Sessió ordinària del dia 24/11/2025

A les 9:03 del dia 24/11/2025, es reuneix la JUNTA DE GOVERN LOCAL en sessió ordinària i de conformitat amb la convocatòria tramesa de forma reglamentària, sota la presidència del senyor alcalde CARLOS CORDON NUÑEZ i actua com a secretària accidental la senyora INMACULADA VIERA HERNÁNDEZ

Assisteixen els següents regidors i regidores:

Sra. JOSEFA RIVERA DUEÑAS
Sr. JAVIER SÁNCHEZ MIRAS
Sra. SONIA RODRIGUEZ RUIZ
Sr. ÓSCAR PONS CARCELES
Sra. MARIA EULÀLIA MIMÓ VIADER
Sr. JAUME FOLCH BELTRÁN
Sr. DAVID GONZÁLEZ CHANCA

També assisteixen les regidores senyora Cristina Padilla Zaplana, senyora Andrea Borrego Valero i senyora Conchi Martínez Rodriguez i el regidor senyor Antonio Otero Muñoz i senyor Santiago Moro Muñoz.

Assisteixen també convidats per la presidència, l'assessor en matèria de Territori, el senyor Joaquim Garreta Martí-Terroba, l'assessor en matèria econòmica, el senyor Javier Montes López i el coordinador general, el senyor Santiago Costa Arranz.

1. APROVACIÓ ACTA SESSIÓ ANTERIOR

El President pregunta als regidors i regidores assistents si tenen alguna observació a fer a l'acta de la sessió ordinària de data 17 de novembre de 2025 i no havent-se'n formulat es procedeix a la seva votació amb el següent resultat:

VOTACIÓ DE L'ACTA: S'aprova per unanimitat dels regidors i regidores assistents.

Seguidament, el President proposa la inclusió per urgència a l'ordre del dia de l'assumpte següent:

“CONCESSIÓ LLICÈNCIA D'OBRES MAJORS PER A LA CONSTRUCCIÓ D'UN EDIFICI PLURIFAMILIAR D'HABITATGES, LOCAL I PLACES D'APARCAMENT A LA FINCA SITUADA AL CARRER DE SANT RAMON, 101-105, EXPEDIENT 121/2024/0035”

Seguidament es sotmet a votació la inclusió per urgència a l'ordre del dia de l'assumpte indicat aprovant-se per unanimitat la seva inclusió.

2. DESPATX D'OFICI

Restar assabentats de les disposicions publicades en els BBOO de l'Estat, de la Província i Diari Oficial de la Generalitat de Catalunya, que afecten al municipi.

3. RESTAR ASSABENTATS DEL CANVI DE DENOMINACIÓ SOCIAL DE L'EMPRESA RED ESPAÑOLA DE SERVICIOS, SAU A MOEVE PRO SERVICES, SAU ADJUDICATÀRIA DEL CONTRACTE DEL SUBMINISTRAMENT DE COMBUSTIBLE (BENZINA I GASOIL) DESTINAT ALS VEHICLES I MAQUINÀRIA MUNICIPALS EXPEDIENT 153/2023/037.

La Secretària accidental explica de forma resumida la proposta d'acord que es transcriu literalment a continuació:

“El dia 21 de juny de 2024, es va signar el contracte administratiu entre l'Ajuntament de Cerdanyola del Vallès i l'empresa RED ESPAÑOLA DE SERVICIOS, SAU (NIF A25009192) pel subministrament de combustible (benzina i gasoil) destinat als vehicles i maquinària municipals.

En data 17 d'octubre de 2025, mitjançant escrit RGE núm E-2025-48637, l'empresa RED ESPAÑOLA DE SERVICIOS, SAU presenta instància en què comunica a l'Ajuntament de Cerdanyola del Vallès el canvi de denominació social de l'empresa adjudicatària del contracte esmentat passant a denominar-se MOEVE PRO SERVICIES, SAU, amb el mateix NIF i adjunta còpia simple de l'escriptura pública atorgada davant el Notari de Madrid, senyor Francisco Miras Ortiz, el 30 de setembre de 2025 de canvi de denominació social i modificació de l'article estatutari, amb el número de protocol 6265, i document informatiu del Registre Mercantil que també s'acompanya.

La denominació social és el nom identificador de tota societat de capital i és aquest nom el que la diferenciarà en el trànsit jurídic de totes les altres societats mercantils. Per això, al constituir-se com a societat s'exigeix la certificació negativa de la denominació social, per tal d'evitar confusions amb altres ja existents. Aquesta certificació consta amb el número 25110365 com a document de l'escriptura esmentada on es fa palès que no figura registrada la denominació “MOEVE PRO SERVICES, SA”.

El canvi de denominació social d'una empresa és la modificació del nom o raó social d'una societat que amb caràcter unívoc la identifica, distingint-la com a persona jurídica de les altres. Per les raons que siguin (voluntàriament) una societat pot canviar la seva denominació social, sense cap modificació de la seva personalitat jurídica. Aquesta modificació no té més límits que els normals en el moment d'adoptar una denominació social en la seva constitució.

La competència per a l'adopció d'aquest acord correspon a l'òrgan de contractació, és a dir, a la Junta de Govern Local, de conformitat amb l'art. 190 de la Llei 9/2017, de 8 de novembre de Contractes del Sector Pública a l'indicar que “*el órgano de contratación ostenta la*

prerrogativa de interpretar los contratos administrativos, resolver las dudas que ofrezca su cumplimiento, modificarlos por razones de interés público, declarar la responsabilidad imputable al contractista a raíz de la ejecución del contrato, suspender la ejecución del mismo, acordar su resolución y determinar los efectos de ésta”.

De conformitat amb la resolució d'Alcaldia núm. 3215 de data 17 de juny de 2023, de delegació de l'exercici de les atribucions d'alcaldia en la Junta de Govern Local i en determinats regidors i regidores, modificada per decret d'alcaldia núm. 4825 de data 22 d'octubre de 2024, rectificat per decret d'alcaldia núm. 4834 de data 22 d'octubre de 2024, modificada per decret d'alcaldia núm. 200 de data 21 de gener de 2025, la Junta de Govern Local,

ACORDA

Primer. **DONAR-SE PER ASSABENTATS** del canvi de denominació social de l'empresa RED ESPAÑOLA DE SERVICIOS, SA (NIF A25009192) adjudicatària del contracte del subministrament de combustible (benzina i gasoil) destinat als vehicles i maquinària municipals, en virtut del contracte formalitzat el dia 21 de juny de 2024 amb l'Ajuntament de Cerdanyola del Vallès, que passa a denominar-se MOEVE PRO SERVICES, SA (NIF A25009192), de conformitat amb l'escriptura de canvi de denominació social i modificació de l'article estatutari, atorgada davant el notari de Madrid, senyor Francisco Miras Ortiz, el 30 de setembre de 2025 i amb núm. de protocol 6265, amb qui continuarà la relació contractual derivada de l'adjudicació de l'esmentat contracte.

Segon. **NOTIFICAR** aquest acord a les empreses RED ESPAÑOLA DE SERVICIOS, SA i MOEVE PRO SERVICIOS, SA., amb la indicació que posa fi a la via administrativa i que es podrà interposar, amb caràcter potestatiu, recurs de reposició davant l'òrgan que l'ha dictat, en el termini d'un mes a comptar des del dia següent a la recepció d'aquesta notificació. Alternativament, s'hi podrà interposar recurs contenciós administratiu davant els jutjats contenciosos administratius de la província de Barcelona, en el termini de dos mesos a comptar des del dia següent al de la recepció d'aquesta notificació. Si s'opta per la interposició del recurs de reposició en via administrativa, transcorregut un mes de de la seva interposició sense que hagi estat resolt, s'entendrà desestimat per silenci administratiu i a partir de l'endemà podrà ésser interposat recurs contenciós administratiu davant els jutjats contenciosos administratius de la província de Barcelona en el termini de sis mesos. No obstant això, es podrà exercitar qualsevol altra acció que es consideri convenient.

Tercer. **COMUNICAR** aquest acord a Tresoreria. ”

El President pregunta als regidors i regidores assistents si tenen alguna intervenció a fer i no havent-hi cap es sotmet a votació la proposta d'acord quedant aprovada per unanimitat dels regidors i regidores presents.

4. APROVACIÓ DE L'ACCEPTACIÓ DE LA PROPOSTA DE LA MESA DE CONTRACTACIÓ PER A L'ADJUDICACIÓ DEL SERVEI DELS CONTENIDORS DE RUNA, BANAL, PODA, NETEJA D'EMBORNALS I ALTRES RESIDUS QUE ES GENEREN EN ELS MANTENIMENTS D'EQUIPAMENTS MUNICIPALS I VIA PÚBLICA, AIXÍ COM LA GESTIÓ DELS RESIDUS SEGONS NORMATIVA EXPEDIENT 154/2025/0023.

La Secretària accidental explica de forma resumida la proposta d'acord que es transcriu literalment a continuació:

“L'alcaldeessa accidental, en data 7 d'agost de 2025, va dictar resolució en què s'aprova l'expedient de contractació del servei dels contenidors de runa, banal, poda, neteja d'embornals i altres residus que es generen en els manteniments d'equipaments municipals i via pública, així com la gestió dels residus segons normativa, juntament amb els plecs de clàusules administratives particulars i prescripcions tècniques, convocant licitació amb procediment obert no harmonitzat, regulat en l'article 156 de la LCSP.

En data 5 de setembre de 2025 es va procedir a publicar el corresponent anunci de licitació en el perfil de contractant de l'Ajuntament de Cerdanyola del Vallès, sent el termini de presentació d'ofertes de conformitat amb l'art. 156.6 LCSP, de quinze dies naturals a comptar des del següent a la seva publicació, finalitzant aquest termini el dia 22 de setembre de 2025.

Dins del termini de presentació d'ofertes s'hi han presentat les empreses següents:

Ordre	Empresa
1	FOMENT DEL RECICLATGE, SA (NIF A61868147)
2	OPERA CATALONIA, SLU (NIF B55588446)
3	TECNOLOGIA MEDIO AMBIENTE GRUPO F. SANCHEZ, SL (NIF B60564077)
4	PREZERO GESTIÓN DE RESIDUOS, SA (NIF A59202861)

La Mesa de contractació, reunida en data 29 de setembre de 2025, va procedir a l'obertura del sobre digital número 1, comprensiu de la documentació administrativa presentada pels licitadors que han optat a aquesta convocatòria, i un cop examinada, la Mesa de contractació acorda ADMETRE'LS ja que han declarat tenir l'aptitud, capacitat, solvència i requisits establerts en el plec de clàusules administratives, amb la presentació del document europeu únic de contractació (DEUC) i a continuació va procedir a l'obertura del sobre digital número 2, comprensiu de la documentació acreditativa dels criteris d'adjudicació en base a criteris automàtics, donant trasllat als serveis tècnics corresponent per tal de procedir a la seva valoració.

La Mesa de contractació, reunida novament en data 13 de novembre de 2025, a la vista de l'informe tècnic emès per la cap de Compres en data 5 de novembre, del qual es dona compte i la Mesa el subscriu en la seva totalitat, aquesta proposta a l'òrgan de contractació ADJUDICAR el contracte del servei dels contenidors de runa, banal, poda, neteja d'embornals i altres residus que es generen en els manteniments d'equipaments municipals i via pública, així com la gestió dels residus segons normativa a l'empresa PREZERO GESTIÓN DE RESIDUOS, SA, atès que ha presentat la millor oferta en relació qualitat preu en obtenir una puntuació total de 100,00 punts.

Tota la informació contractual relativa a aquest expedient, actes de la Mesa de contractació i informes tècnic, es troben publicats en el perfil de contractant de l'Ajuntament de Cerdanyola del Vallès.

De conformitat amb la resolució d'Alcaldia núm. 3215 de data 17 de juny de 2023, de delegació de l'exercici de les atribucions d'alcaldia en la Junta de Govern Local i en determinats regidors i regidores, modificada per decret d'alcaldia núm. 4825 de data 22 d'octubre de 2024, rectificat per decret d'alcaldia núm. 4834 de data 22 d'octubre de 2024, modificada per decret d'alcaldia núm. 200 de data 21 de gener de 2025, la Junta de Govern Local,

ACORDA

Primer. **ACCEPTAR** la proposta de la Mesa de contractació de data 13 de novembre de 2025 en què proposa l'adjudicació del contracte del servei dels contenidors de runa, banal, poda, neteja d'embornals i altres residus que es generen en els manteniments d'equipaments municipals i via pública, així com la gestió dels residus segons normativa a l'empresa PREZERO GESTIÓN DE RESIDUOS, SA, atès que ha presentat la millor oferta en relació qualitat preu en obtenir una puntuació total de 100,00 punts.

Segon. **INDICAR** al Servei de Contractació i Compres que procedeixi a efectuar, de conformitat amb la previsió establerta en l'art. 150.2 LCSP, el requeriment a l'empresa PREZERO GESTIÓN DE RESIDUOS, SA per tal que, en el termini de deu dies hàbils, a comptar des del dia següent a aquell en què hagin rebut el requeriment, presenti la documentació acreditativa de les circumstàncies a què es refereixen les lletres a) a c) de l'apartat 1 de l'art. 140 si no les haguessin aportat amb anterioritat i d'haver constituït la garantia definitiva. ”

El President pregunta als regidors i regidores assistents si tenen alguna intervenció a fer i no havent-hi cap es sotmet a votació la proposta d'acord quedant aprovada per unanimitat dels regidors i regidores presents.

5. APROVACIÓ EXPEDIENT DE CONTRACTACIÓ DEL SUBMINISTRAMENT, MITJANÇANT ARRENDAMENT (RÈNTING) SENSE OPCIÓ DE COMPRA, D'UN VEHICLE DESTINAT AL SERVEI DE SEGURETAT CIUTADANA, I CONVOCATÒRIA DE LICITACIÓ EXPEDIENT 153/2025/0028.

La Secretària accidental explica de forma resumida la proposta d'acord que es transcriu literalment a continuació:

“En data 19 d'agost de 2025 el cap de la Policia Local emet informe referit a:

- a) la necessitat de la contractació del subministrament, mitjançant arrendament (rènting) sense opció de compra, d'un vehicle destinat al Servei de Seguretat Ciutadana.
- b) la relació amb l'objecte del contracte.

En data 23 d'octubre de 2025 el sotsinspector signa el plec de prescripcions tècniques particulars (PPTP) que regeix el contracte.

En data 20 d'octubre de 2025 la cap de Compres conjuntament amb el Coordinador General signen la memòria justificativa de la contractació esmentada indicada en l'art. 63 de la LCSP referida a la licitació del subministrament, mitjançant arrendament (rènting) sense opció de compra, d'un vehicle destinat al Servei de Seguretat Ciutadana, en què, entre d'altres aspectes:

- a) Es justifica la improcedència de divisió de l'objecte del contracte en lots.
- b) Es justifica l'elecció del procediment de licitació, de conformitat amb el que preveu l'article 131 LCSP.
- c) Es justifica el valor estimat del contracte, amb indicació de tots els conceptes que l'integren, incloent els costos laborals, de conformitat amb el que preveu l'article 101 LCSP.
- d) Es justifiquen els criteris de solvència econòmica i financera i tècnica i professional, havent de prendre en consideració el que preveuen els articles 87 i 89 LCSP.
- e) Es justifiquen els criteris d'adjudicació, prenent en consideració el que preveuen els articles 131, 145 i 146 LCSP.
- f) Es justifiquen les condicions especials d'execució del contracte, havent de prendre en consideració el que preveu l'article 202 LCSP.

Atès que es tracta d'una tramitació anticipada del contracte esmentat, cal tenir en compte el que disposa la disposició addicional tercera de la LCSP, en el seu punt 2:

“...

2. Es poden tramitar anticipadament els contractes l'execució material dels quals hagi de començar en l'exercici següent o els contractes el finançament dels quals depengui d'un préstec, un crèdit o una subvenció sol·licitada a una altra entitat pública o privada, i s'ha de sotmetre l'adjudicació a la condició suspensiva de la consolidació efectiva dels recursos que han de finançar el contracte corresponent.”.

En data 23 d'octubre de 2025 la tècnica superior en dret adscrita al servei de contractació i compres redacta i signa el plec de clàusules administratives particulars (PCAP) que ha de regir l'esmentada contractació mitjançant procediment obert simplificat abreujat.

En execució de la comunicació interna de la coordinació general en relació a les contractacions amb tramitació anticipada (sense generació de documents comptables) s'ha sol·licitat conformitat a l'esmentada coordinació i, en data 10 de novembre de 2025 s'ha signat diligència de conformitat a la continuació de la contractació, que consta a l'expedient.

En l'expedient consta informe jurídic favorable del Servei de Contractació i Compres a l'aprovació del plec de clàusules administratives particulars i plec de prescripcions tècniques particulars així com a la convocatòria de licitació que ens ocupa. Igualment consta diligència amb nota de conformitat de la Secretaria general, emesa en execució de la previsió establerta en la disposició addicional tercera.8 de la LCSP.

De conformitat amb la resolució d'Alcaldia núm. 3215 de data 17 de juny de 2023, de delegació de l'exercici de les atribucions d'alcaldia en la Junta de Govern Local i en

determinats regidors i regidores, modificada per decret d'alcaldia núm. 4825 de data 22 d'octubre de 2024, rectificat per decret d'alcaldia núm. 4834 de data 22 d'octubre de 2024, modificada per decret d'alcaldia núm. 200 de data 21 de gener de 2025, la Junta de Govern Local,

ACORDA

Primer. **DETERMINAR** la necessitat de contractar el subministrament, mitjançant arrendament (rènting) sense opció de compra, d'un vehicle destinat al Servei de Seguretat Ciutadana, de conformitat amb l'informe de necessitat signat per part del cap de la Policia Local en data 19 d'agost de 2025, a tenor del que disposa l'art. 116.1 de la Llei 9/2017, de 8 de novembre, de contractes del sector públic.

Segon. **APROVAR** l'expedient de contractació del subministrament, mitjançant arrendament (rènting) sense opció de compra, d'un vehicle destinat al Servei de Seguretat Ciutadana, amb un valor estimat del contracte (VEC) de 55.920,00 € IVA exclòs, i el plec de clàusules administratives particulars i plec de prescripcions tècniques particulars que ha de regir l'esmentada contractació.

Tercer. **SOTMETRE** l'adjudicació d'aquest contracte a la condició suspensiva de la efectiva consolidació dels recursos que han de finançar el contracte, atès que es tracta d'una tramitació anticipada de conformitat amb la disposició addicional tercera.2 de la LCSP.

Quart. **CONVOCAR** licitació per procedir a l'esmentada contractació mitjançant procediment obert simplificat abreujat regulat a l'article 159.6 de la LCSP.”

El President pregunta als regidors i regidores assistents si tenen alguna intervenció a fer i no havent-hi cap es sotmet a votació la proposta d'acord quedant aprovada per unanimitat dels regidors i regidores presents.

6. APROVACIÓ DE L'ADJUDICACIÓ DEL SERVEI DE CREATIVITAT, CONCEPTUALITZACIÓ, DISSENY I PRODUCCIÓ D'UNA CAMPANYA INSTITUCIONAL PER APROFUNDIR, DIFONDRE I REAFIRMAR AMB EL PERSONATGE DE LA FADA ALBA LA MARCA “CERDANYOLA CIUTAT DEL CONEIXEMENT” EXPEDIENT 154/2025/0031.

La Secretària accidental explica de forma resumida la proposta d'acord que es transcriu literalment a continuació:

“La Junta de Govern Local, en data 8 de setembre de 2025, va aprovar l'expedient de contractació del servei de creativitat, conceptualització, disseny i producció d'una campanya institucional per aprofundir, difondre i reafirmar amb el personatge de la Fada Alba la marca “Cerdanyola Ciutat del Coneixement”, juntament amb els plecs de clàusules administratives particulars i prescripcions tècniques, convocant licitació amb procediment obert simplificat, regulat en l'art. 159.1 de la LCSP.

En data 10 de setembre s'ha procedit a publicar el corresponent anunci de licitació en el perfil de contractant, sent el termini de presentació d'ofertes de quinze dies naturals a comptar des del següent a la seva publicació, de conformitat amb la previsió establerta en l'art. 159.3 de la LCSP, finalitzant aquest termini el dia 25 de setembre.

Dins del període de presentació d'ofertes s'hi han presentat dues empreses:

Ordre	Empresa
1	E2S CREATIVA, SL (NIF B64504319)
2	TOUCHPOINT SOPHIA, SL (NIF B64376304)

La Mesa de contractació, reunida el dia 26 de setembre de 2025, ha procedit, de conformitat amb la previsió establerta en l'art. 159.4 de la Llei 9/2017, de 8 de novembre, de Contractes del Sector Públic, a comprovar que els licitadors que han optat a la convocatòria de licitació, han aportat la declaració responsable de disposar de l'aptitud, capacitat i solvència econòmica i financera i requeriments establerts per a l'execució d'aquest contracte, de no estar incurses en cap de les causes de prohibició de contractar establertes en l'art. 71 de LCSP, la declaració responsable en relació amb la discapacitat i igualtat entre home i dones i que es troben al corrent en el compliment de les obligacions tributàries i amb la seguretat social i, efectuada aquesta comprovació, acorda ADMETRE'LS i traslladar la documentació presentada en el sobre digital únic als serveis tècnics corresponents per a la seva avaluació.

El Coordinador de l'Àmbit de Ciutat del Coneixement, en data 20 d'octubre de 2025, emet informe del qual es dona compte subscriuint-lo en la seva totalitat la Mesa de contractació en reunió de data 22 d'octubre i aquesta proposa a l'òrgan de contractació ADJUDICAR el contracte del servei de creativitat, conceptualització, disseny i producció d'una campanya institucional per aprofundir, difondre i reafirmar amb el personatge de la Fada Alba la marca "Cerdanyola Ciutat del Coneixement", a l'empresa E2S CREATIVA, SL atès que ha presentat la millor oferta en relació qualitat-preu en obtenir una puntuació total de 99,00 punts.

Seguidament la Mesa procedeix a comprovar en el Registre oficial de licitadors i empreses classificades que l'empresa E2S CREATIVA, SL, proposta com a adjudicatària està inscrita en el RELIC, certificat que es troba en l'expedient, i en data 22 d'octubre de 2025, la secretària de la Mesa de contractació la va requerir per tal que, en el termini de set dies hàbils a comptar des de l'enviament de la comunicació, termini que va acabar el dia 31 d'octubre de 2025, presentés la documentació següent:

- a) **Solvència tècnica o professional** amb la relació dels principals serveis o treballs realitzats de igual o similar naturalesa que els que constitueixen l'objecte del contracte en el curs dels tres últims anys, tot indicant l'import, la data i el destinatari, públic o privat dels mateixos, amb certificats expedits o visats per l'òrgan competent, quan el destinatari sigui una entitat del sector públic; quan el destinatari sigui un subjecte privat, mitjançant un certificat expedit per aquest o, mancament aquest certificat, mitjançant una declaració de l'empresari, en concret pel que fa a:
 - Treballs en campanyes publicitàries i de comunicació en àmbits relacionats amb els ODS 2030 per a organismes públics.



- Experiència en treballs relacionats en producció de material gràfic i decoració d'espais expositius.
 - Experiència en creació de personatges i el seu tractament gràfic i audiovisual especialment en 2D.
- b) **Certificat positiu de l'Agència Estatal d'Administració Tributària**, en què consti que es troba al corrent de les obligacions tributàries.
- c) **Certificat positiu de la Seguretat Social** en què consti que es troba al corrent de pagament.
- d) **Carta de pagament emesa per la Tresoreria municipal** acreditativa del dipòsit de la garantia definitiva per import de 1.813,50 €, corresponent al 5% de l'import d'adjudicació, IVA exclòs, per l'any de durada del contracte.

El dia 28 d'octubre de 2025, en RGE número E/2025-5019, dins del termini establert a tal efecte, l'empresa E2S CREATIVA, SL ha presentat la documentació requerida havent passat la documentació en relació a l'acreditació de la solvència tècnica als serveis tècnics corresponents i constant en l'expedient l'informe emès en data 5 de novembre de 2025 en què posa de manifest que l'esmentada documentació és correcta.

Tota la informació contractual relativa a aquest expedient es troba publicada en el perfil de contractant de l'Ajuntament de Cerdanyola del Vallès.

De conformitat amb la resolució d'Alcaldia núm. 3215 de data 17 de juny de 2023, de delegació de l'exercici de les atribucions d'alcaldia en la Junta de Govern Local i en determinats regidors i regidores, modificada per decret d'alcaldia núm. 4825 de data 22 d'octubre de 2024, rectificat per decret d'alcaldia núm. 4834 de data 22 d'octubre de 2024, modificada per decret d'alcaldia núm. 200 de data 21 de gener de 2025, la Junta de Govern Local,

ACORDA

Primer. **ADJUDICAR**, de conformitat amb l'art. 159.4 de la Llei 9/2017, de 8 de novembre, de Contractes del Sector Públic, el contracte del servei de creativitat, conceptualització, disseny i producció d'una campanya institucional per aprofundir, difondre i reafirmar amb el personatge de la Fada Alba la marca "Cerdanyola Ciutat del Coneixement", a l'empresa E2S CREATIVA, SL de conformitat amb l'acta de la Mesa de contractació de data 22 d'octubre de 2025, atès que ha presentat la millor oferta en relació qualitat-preu en obtenir una puntuació total de 99,00 punts, amb total subjecció als plecs de clàusules administratives i tècniques aprovats en acord de la Junta de Govern Local, de data 8 de setembre de 2025, així com a la seva oferta econòmica i tècnica, per un import de 36.270,08 € IVA exclòs (43.886,80 € IVA inclòs) per l'any de durada del contracte, de conformitat amb el detall següent:

Proposta d'un claim de campanya atenent el públic destinatari.	400€
--	------

Disseny i caracterització de 3 personatges de l'univers de la fada Alba	1.200€
Creació narrativa, disseny, il·lustració, aaff de 2 contes en format breu (4 pàgines)	1.600€
Creació narrativa, disseny, il·lustració, aaff de 2 contes de 12-16 pàgines	5.200€
Audiollibre 4 contes	2.880€
4 Guions/narrativa de 5 minuts cada un de la Fada Alba	960€
Disseny prototip Fada Alba i 2 retallables laboratori de la Fada Alba	960€
Disseny, filmació i edició vídeo càpsula en 2D de 1 minut	4.000€
Disseny, filmació i edició vídeo loop de 1 minut	2.000€
Disseny, edició, subministrament i instal·lació d'un espai expositiu, educatiu i lúdic que conformi el laboratori de la Fada amb 3 espais educatius al voltant de la llum i la ciència de Cerdanyola	9.600€
Conceptualització, continguts i disseny de la guia didàctica del laboratori de la Fada Alba	640€
Total campanya univers fada alba "Cerdanyola Ciutat del Coneixement"	29.440€
Despeses de gestió (12%)	3.532€
Subtotal	32.972,80 €
Benefici industrial (10%)	3.297,28 €
Total campanya univers Fada Alba "Cerdanyola Ciutat del Coneixement", IVA exclòs	36.270,08€
21% IVA	7.616,72€
TOTAL CAMPANYA UNIVERS FADA ALBA "CERDANYOLA CIUTAT DEL CONEIXEMENT" IVA INCLÒS.	43.886,80€

Segon. **APROVAR** els documents comptables que comporta aquesta contractació, amb càrrec a la partida pressupostària 1010-46210-22712-10101 del pressupost vigent per les fases, exercicis, imports i números d'operacions prèvies que s'especifiquen a continuació:

Fase	Exercici	Import	Número operació prèvia
D	2025	29.933,66 €	920250014893
A/	2025	7.483,42€	920250014894
D	2026	13.953,14 €	920259001719
A/	2026	3.488,28 €	920259001720

Aquesta despesa restarà subordinada a l'aprovació del corresponent crèdit pressupostari per a exercicis futurs i en conseqüència, l'eficàcia d'aquest acord, pel que fa a la despesa, restarà condicionada a l'existència de consignació pressupostària adequada i suficient en l'exercici corresponent.

Tercer. **ESTABLIR**, de conformitat amb la previsió de l'art. 150 de la LCSP, de conformitat amb l'acta de la Mesa de contractació de data 22 d'octubre de 2025 que l'empresa TOUCHPOINT SOPHIA, SL ha quedat en segon lloc en obtenir una puntuació total de 90,09 punts.

Quart. **NOTIFICAR** el present acord a l'empresa E2S CREATIVA, SL amb la indicació que posa fi a la via administrativa i que es podrà interposar, amb caràcter potestatiu, recurs de

reposició davant l'òrgan que l'ha dictat, en el termini d'un mes a comptar des del dia següent a la recepció d'aquesta notificació. Alternativament, s'hi podrà interposar recurs contenciós administratiu davant els jutjats contenciosos administratius de la província de Barcelona, en el termini de dos mesos a comptar des del dia següent al de la recepció d'aquesta notificació. Si s'opta per la interposició del recurs de reposició en via administrativa, transcorregut un mes des de la seva interposició sense que hagi estat resolt, s'entendrà desestimat per silenci administratiu i a partir de l'endemà podrà ésser interposat recurs contenciós administratiu davant els jutjats contenciosos administratius de la província de Barcelona en el termini de sis mesos. No obstant això, podreu exercitar qualsevol altra acció si ho considereu convenient.

Cinquè. **REQUERIR** l'empresa E2S CREATIVA, SL a l'objecte que formalitzi el contracte administratiu dins del termini de quinze dies hàbils següents a comptar des de l'enviament de la notificació d'acord amb l'article 153 de la LCSP i el que preveu la al disposició addicional quinzena de la LCSP.

Sisè. **NOTIFICAR** el present acord a l'empresa TOUCHPOINT SOPHIA, SL amb la indicació que posa fi a la via administrativa i que es podrà interposar, amb caràcter potestatiu, recurs de reposició davant l'òrgan que l'ha dictat, en el termini d'un mes a comptar des del dia següent a la recepció d'aquesta notificació. Alternativament, s'hi podrà interposar recurs contenciós administratiu davant els jutjats contenciosos administratius de la província de Barcelona, en el termini de dos mesos a comptar des del dia següent al de la recepció d'aquesta notificació. Si s'opta per la interposició del recurs de reposició en via administrativa, transcorregut un mes des de la seva interposició sense que hagi estat resolt, s'entendrà desestimat per silenci administratiu i a partir de l'endemà podrà ésser interposat recurs contenciós administratiu davant els jutjats contenciosos administratius de la província de Barcelona en el termini de sis mesos. No obstant això, podreu exercitar qualsevol altra acció si ho considereu convenient. ”

El President pregunta als regidors i regidores assistents si tenen alguna intervenció a fer i no havent-hi cap es sotmet a votació la proposta d'acord quedant aprovada per unanimitat dels regidors i regidores presents.

7. APROVACIÓ DE L'ADJUDICACIÓ DEL SUBMINISTRAMENT I SERVEI DE MANTENIMENT DE DUES MÀQUINES FREGADORES PER ALS MERCATS MUNICIPALS DE Cerdanyola del Vallès EXPEDIENT 153/2025/0020.

La Secretària accidental explica de forma resumida la proposta d'acord que es transcriu literalment a continuació:

“L'alcaldeessa accidental, en data 1 d'agost de 2025, va dictar resolució en què s'apròva l'expedient de contractació del subministrament i servei de manteniment de dues màquines fregadores per als mercats municipals de Cerdanyola del Vallès, juntament amb l'aprovació

dels plecs de clàusules administratives particulars i de prescripcions tècniques, convocant licitació amb procediment obert simplificat abreujat, regulat en l'art. 159.6 de la LCSP.

En data 22 de setembre s'ha procedit a publicar el corresponent anunci de licitació en el perfil de contractant de l'Ajuntament de Cerdanyola del Vallès, sent el termini de presentació d'ofertes de deu dies hàbils a comptar des del següent a la seva publicació de conformitat amb la previsió establerta en l'art. 159.6.a) de la LCSP, finalitzant el dia 6 d'octubre, havent-s'hi presentat les empreses següents:

Ordre	Empresa
1	NOVA HIGIENE ACTIVA2010, SL (NIF B65300709)
2	DIBOSCH, SLU (NIF B17427618)

Finalitzat el termini de presentació d'ofertes i una vegada comprovat que les empreses que han participat en la convocatòria de licitació han presentat la declaració responsable de disposar de l'aptitud, capacitat i solvència econòmica i financera i requeriments establerts per a l'execució d'aquest contracte, de no estar incurs en cap de les causes de prohibició de contractar establertes en l'art. 71 de LCSP i que es troba al corrent en el compliment de les obligacions tributàries i amb la seguretat social i la declaració responsable en relació amb la discapacitat i igualtat entre home i dones, es va traslladar la documentació acreditativa dels criteris d'adjudicació avaluable de forma automàtica als serveis tècnics corresponents per a la seva valoració.

Una vegada valorades les propostes econòmiques la cap de Compres, juntament amb la cap de CPS de Promoció Econòmica, emeten informe en data 16 d'octubre de 2025, en què proposen l'adjudicació del subministrament i servei de manteniment de dues màquines fregadores per als mercats municipals de Cerdanyola del Vallès a l'empresa DIBOSCH, SL atès que ha presentat la millor ofert en relació qualitat-preu en obtenir una puntuació total de 100 punts.

Tota la informació contractual relativa a aquest expedient es troba publicada en el perfil de contractant de l'Ajuntament de Cerdanyola del Vallès.

De conformitat amb la resolució d'Alcaldia núm. 3215 de data 17 de juny de 2023, de delegació de l'exercici de les atribucions d'alcaldia en la Junta de Govern Local i en determinats regidors i regidores, modificada per decret d'alcaldia núm. 4825 de data 22 d'octubre de 2024, rectificat per decret d'alcaldia núm. 4834 de data 22 d'octubre de 2024, modificada per decret d'alcaldia núm. 200 de data 21 de gener de 2025, la Junta de Govern Local,

ACORDA

Primer. **ADJUDICAR**, de conformitat amb l'art. 159.6 de la Llei 9/2017, de 8 de novembre, de Contractes del Sector Públic, el contracte del subministrament i servei de manteniment de dues màquines fregadores per als mercats municipals de Cerdanyola del Vallès a l'empresa DIBOSCH, SLU atès que ha presentat la millor oferta en relació qualitat-preu en obtenir una puntuació total de 100 punts, de conformitat amb l'informe tècnic emès en data 16 d'octubre de 2025 per la cap de Compres juntament amb la cap de CPS de Promoció

Econòmica, amb total subjecció als plecs de clàusules administratives particulars i prescripcions tècniques particulars aprovats en resolució d'Alcaldia de data 1 d'agost de 2025, i a la seva oferta econòmica pels preus unitaris que s'especifiquen a continuació:

Ut	Descripció	Preu IVA exclòs	Import IVA exclòs
2	Fregadora amb raspall. Inclou: 1 un. Carregador 24 V 15 Ah mon i 2 un. bateries gel 12 v 105 Ah	5.490,00 €	10.980,00 €
2	Manteniment de les dues màquines que inclou dues revisions anuals, sense cap cost pel que fa al desplaçament i mà d'obra. També inclou peces de recanvi i dos avisos d'assistència tècnica extres anuals. El desplaçament i mà d'obra dels tècnics és sense càrrec, així com les peces de recanvi.	1.691,00 €	3.382,00 €
2	Manteniment de les dues màquines que inclou dues revisions anuals, sense cap cost pel que fa al desplaçament i mà d'obra. També inclou peces de recanvi i dos avisos d'assistència tècnica extres anuals. El desplaçament i mà d'obra dels tècnics és sense càrrec, així com les peces de recanvi.	1.932,00 €	3.864,00 €
		Import IVA exclòs	18.226,00 €
		Import IVA inclòs	22.053,46 €

Segon. **APROVAR** els documents comptables que comporta aquesta contractació amb càrrec a les partides pressupostàries del pressupost vigent, amb els exercicis, fases, imports i números d'operacions prèvies que s'especifiquen a continuació:

Partida pressupostària	Fase	Exercici	Import	Número d'operació prèvia
3070-43120-62300-88101	D	2025	13.285,80 €	920250014123
3070-43120-62300-88101	A/	2025	1.713,36 €	920250014127
3070-43120-21300	D	2026	2.046,11 €	920259001603
		2027	2.046,11 €	
		2028	2.337,72 €	
		2029	2.337,72 €	
3070-43120-21300	A/	2026	10,89 €	920259001604
		2027	10,89 €	
		2028	82,28 €	
		2029	82,28 €	

Aquesta despesa restarà subordinada a l'aprovació del corresponent crèdit pressupostari per a exercicis futurs i en conseqüència, l'eficàcia d'aquest acord, pel que fa a la despesa, restarà condicionada a l'existència de consignació pressupostària adequada i suficient en l'exercici corresponent.

En execució de la comunicació interna de la coordinació general en relació als documents comptables que afectin a exercicis futurs s'ha sol·licitat conformitat a l'esmentada coordinació i, en data 31 d'octubre de 2025 s'ha signat la diligència de conformitat a la continuació de la contractació que consta en l'expedient.

Tercer. **ESTABLIR**, de conformitat amb la previsió de l'art. 150 de la LCSP, i l'informe tècnic emès per la cap de Compres juntament amb la cap de CPS de Promoció Econòmica en data 19 d'octubre de 2025 que l'empresa NOVA HIGIENE ACTIVA 2010, SL ha quedat en segon lloc en obtenir una puntuació total de 99,10 punts.

Quart. **NOTIFICAR** aquest acord a l'empresa DIBOSCH, SLU, adjudicatària del contracte, indicant-li que, atès que s'ha tramitat amb procediment obert simplificat abreujat, la formalització del contracte s'entendrà efectuada amb la firma d'acceptació per la seva part de l'acord de l'adjudicació i, amb la indicació que posa fi a la via administrativa i que es podrà interposar, amb caràcter potestatiu, recurs de reposició davant l'òrgan que l'ha dictat, en el termini d'un mes a comptar des del dia següent a la recepció d'aquesta notificació. Alternativament, s'hi podrà interposar recurs contenciós administratiu davant els jutjats contenciosos administratius de la província de Barcelona, en el termini de dos mesos a comptar des del dia següent al de la recepció d'aquesta notificació. Si s'opta per la interposició del recurs de reposició en via administrativa, transcorregut un mes des de la seva interposició sense que hagi estat resolt, s'entendrà desestimat per silenci administratiu i a partir de l'endemà podrà ésser interposat recurs contenciós administratiu davant els jutjats contenciosos administratius de la província de Barcelona en el termini de sis mesos. No obstant això, es podrà exercitar qualsevol altra acció que es consideri convenient.

Cinquè. **NOTIFICAR** a l'empresa NOVA HIGIENE ACTIVA 2010, SL, que no ha resultat adjudicatària del contracte, amb la indicació que posa fi a la via administrativa i que es podrà interposar, amb caràcter potestatiu, recurs de reposició davant l'òrgan que l'ha dictat, en el termini d'un mes a comptar des del dia següent a la recepció d'aquesta notificació. Alternativament, s'hi podrà interposar recurs contenciós administratiu davant els jutjats contenciosos administratius de la província de Barcelona, en el termini de dos mesos a comptar des del dia següent al de la recepció d'aquesta notificació. Si s'opta per la interposició del recurs de reposició en via administrativa, transcorregut un mes des de la seva interposició sense que hagi estat resolt, s'entendrà desestimat per silenci administratiu i a partir de l'endemà podrà ésser interposat recurs contenciós administratiu davant els jutjats contenciosos administratius de la província de Barcelona en el termini de sis mesos. No obstant això, es podrà exercitar qualsevol altra acció que es consideri convenient. ”

El President pregunta als regidors i regidores assistents si tenen alguna intervenció a fer i no havent-hi cap es sotmet a votació la proposta d'acord quedant aprovada per unanimitat dels regidors i regidores presents.

8. APROVACIÓ DELS DOCUMENTS COMPTABLES RELATIUS AL CONTRACTE PER A L'ARRENDAMENT MITJANÇANT EL SISTEMA DE RÈNTING, SENSE OPCIÓ DE COMPRA, DE TRES VEHICLES DESTINATS A LA POLICIA LOCAL, EN DOS LOTS EXPEDIENT 153/2020/019.

La Secretària accidental explica de forma resumida la proposta d'acord que es transcriu literalment a continuació:

“La Junta de Govern Local, en sessió de data 10 de març de 2021, va aprovar l'expedient de contractació per a l'arrendament mitjançant el sistema de rènting, sense opció de compra, de tres vehicles destinats a la Policia Local, en dos lots, en concret:

- Lot A: Subministrament de 1 vehicle amb kit de detinguts i ordinador portàtil amb impressora.
- Lot B: Subministrament de 2 vehicles amb kit de detinguts.

La Junta de Govern Local, en sessió de data 30 de juny de 2021, va aprovar l'adjudicació del contracte de l'arrendament mitjançant el sistema de rènting, sense opció de compra, de tres vehicles destinats a la Policia Local, en dos lots, a l'empresa AUTOS IGLESIAS, SL (NIF B27014398),

- Pel que fa al Lot A, per un preu anual de 19.311,60 € IVA inclòs.
- Pel que fa al Lot B, per un preu anual de 37.229,28 € IVA inclòs.

Igualment, en aquest mateix acord, es van aprovar els documents comptables que s'especifiquen a continuació per front a la despesa que comportava aquesta adjudicació, en concret:

“Tercer. **APROVAR** els documents comptables que comporta aquesta contractació amb càrrec a la partides pressupostàries del pressupost vigent, d'acord amb el següent detall:

LOT A:

Partida pressupostària	Any	Documen t	Import	Núm. operació prèvia
2071-13200-20400-20802	2021	D	6.437,20 €	920210007638
2071-13200-20400	2022- 2025	D	66.946,78 €	920219000801
2071-13200-20400	2025	AD	3.862,42 €	920219000803
2071-13200-20400-20802	2021	A/	6.179,57 €	920210007693
2071-13200-20400	2022- 2025	A/	6.951,45 €	920219000802

LOT B:

Partida pressupostària	Any	Documen t	Import	Núm. operació prèvia
2071-13200-20400-20802	2021	D	12.409,76 €	920210007639
2071-13200-20400	2022- 2025	D	128.955,55 €	920219000804
2071-13200-20400	2025	AD	7.551,81 €	920219000806
2071-13200-20400-20802	2021	A/	11.765,03 €	920210007699
2071-13200-20400	2022- 2025	A/	12.639,66 €	920219000805

Aquesta despesa restarà subordinada a l'aprovació del corresponent crèdit pressupostari per a exercicis futurs i en conseqüència, l'eficàcia d'aquest acord, pel que fa a la despesa restarà condicionada a l'existència de consignació pressupostària adequada i suficient en l'exercici corresponent."

En data 27 de juliol de 2021 es va signar el corresponent contracte administratiu, establint a la seva clàusula quarta la durada del contracte *"La durada del contracte es fixa per un termini de QUATRE ANYS a comptar des de la data de lliurament efectiu dels vehicles. Els vehicles (tots dos lots) es lliuraran a les dependències de la Policia Local en el termini màxim de noranta dies (90 dies) comptats des de la formalització del contracte."*

La Junta de Govern Local, en sessió de data 22 de desembre de 2021, va aprovar la modificació de la clàusula quarta del contracte per a l'arrendament mitjançant el sistema de rènting, sense opció de compra, de tres vehicles destinats a la policia local, en dos lots, quedant redactada de la següent forma:

"Quarta.- La durada del contracte es fixa per un termini de QUATRE ANYS a comptar des de la data de lliurament efectiu dels vehicles. Els vehicles (tots dos lots) es lliuraran a les dependències de la Policia Local en el termini de com a màxim el dia 30 de juny de 2022."

En l'expedient consta acta de recepció dels tres vehicles signada en data 19 d'abril de 2022, per tant, de conformitat amb la clàusula quarta del contracte administratiu, modificada per acord de la Junta de Govern Local de data 22 de desembre de 2021, la durada del contracte serà de 4 anys a comptar des del dia 19 d'abril de 2022.

El sotsinspector, en data 30 d'octubre de 2025, ha emès informe en el que sol·licita l'aprovació dels documents comptables pels mesos que falten del 2025 i 2026, en concret:

"...

Segons consta, l'acta de lliurament dels vehicles va ser signada en data 19 d'abril de 2022, data efectiva de lliurament dels tres vehicles a les dependències de la policia local i per tant la durada del contracte és de 4 anys a comptar des d'aquesta data, es a dir, finalitzarà el dia 18 d'abril de 2026.

A l'adjudicació del contracte es van aprovar els següents documents comptables D amb inici 2022 i final juliol 2025:

LOT A:

2071	13200	20400	20802	2022	19.311,60€	operació 920219000801
2071	13200	20400	20802	2023	19.311,60€	operació 920219000801
2071	13200	20400	20802	2024	19.311,60€	operació 920219000801
2071	13200	20400	20802	2025	9.011,98€	operació 920219000801

LOT B:

2071	13200	20400	20802	2022	37.229,28€	operació 920219000804
2071	13200	20400	20802	2023	37.229,28€	operació 920219000804
2071	13200	20400	20802	2024	37.229,28€	operació 920219000804
2071	13200	20400	20802	2025	17.267,71€	operació 920219000804

Per tant, com el final efectiu del contracte serà el 18 d'abril de 2026, ara s'han d'aprovar els següents documents comptables AD pels mesos que falten del 2025 i 2026.

LOT A:

3020	13200	20400	32002	2025	6.437,20€	operació 920250014595
3020	13200	20400		2026	5.793,53€	operació 920219001596

LOT B:

3020	13200	20400	32002	2025	12.409,76€	operació 920250014596
3020	13200	20400		2026	11.168,88€	operació 920259001595

Per tot l'anteriorment exposat, es sol·licita que s'aprovin els documents comptables referenciats, dintre del contracte vigent, per tal de poder fer front a les futures factures d'aquest contracte."

L'import de la despesa contractual és de 12.230,73 € IVA inclòs pel que fa al Lot A i de 23.578,64 € IVA inclòs pel que fa al Lot B. En data 5 de novembre de 2025 la Interventora accidental signa l'informe sobre el finançament i la repercussió sobre el compliment de l'estabilitat pressupostària i sostenibilitat financera.

De conformitat amb la resolució d'Alcaldia núm. 3215 de data 17 de juny de 2023, de delegació de l'exercici de les atribucions d'alcaldia en la Junta de Govern Local i en determinats regidors i regidores, modificada per decret d'alcaldia núm. 4825 de data 22

d'octubre de 2024, rectificat per decret d'alcaldia núm. 4834 de data 22 d'octubre de 2024, modificada per decret d'alcaldia núm. 200 de data 21 de gener de 2025, la Junta de Govern Local,

ACORDA

Primer. **APROVAR** els documents comptables AD que s'especifiquen a continuació per fer front a la despesa des del mes d'octubre de 2025 fins al 18 d'abril de 2026 atesa la discordança entre els documents comptables aprovats per acord de la Junta de Govern Local de data 30 de juny de 2021 referents a l'adjudicació del contracte per a l'arrendament mitjançant el sistema de rènting, sense opció de compra, de tres vehicles destinats a la Policia Local i la data de l'acta de recepció dels vehicles, signada en data 19 d'abril de 2022, de conformitat amb l'informe emès per part del sotsinspector en data 17 d'octubre de 2025.

Lot A

Partida	Any	Import	Número operació prèvia
3020 13200 20400 32002	2025	6.437,20 €	920250014595
3020 13200 20400	2026	5.793,53 €	920259001596

Lot B

Partida	Any	Import	Número operació prèvia
3020 13200 20400 32002	2025	12.409,76 €	920250014596
3020 13200 20400	2026	11.168,88 €	920259001595

Aquesta despesa restarà subordinada a l'aprovació del corresponent crèdit pressupostari per a exercicis futurs i en conseqüència, l'eficàcia d'aquest acord, pel que fa a la despesa restarà condicionada a l'existència de consignació pressupostària adequada i suficient en l'exercici corresponent.

Segon. **COMUNICAR** aquest acord al Servei de la Policia Local. ”

El President pregunta als regidors i regidores assistents si tenen alguna intervenció a fer i no havent-hi cap es sotmet a votació la proposta d'acord quedant aprovada per unanimitat dels regidors i regidores presents.

9. APROVACIÓ INCREMENT AMIDAMENTS DEL CONTRACTE PER A L'EXECUCIÓ DELS TREBALLS DE REPARACIÓ I MANTENIMENT DELS EQUIPAMENTS EDUCATUS MUNICIPALS EXPEDIENT 151/2022/003.

La Secretària accidental explica de forma resumida la proposta d'acord que es transcriu literalment a continuació:

“La Junta de Govern Local, en data 17 d'octubre de 2022, va aprovar l'adjudicació del contracte de l'execució dels treballs de reparació i manteniment dels equipaments educatius municipals, a l'empresa FUENTES Y ARIZA, SA, de conformitat amb la seva oferta econòmica oferint un percentatge de baixa de conjunta sobre els costos indirectes per als treballs de

manteniment de la xarxa de desguàs exterior, de reparació i manteniment sobrevinguts i els treballs que cal afrontar amb caràcter d'urgència d'un 20 %.

Així mateix, es van aprovar documents comptables per un import total de 79.914,45 €, IVA inclòs.

El termini d'execució del treballs, d'acord amb la clàusula quarta del contracte signat el dia 8 de novembre de 2022, és d'un curs escolar, a comptar des de la data de la seva signatura, podent-se prorrogar fins a un màxim de tres cursos escolars més.

En aquest període es van aprovar sis certificacions d'obra per un import de 79.914,45 €, IVA inclòs. En l'expedient consta l'acta de recepció de data 14 de desembre de 2023 corresponent al primer any de contracte.

L'alcalde en data 5 de març de 2024 va dictar resolució en què s'aprova la convalidació de la pròrroga del contracte esmentat per un any més a comptar des del 14 de desembre de 2023, per un import de 77.362,56 €.

Fins ara s'han aprovat quatre certificacions d'obres per un import de 54.175,42 €, IVA inclòs, amb la qual cosa finalitzen els treballs corresponents a aquesta primera pròrroga.

El 21 de novembre de 2024, l'empresa FUENTES Y ARIZA, SA, presenta en RGE número E/2024/52088 l'informe de tancament econòmic així com la 5a certificació final que correspon a la 1a pròrroga de les obres esmentades, per import de 1.678,00 €, IVA inclòs, per a la seva aprovació, subscripta pel contractista i per l'arquitecta municipal, cosa que acredita que les obres s'han executat efectivament.

També consta a l'expedient l'informe emès per l'arquitecta municipal en data 21 de novembre de 2024, en què posa de relleu el següent:

“ ...

En data 07/03/2023 es va aprovar la pròrroga 1 del contracte, amb una consignació econòmica de 54.175,42 €. Aquest contracte defineix uns preus unitaris concrets, i la resta, són els preus de les partides ITEC, pel que no té unes partides concretes amb un import designat. Des del Servei d'Educació es va fer una previsió econòmica del cost del manteniment i de reparacions sense complexitat tècnica. Una vegada realitzades les actuacions, l'import final de l'obra executada ha estat de: 55.853,43 €. Aquesta variació és deguda a que per aquesta pròrroga 1 l'import va ser menor que el del primer any (una diferència de 25.739,03 €). S'han hagut d'executar algunes tasques de reparació, i s'han executat la majoria de manteniments de neteja de cobertes i canals. Aquesta variació representa un increment de 3,10%, respecte la previsió per la pròrroga 1, però inferior a l'import de la previsió anual feta en el contracte inicial.

Aquest informe de tancament està acompanyat per un desglossament de les actuacions fetes que inclouen el resum de certificacions i un resum per concepte, així com un total per centres.

L'increment econòmic total que han suposat les diferències en els amidaments suposa un 3,10%, el que fa que l'import total d'obra efectivament executada sigui de 55.853,42 €, IVA inclòs.

D'altra banda, en l'expedient hi ha l'acta de recepció de data 15 de novembre de 2024 que correspon a les obres realitzades en el termini de la primera pròrroga en que es fa constar que aquests treballs s'han executat correctament, començant a comptar el termini de garantia, a partir d'aquesta data. El termini de garantia és d'un any.

Transcorregut aquest termini si no hi ha cap responsabilitat imputable al contractista, es procedirà a la liquidació del contracte i a la devolució de la garantia definitiva dipositada.

En l'expedient consta el document comptable AD per a la seva aprovació.

De conformitat amb la resolució d'Alcaldia núm. 3215 de data 17 de juny de 2023, de delegació de l'exercici de les atribucions d'alcaldia en la Junta de Govern Local i en determinats regidors i regidores, modificada per decret d'alcaldia núm. 4825 de data 22 d'octubre de 2024, rectificat per decret d'alcaldia núm. 4834 de data 22 d'octubre de 2024, modificada per decret d'alcaldia núm. 200 de data 21 de gener de 2025, la Junta de Govern Local,

ACORDA

Primer. **RESTAR ASSABENTATS** que en data 15 de novembre de 2024 s'ha signat l'acta de recepció de l'execució dels treballs de reparació i manteniment dels equipaments educatius municipals (primera pròrroga), adjudicades a l'empresa FUENTES Y ARIZA, SA, per acord de la Junta de Govern Local de data 17 d'octubre de 2022, data a partir de la qual comença a comptar el termini de garantia, que en el present contracte és d'un any.

Segon. **APROVAR** l'increment d'amidaments corresponents a l'execució dels treballs de reparació i manteniment dels equipaments educatius municipals (primera pròrroga), adjudicades a l'empresa esmentada, de conformitat amb l'informe de tancament emès pel director de l'obra juntament amb l'arquitecta municipal de data 21 de novembre de 2024, per un import de 1.678,00 €, IVA inclòs, increment que suposa un 3,10% sobre el preu d'adjudicació, el que fa que l'import total d'obra efectivament executada sigui de 55.853,42 €.

Tercer. **APROVAR** la despesa que comporta aquest increment d'amidaments per import de 1.678,00 € IVA inclòs, amb càrrec a la partida pressupostària 2030-32310-21200-20511 del pressupost vigent i núm. d'operació prèvia 920250001928.

Quart. **NOTIFICAR** aquest acord l'empresa FUENTES Y ARIZA, SA, amb la indicació que posa fi a la via administrativa i que es pot interposar recurs especial en matèria de contractació regulat als articles 44 i següents de la Llei 9/2017 de 8 de novembre, de contractes del sector públic, per la qual es transposen a l'ordenament jurídic espanyol les directives del Parlament Europeu i del Consell 2014/23/UE i 2014/24/UE, de 26 de febrer de 2014, davant del Tribunal Català de Contractes del Sector Públic en el termini de quinze dies hàbils a comptar des del dia següent al de la remissió de la seva notificació. En cas que no s'opti per

aquesta via, es pot interposar directament recurs contenciós administratiu davant del Jutjat Contenciós Administratiu, dins del termini de dos mesos comptadors des de l'endemà al de la recepció d'aquesta notificació. Tot això sense perjudici de qualsevol altre recurs o acció que es consideri procedent.

Cinquè. **COMUNICAR** aquest acord a Tresoreria i al Servei de Patrimoni. ”

El President pregunta als regidors i regidores assistents si tenen alguna intervenció a fer i no havent-hi cap es sotmet a votació la proposta d'acord quedant aprovada per unanimitat dels regidors i regidores presents.

10. APROVACIÓ RESOLUCIÓ DE LA CONVOCATÒRIA DE SUBVENCIONS PEL FOMENT DEL LLOGUER ASSEQUIBLE A Cerdanyola del Vallès 2025 EXPEDIENT 501/2025/0011.

La Secretària accidental explica de forma resumida la proposta d'acord que es transcriu literalment a continuació:

“Per acord de la Junta de Govern Local, en sessió extraordinària de data 05 de maig de 2021 es van aprovar les bases específiques per la concessió de subvencions pel foment del lloguer assequible a Cerdanyola del Vallès.

En data 19 d'agost de 2025, per decret d'alcaldia accidental es va aprovar la convocatòria per a la concessió de la subvenció per al foment del lloguer assequible a Cerdanyola del Vallès per l'any 2025.

Es van publicar els edictes en el BOP amb CVE 202510142721 del dia 26 d'agost de 2025, així com a l'e-tauler de data 15 de setembre del 2025 i l'extracte a la BDNS.

A la convocatòria s'establia que el termini de presentació de sol·licituds es fixava entre el 15 de setembre i el 15 d'octubre de 2025.

Vist l'informe de l'Oficina d'habitatge que eleva a la comissió de valoració la proposta de beneficiaris i els imports a atorgar de la subvenció de foment del lloguer assequible de Cerdanyola del Vallès a la vista del que exposen els preceptes de les bases i la convocatòria i de la documentació de cada una de les sol·licituds.

Vista l'acta de la comissió de valoració per la resolució de les sol·licituds de subvenció de foment del lloguer assequible, reunida 06 de novembre de 2025, en la qual es posa de manifest que s'ha revisat les sol·licituds que es proposen aprovar en aquest acte i que desestimar les que no reuneixen els requisits establerts a les bases.

De conformitat amb la resolució d'Alcaldia núm. 3215 de data 17 de juny de 2023, de delegació de l'exercici de les atribucions d'alcaldia en la Junta de Govern Local i en determinats regidors i regidores, modificada per decret d'alcaldia núm. 4825 de data 22 d'octubre de 2024, rectificat per decret d'alcaldia núm. 4834 de data 22 d'octubre de 2024,

modificada per decret d'alcaldia núm. 200 de data 21 de gener de 2025, la Junta de Govern Local,

ACORDA

Primer.- **RESOLDRE** la convocatòria de subvencions de foment del lloguer assequible de Cerdanyola del Vallès.

Segon.- **ATORGAR** una subvenció a les persones que consten en l'annex I, que forma part integrant d'aquest acord, a càrrec de les aplicacions pressupostàries 20301 2020 15210 48900 del pressupost vigent, de conformitat amb l'acta de la reunió de la comissió de valoració de data de 06 de novembre de 2025, i segons el que s'estableix en les bases i la convocatòria de subvenció de foment del lloguer assequible.

Tercer.- **DESESTIMAR** una subvenció a les persones que consten en l'annex II, que forma part integrant d'aquest acord, de conformitat amb l'acta de la reunió de la comissió de valoració en data de 27 de novembre de 2025, i segons estableix en les bases i la convocatòria de subvenció de foment del lloguer assequible.

Quart.- **APROVAR** els documents comptables D que consten en l'annex III, que forma part integrant d'aquest acord, amb un import total de **14.110,95€** i que consten en l'annex I.

Cinquè.- **APROVAR** l'anul·lació d'autorització despesa A/ amb número d'assentament comptable 920250015099 amb un import de **15.889,05€** corresponent a l'import sobrant de la despesa inicial aprovada en el moment de la convocatòria de 30.000€ amb càrrec a l'aplicació pressupostària número 20301 2020 15210 48900.

Sisè.- **NOTIFICAR** aquest acord a les persones interessades detallades a l'apartat segon i tercer de la proposta d'acord.

Alternativament, s'hi podrà interposar recurs contenciós administratiu davant els jutjats contenciosos administratius de la província de Barcelona, en el termini de dos mesos a comptar des del dia següent al de la recepció d'aquesta notificació. Si s'opta per la interposició del recurs de reposició en via administrativa, transcorregut un mes des de la seva interposició sense que hagi estat resolt, s'entendrà desestimat per silenci administratiu i a partir de d'endemà podrà ésser interposat recurs contenciós administratiu davant els jutjats contenciosos administratius de la província de Barcelona.

No obstant això, podreu exercitar qualsevol altra acció si ho considereu convenient.”

El President pregunta als regidors i regidores assistents si tenen alguna intervenció a fer i no havent-hi cap es sotmet a votació la proposta d'acord quedant aprovada per unanimitat dels regidors i regidores presents.

11. APROVACIÓ DE LA CONCESSIÓ DIRECTA DE SUBVENCIÓ I FORMALITZACIÓ DEL CORRESPONENT CONVENI AMB L'ASSOCIACIÓ COR ÍTACA PER A L'ANY 2025 EXPEDIENT 502/2025/0086.

La Secretària accidental explica de forma resumida la proposta d'acord que es transcriu literalment a continuació:

“En data 19 d'octubre de 2025 el Sr. Marc Costa Valls en representació de l'associació COR ÍTACA va presentar escrit al registre general amb el número RGE 2025/48801, on sol·licita una subvenció per portar a terme la programació anual de concerts musicals de cant vocal per a l'any 2025, amb un pressupost total de despeses estimat de *dos mil quatre-cents deu euros* (2.410,00 €).

La documentació presentada inclou la certificació emesa per la Secretària de l'entitat en data 11 d'octubre de 2025 en relació a l'acord de la Junta Directiva per a sol·licitar aquesta subvenció, i facultar al Sr. Marc Costa Valls per a la signatura del conveni.

Dins de l'expedient es troba la minuta de conveni on es regula l'atorgament d'una subvenció directa a l'associació COR ÍTACA per portar a terme la programació anual de concerts musicals de cant vocal per a l'any 2025 i es recullen els següents extrems: l'objecte, règim jurídic, justificació interès públic, obligacions i deures del beneficiari, termini i forma de justificació, l'advertència que l'import de la subvenció atorgada en cap cas podrà ser de quantia tal que, aïlladament o en concurrència amb d'altres subvencions, ajuts, ingressos o recursos, superin el cost de l'activitat subvencionada, entre d'altres.

L'informe tècnic emès pel Servei de Cultura, proposa la concessió d'una subvenció directa, per un import de *mil euros* (1.000,00€) i l'aprovació de la minuta del conveni indicat, dins el marc de les activitats culturals i associatives al municipi.

En l'aplicació pressupostària 2010 33010 48943 PAM 20110 de l'exercici 2025, existeix crèdit adequat i suficient.

L'informe emès per la Cap de Secció de Cultura en data 3 de novembre de 2025 verifica el compliment de la normativa vigent.

L'entitat aporta la documentació que estableix l'article 13 i 14 e) de la Llei 38/2003 respecte de les obligacions del beneficiari,

De conformitat amb la resolució d'Alcaldia núm. 3215 de data 17 de juny de 2023, de delegació de l'exercici de les atribucions d'alcaldia en la Junta de Govern Local i en determinats regidors i regidores, modificada per decret d'alcaldia núm. 4825 de data 22 d'octubre de 2024, rectificat per decret d'alcaldia núm. 4834 de data 22 d'octubre de 2024, modificada per decret d'alcaldia núm. 200 de data 21 de gener de 2025, la Junta de Govern Local,

ACORDA

Primer. **APROVAR** la concessió directa de subvenció a favor de l'associació COR ÍTACA per import de *mil euros* (1.000,00 €), per portar a terme la programació anual de concerts musicals de cant vocal per a l'any 2025.

Segon. **APROVAR** el conveni de col·laboració que regula la subvenció atorgada, amb el text que seguidament es transcriu, indicant que el senyor [REDACTED] Guillem Domingo, Tècnic de Cultura, serà el representant de l'Ajuntament per les funcions que es determinen en la seva clàusula IX.

"Minuta de conveni de col·laboració entre l'Ajuntament de Cerdanyola del Vallès i l'associació Cor Ítaca per portar a terme la programació anual de concerts musicals de cant vocal per a l'any 2025

A Cerdanyola del Vallès, a la data de la signatura electrònica,

REUNITS

D'una part, el Sr. CARLOS CORDÓN NÚÑEZ en qualitat d'Alcalde de l'Ajuntament de Cerdanyola del Vallès, amb NIF P-0826600-I, degudament assistit per la Secretària de la Corporació, la Sra. Aurora Corral García.

*De l'altra part, el Sr. Marc Costa Valls amb DNI ***4298**, en nom i representació de l'associació COR ÍTACA, amb NIF núm. G01880681, seu social al carrer Indústria, 38-40, i inscrita al Registre Municipal d'Entitats amb el núm. 501, d'acord amb la certificació emesa per la secretària de l'associació en data 11 d'octubre de 2025.*

Ambdues parts es reconeixen la capacitat legal necessària per a la formalització del present conveni i

EXPOSEN

I.- L'Ajuntament de Cerdanyola del Vallès té entre els seus objectius el foment de l'associacionisme, mitjançant, entre d'altres, la participació del teixit associatiu ja consolidat en l'organització de serveis, actes i activitats culturals per a la població.

II.- L'Ajuntament de Cerdanyola del Vallès, dins la seva competència, desenvolupa el programa de festes locals, activitats culturals tradicionals i consolidar l'activitat musical a la ciutat oferint espectacles musicals de qualitat adreçats a la ciutadania, dins dels qual es troba el projecte presentat per l'ASSOCIACIÓ COR ÍTACA, en base al qual es formula el present conveni.

Per desenvolupar aquest projecte presentat per l'associació COR ÍTACA, amb un pressupost total de despeses estimat de dos mil quatre-cents deu euros (2.410,00€), l'Ajuntament atorga una concessió directa de subvenció per un import total de mil euros (1.000,00 €) amb la finalitat que s'organitzin les activitats que en formen part.

Per l'atorgament d'aquesta subvenció s'acrediten raons d'interès públic justificades per a l'acompliment d'un objectiu prioritari pel que fa a l'àmbit cultural municipal : per una part fomentar les activitats associatives i aconseguir un teixit associatiu consolidat en el nostre



municipi que suposin el foment de la cultura popular i tradicional; i per altra la realització d'activitats de caire cultural que abastin el màxim possible de sectors i interessos de la població, que cobreixen els programes i projectes presentats .

La subvenció directa que s'atorga es justifica en base a l'article 22.2 a i c) de la Llei 38/2003, de 17 de novembre, General de Subvencions, en base a raons d'interès públic, atès que l'associació COR ÍTACA és l'única associació de la nostra ciutat que realitza aquest tipus d'activitat i que ha presentat el projecte i pressupost detallat de l'activitat a subvencionar que cal que s'ajustin als objectius previstos.

III.- Per acord de la Junta de Govern Local de data xxxxx, s'ha aprovat la concessió directa de subvenció i formalització del corresponent conveni amb l'associació COR ÍTACA per portar a terme la programació anual de concerts musicals de cant vocal per al 2025.

IV.- Amb la finalitat d'aconseguir aquests objectius formalitzen el present conveni amb subjecció a les següents

CLÀUSULES

I.- L'Ajuntament de Cerdanyola del Vallès i l'associació COR ÍTACA col·laboren en portar a terme programació anual de concerts musicals de cant vocal per a l'any 2025, dins el marc de les activitats culturals i associatives al municipi.

II.- Deures del beneficiari/a

Les persones beneficiàries hauran d'acreditar la seva personalitat i representació adjuntant els documents següents, si aquests no són ja en poder de l'Ajuntament:

- a) Còpia dels estatuts vigents de la societat o entitat, degudament inscrits en el registre corresponent.*
- b) Fotocopia del NIF de l'entitat o societat*
- c) Acreditació de la representació legal que té el/la signant de la sol·licitud i còpia del seu DNI.*
- d) En cas d'associacions ciutadanes, només caldrà fer referència a la inscripció en el Registre Municipal d'Associacions Ciutadanes, sempre que les dades que hi constin siguin actualitzades. Si estan en tràmit d'inscripció de l'entitat en el Registre Municipal d'Entitats i Associacions ciutadanes: còpia de la sol·licitud d'inscripció en el Registre, còpia dels estatuts de l'entitat degudament diligenciats i fotocòpia de NIF de l'entitat.*
- e) Acreditar, en el moment de la sol·licitud, d'estar al corrent en el compliment de les seves obligacions amb l'Agència Tributària i amb la Seguretat Social, mitjançant la corresponent Certificació emès per les Administracions respectives.*
- f) Declaració responsable de no trobar-se inclòs en les prohibicions per a obtenir la condició de beneficiari/a, assenyalades en els apartats 2 i 3 de l'article 13 de la Llei 38/2003, de 17 de novembre, General de Subvencions; apartats 5 i 6 de l'article 4 de la Llei Orgànica 1/2002, de 22 de març, reguladora del Dret d'associació i l'article 65*

de la Llei 9/2017, de 8 de novembre, de contractes del Sector Públic per la qual es transposen a l'ordenament jurídic espanyol les Directives del Parlament Europeu i del Consell 2014/23/UE, de 26 de febrer de 2014.

III.- Obligacions del beneficiari/a:

- a) Justificar davant de l'ens atorgant l'acompliment dels requisits i les condicions, i també la realització de l'activitat i l'acompliment de la finalitat que determinin la concessió o el gaudi de la subvenció.
- b) Acomplir l'objectiu del conveni, és a dir l'associació COR ÍTACA tindrà l'obligació d'organitzar i desenvolupar l'acte objecte del present conveni en estreta col·laboració amb l'Ajuntament de Cerdanyola del Vallès, complint en tot moment les indicacions dels serveis corresponents a l'Ajuntament, i amb plena subjecció al projecte i pressupost presentat per l'associació, que figuren en l'expedient, als quals es dona la conformitat.
- c) Assumir totes les despeses d'organització i producció de les activitats previstes per l'entitat i acordades amb l'Ajuntament de Cerdanyola, i amb plena subjecció al projecte i pressupost presentat.
- d) Comunicar a l'Ajuntament, en qualsevol moment, i en tot cas en el moment de la justificació de l'aplicació dels fons, l'obtenció d'altres subvencions o ajuts públics, ingressos i recursos que s'hagin concedit per a la mateixa finalitat del present conveni.
- d) Disposar dels llibres comptables, registres diligenciats i altres documents auditats d'acord amb la legislació mercantil i sectorial aplicable al beneficiari/a en cada cas, així com tots els estats comptables i registres específics, si escau.
- e) Conservar els documents justificatius de l'aplicació dels fons rebuts, mentre puguin ser objecte de comprovació i control.
- f) Sotmetre's a les actuacions de comprovació que s'estableixin per part de l'ens atorgant, així com qualsevol d'altra de comprovació i control financer en els termes previstos en l'art. 14 c) de la Llei General de Subvencions
- g) Realitzar publicitat i fer constar en tota la propaganda i documentació escrita i gràfica generada per l'activitat subvencionada la llegenda "Amb el suport de l'Ajuntament de Cerdanyola del Vallès", junt amb l'escut municipal, segons models tipogràfics oficials.
- h) Acreditar amb anterioritat a la resolució de trobar-se al corrent del compliment de les seves obligacions tributàries i amb la Seguretat Social, mitjançant la presentació del corresponent certificat emès per les Administracions respectives. En cas de no tenir l'obligació de presentar aquesta certificació, l'entitat pot presentar la declaració responsable de compliment de les obligacions amb les administracions indicades.
- i) Complir amb la liquidació d'IRPF i/o els ingressos a la Seguretat Social quan les retribucions es satisfacin en conceptes d'honoraris, ja sigui per activitat professional, o bé per col·laboracions esporàdiques de persones no professionals; o es tracti del pagament de nòmines quan tingui obligació de cotitzar a la SS.
- j) Complir amb la normativa vigent sobre transparència, accés a la informació i bon govern
- k) Disposar d'una pòlissa de responsabilitat civil que doni cobertura a les activitats que organitza l'entitat, així com el rebut de trobar-se al corrent de pagament. Cal

especificar que l'organitzador ha de tenir subscrita una assegurança de responsabilitat civil que cobreixi els possibles danys a tercers derivats de la realització de la manifestació festiva i els possibles accidents, sense perjudici del compliment del que estableixi la normativa autonòmica o local en aquest sentit. Documentació que s'haurà de presentar a l'Ajuntament de Cerdanyola del Vallès.

l) Procedir al reintegrament dels fons percebuts en els supòsits previstos en l'article 37 de la Llei General de Subvencions

m) Elaboració d'un Protocol d'actuació en cas d'emergència, si escau.

IV.- L'Ajuntament de Cerdanyola del Vallès atorga la quantitat de 1.000,00 €, en concepte de subvenció per portar a terme la programació anual de concerts musicals de cant vocal per a l'any 2025, import que figura individualitzat en l'aplicació pressupostària 2010 33010 48943 PAM 20110 de l'exercici 2025.

V.- L'Ajuntament de Cerdanyola atorgarà a l'associació COR ÍTACA en concepte de bestreta, per a l'organització de l'acte objecte d'aquest conveni, la quantitat de mil euros (1.000,00 €) a compte de la subvenció atorgada i amb càrrec a l'aplicació pressupostària que s'indica en la clàusula anterior corresponent al 100% de la subvenció atorgada de l'exercici 2025.

No s'estableixen garanties a favor dels interessos públics per part dels beneficiaris/es.

VI.- L'Ajuntament de Cerdanyola del Vallès facilitarà els espais públics i municipals, d'acord amb allò que estableix la Llei 11/2009, del 6 de juliol, de regulació administrativa dels espectacles públics i les activitats recreatives; així com el Decret 112/2010, pel qual s'aprova el reglament d'espectacles públics i activitats recreatives, tot allò amb sol·licitud prèvia i segons disponibilitat, tenint en compte les mesures de seguretat, restricció,.. vigents en cada moment.

L'Associació haurà de comunicar als Serveis municipals corresponents (Cultura, Espai Públic..) l'organització de l'esdeveniment.

D'acord amb allò que estableix l'article 29.7 c) de la Llei 11/2009, del 6 de juliol, de regulació administrativa dels espectacles públics i les activitats recreatives resten exempts de la necessitat de llicència municipal "els espectacles públics i les activitats recreatives d'interès artístic o culturals amb un aforament reduït, en el cas que es duguin a terme ocasionalment en espais oberts al públic o en qualsevol tipus d'establiments de concurrència pública. En aquests cas, es pot establir l'obligatorietat d'una comunicació."

Atès l'espai sol·licitat és el Teatre Ateneu, s'haurà de complir amb la normativa vigent en matèria de seguretat i la Normativa de funcionament dels espais socio-culturals de l'Ajuntament de Cerdanyola del Vallès, i en concret allò que estableix en el seu capítol II, on disposa el Règim específic d'ús de la sala de teatre de l'Ateneu, i que diu literalment el següent:

“Per les característiques específiques de la sala del Teatre de l’Ateneu, els usuaris hauran de complir a més de les obligacions especificades en el capítol I d’aquest mateix títol les següents el procediment i les normes que es detallen a continuació:

a) Fer la sol·licitud utilitzant el model específic de Sol·licitud del Teatre Ateneu, amb un mínim de 30 dies d’antelació, llevat casos excepcionals que no facin possible aquesta anticipació i que seran valorats individualment pel servei.

b) Atendre’s a la següent normativa d’espai escènic:

1.- El responsable de la sol·licitud tindrà cura que durant la utilització del local per part d’ell i del seu grup, ni ell ni cap persona sota la seva responsabilitat faci res que pugui deteriorar o malmetre alguna part del mobiliari i la infraestructura, i d’abstenir-se de qualsevol maniobra o moviment de persones o materials que pugui posar en perill la integritat física d’alguna de les persones que hi intervenen (participants, públic, serveis tècnics,....)

2.- No es permet la utilització de materials inflamables, fumígens, explosius o de possible toxicitat. Caldrà demostrar a petició dels responsables municipals la innocuïtat de qualsevol element similar, així com de qualsevol instal·lació de tipus elèctric, magnètic o altres sospitoses de risc.

3.- Qualsevol canvi en la posició del mobiliari i maquinària, col·locació i suspensió de qualsevol mena de material escenogràfic i de suport, en qualsevol de les dependències de la sala, haurà de comptar obligatòriament amb l’autorització del cap tècnic de sala. Un cop acabat l’acte, s’haurà de recollir i retirar de la sala qualsevol instal·lació, moble, objecte o element de decoració que s’hi hagi col·locat, i retornar a la seva posició habitual aquells elements propis del teatre que s’haguessin manipulats.

4.-L’aforament del teatre és de 428 butaques + 6 per persones amb cadira de rodes. La normativa de seguretat no permet la presència de persones dretes als passadissos o a la part posterior de la sala. Tampoc no es permet la col·locació de cadires plegables, ni cotxets de nens petits, ni qualsevol altre objecte en els passadissos, que en tot moment hauran de quedar absolutament lliures. Queda exceptuat el mobiliari específic per persones amb mobilitat limitada que, evidentment, entraran a la sala i es situaran en l’espai que els indiquin els responsables municipals.

5.- En el cas d’activitats amb gran aflluència de públic caldrà limitar l’accés a la sala per mitjà dels corresponents tiquets d’entrada que assegurin la limitació de l’aforament. Pel mateix motiu, l’entitat usuària haurà de proveir dues persones pel control de les portes i l’accés a la sala i pel compliment de tots els punts de la normativa.

6.- No es permet de fumar, ni entrar envasos o gots de vidre, llaunes, o menjar en qualsevol forma o envàs.

7.- No s’obriran les portes d’emergència si no és en cas de necessitat, per causes pròpies del muntatge o d’una situació real d’emergència.

8.- L'accés a la cabina tècnica està absolutament restringit als responsables tècnics de la sala i de la companyia / grup.

9.- Els enregistraments en vídeo o preses de fotografies es faran des de la sala, excepte en el cas de l'autorització expressa del tècnic responsable.

10.- El període de temps concertat és improrrogable.

11.- De l'incompliment d'aquestes normes i les responsabilitats que se'n poguessin derivar en respondrà la persona que signa, personalment."

Aquesta normativa específica del Teatre Ateneu podrà veure's modificada, tenint en compte les mesures de seguretat, restricció d'aforaments, neteja.... vigents en cada moment.

VII.- D'acord amb allò que estableix l'article 19.3 de la Llei de Subvencions, l'import de la subvenció atorgada per l'Ajuntament de Cerdanyola del Vallès, en cap cas podrà ser de quantia tal que, aïlladament o en concurrència amb d'altres subvencions, ajuts, ingressos o recursos, superin el cost de l'activitat subvencionada.

VIII.- Aquest conveni s'aplica a l'objecte del conveni, és a dir portar a terme la temporada estable de l'esmentada orquestra amb l'organització i realització de diversos concerts al llarg de l'any 2025, no essent susceptible de pròrroga per tàcita reconducció, sinó en tot cas, per acord exprés dels òrgans competents d'ambdues parts.

IX.- Les funcions de seguiment de la correcta organització i desenvolupament dels actes esmentats a la Clàusula I les exercirà un tècnic/a de Cultura de l'Ajuntament.

X.- Justificació de la subvenció atorgada:

L'associació COR ÍTACA haurà de justificar a l'Ajuntament l'aplicació de la subvenció a l'actuació subvencionada fins al 31 de gener de l'any 2026 i s'haurà de presentar per la totalitat del cost del projecte subvencionat, i a aquest efecte cal aportar balanç d'ingressos i de despeses totals acompanyats dels justificants econòmics corresponents. S'accepta un marge del 10% per despeses de gestió o de difícil justificació, que s'haurà de documentar.

També s'acceptarà un desviament respecte del cost del projecte en el supòsit que la desviació pressupostària entre el cost inicialment pressupostat i el cost final justificat de l'activitat objecte de l'ajut no excedeix el 20%. En aquest cas no comportarà la reducció de la quantia de l'ajut. Només es pot aplicar aquest percentatge si es garanteix que s'han acomplert l'objecte i la finalitat de l'ajut. En el cas que a desviació sigui més gran, s'hauria de modificar o revocar la subvenció.

S'acceptaran aquests dos supòsits sempre que això no signifiqui la justificació d'una quantitat inferior a la subvenció rebuda.

Les factures hauran de ser datades en l'any al qual correspon l'activitat subvencionada.

S'acceptaran despeses en material i/o millora fins a un 10% del pressupost presentat per l'entitat/associació.

També s'acceptaran factures amb despeses d'alimentació sempre i quan estiguin directament relacionades amb el projecte presentat i d'acord amb l'informe favorable del tècnic/tècnica responsable del seguiment del projecte.

Si per motius excepcionals no es pot presentar la justificació dins d'aquest termini, el beneficiari/a pot sol·licitar-ne l'ampliació. La sol·licitud s'ha de fer per escrit i s'ha de presentar abans que finalitzi el termini previst al paràgraf anterior, exposant els motius que impedeixen presentar la justificació dins del termini. A la vista d'aquesta sol·licitud, i en funció dels motius al·legats, l'òrgan competent pot concedir l'ampliació del termini per a presentar la justificació.

Per justificar la subvenció l'associació ha de presentar instància i adjuntar els models aprovats per l'Ajuntament i que figuren com annex 2 del Reglament de Subvencions de l'Ajuntament de Cerdanyola aprovat pel Ple en sessió de data 29 de juny de 2006. Es considera que la justificació s'haurà de fer sobre el cost del projecte presentat i no per la quantitat subvencionada per l'Ajuntament.

En cas que hi hagi despeses en concepte de personal, s'inclouran aquelles derivades del pagament de retribucions al personal vinculat al programa mitjançant contracte laboral, tant fix com eventual. Les despeses relatives a coordinadors, personal d'administració i aquells que realitzen serveis generals tan sols seran subvencionables si estan directament relacionats amb activitats subvencionades i sempre relatives a la liquidació de contractes laborals.

S'inclouran les quotes d'assegurances socials a càrrec de l'entitat del personal relacionat amb el programa.

Documentació a aportar:

- Rebut de la nòmina, empleats d'acord amb la OM 27-12-94 (Nom, cognom i NIF del treballador, categoria professional, número d'afiliació a la Seguretat Social, antiguitat, conceptes retributius, firma del treballador, firma i segell de l'empresa, etc..)
- Butlletins acreditatius de cotització de la Seguretat Social (Rebut de Liquidació de Cotitzacions - antic TC1 i Relació Nominal de Treballadors - antic TC2). Quan tan sols es carregui a aquesta subvenció una part de la nòmina, s'acompanyarà d'un escrit explicant el temps dedicat al programa i el càlcul de les quantitats.
- Model 4 de l'Annex II.
- Quan les retribucions es satisfacin en conceptes d'honoraris, ja sigui per activitat professional, o bé per col·laboracions esporàdiques de persones no professionals, caldrà presentar el justificant de rebut per la persona perceptora, amb la corresponent retenció de l'IRPF i/o IVA, si escau. Caldrà tanmateix, justificar l'ingrés a Hisenda de les retencions practicades.

a) La manca de justificació

La manca de justificació de la subvenció en el termini establert donarà lloc a la seva revocació, sens perjudici de la responsabilitat en què hagi pogut incórrer el beneficiari en el cas de falsedat. Si no es justifica degudament el total de la subvenció, es procedirà a la revisió d'aquesta.

Les subvencions rebudes per altres organismes a càrrec del mateix projecte s'han d'acreditar, si s'escau, i en cas contrari presentar declaració jurada que no són beneficiaris de cap altra subvenció.

Les variacions a la baixa o falta de justificacions del projecte implicaran disminucions de la subvenció o reintegraments si s'ha concedit bestreta.

El procediment per al reintegrament serà l'establert a la Llei 38/2003, General de Subvencions.

b) Modificació de les subvencions

L'alteració de les condicions que van determinar la concessió de la subvenció i, en tot cas, l'obtenció concurrent de subvencions o ajudes d'altres administracions públiques que superin el cost de l'activitat subvencionada, donarà lloc a la modificació de la resolució d'atorgament.

Si la modificació de la concessió té lloc posteriorment al lliurament dels imports concedits, és procedent aplicar el règim corresponent al reintegrament de subvencions.

c) Causes de reintegrament

Són causes de reintegrament total o parcial de les quantitats percebudes en els supòsits previstos en l'article 37.1 de la Llei 38/2003, de 17 de novembre, General de Subvencions, i en tot cas, quan el beneficiari ha rebut una bestreta a compte per import superior al que correspondria un cop revisada la subvenció per haver concorregut qualsevol causa modificativa.

S'exigirà l'interès de demora corresponent, des del moment del pagament de la subvenció fins la data que s'acordi la procedència del reintegrament, en els procediments de reintegrament incoats als beneficiaris/es que incompleixin l'obligació de justificar la subvenció atorgada dins el termini reglamentari.

XI.- L'associació COR ÍTACA es compromet a l'acompliment estricte de tot el que es disposa en la legislació que, en matèria fiscal, de societats, laboral i de seguretat social, estigui vigent durant la vida del conveni, sota la seva responsabilitat exclusiva.

XII.- En tot el que no s'hagi regulat expressament en les presents clàusules, serà d'aplicació allò que disposa en el Reglament de Subvencions de l'Ajuntament de Cerdanyola i en tot cas la Llei 38/2003, de 17 de novembre, General de Subvencions.

En prova de conformitat ambdues parts signen el present conveni que s'estén per duplicat i a un sol efecte a la data i lloc senyalats a l'encapçalament."

Terçer. **CONCEDIR** a l'associació COR ÍTACA una bestreta per import de *mil euros* (1.000,00 €) a compte de la subvenció atorgada i corresponent al 100% de la mateixa.

Quart. **APROVAR** el document comptable AD corresponent a la despesa derivada d'aquest acord amb càrrec a l'aplicació pressupostària 2010 33010 48943 20110 (número d'operació prèvia 920250014690) de l'exercici 2025.

Cinquè. **NOTIFICAR** aquest acord a l'associació COR ÍTACA, amb la indicació que posa fi a la via administrativa i que es podrà interposar, amb caràcter potestatiu, recurs de reposició davant l'òrgan que l'ha dictat, en el termini d'un mes a comptar des del dia següent a la recepció d'aquesta notificació. Alternativament, s'hi podrà interposar recurs contenciós administratiu davant els jutjats contenciosos administratius de la província de Barcelona, en el termini de dos mesos a comptar des del dia següent al de la recepció d'aquesta notificació. Si s'opta per la interposició del recurs de reposició en via administrativa, transcorregut un mes des de la seva interposició sense que hagi estat resolt, s'entendrà desestimat per silenci administratiu i a partir de l'endemà podrà ésser interposat recurs contenciós administratiu davant els jutjats contenciosos administratius de la província de Barcelona en el termini de sis mesos. No obstant això, podreu exercitar qualsevol altra acció si ho considereu convenient."

El President pregunta als regidors i regidores assistents si tenen alguna intervenció a fer i no havent-hi cap es sotmet a votació la proposta d'acord quedant aprovada per unanimitat dels regidors i regidores presents.

12. APROVACIÓ CONCESSIÓ DIRECTA DE SUBVENCIÓ 2025 - COLLA DE TRABUCAIRES DE CERDANYOLA DEL VALLÈS EXPEDIENT 502/2025/0084.

La Secretària accidental explica de forma resumida la proposta d'acord que es transcriu literalment a continuació:

"En data 6 de juliol de 2025 el Sr. David Obdulia Uso, en representació de l'entitat COLLA DE TRABUCAIRES DE CERDANYOLA, ha presentat escrit al registre general amb el número E-2025-32712 per a l'organització i realització de les matinales i trets de gala a la Festa Major del Roser de Maig i la Festa Patronal de sant Martí, així com la participació a altres festes de la ciutat de l'any 2025, amb un pressupost total de despeses estimat de *dos mil cent euros* (2.100,00 €).

La documentació presentada inclou la certificació emesa pel Secretari de l'entitat en relació a l'acord de la Junta Directiva per sol·licitar aquesta subvenció i facultar al senyor David Obdulia Uso per a la signatura del conveni amb data 6 de juliol de 2025.

Dins de l'expedient es troba la minuta de conveni on es regula l'atorgament d'una subvenció directa a l'entitat COLLA DE TRABUCAIRES DE CERDANYOLA l'organització i realització de les matinales i trets de gala a la Festa Major del Roser de Maig i la Festa Patronal de sant Martí, així

com la participació a altres festes de la ciutat de l'any 2025, i es recullen els següents extrems: l'objecte, règim jurídic, justificació interès públic, obligacions i deures del beneficiari, termini i forma de justificació, l'advertència que l'import de la subvenció atorgada en cap cas podrà ser de quantia tal que, aïlladament o en concurrència amb d'altres subvencions, ajuts, ingressos o recursos, superin el cost de l'activitat subvencionada, entre d'altres.

L'informe tècnic emès per la tècnica i el cap de Servei de cultura proposa la concessió d'una subvenció directa per un import de *dos mil cent euros* (2.100,00 €) i l'aprovació de la minuta de conveni indicat dins el marc de les activitats culturals i associatives al municipi, import que suposa un 100,00 % del cost del projecte presentat.

En l'aplicació pressupostària 2010 33010 48945 PAM 21110 de l'exercici 2025, existeix crèdit adequat i suficient.

L'entitat aporta la documentació que estableix l'article 13 i 14 e) de la Llei 38/2003, General de subvencions, respecte de les obligacions del beneficiari.

L'informe emès per la cap de Secció de Cultura de data 7 de novembre de 2025 verifica el compliment de la normativa vigent.

De conformitat amb la resolució d'Alcaldia núm. 3215 de data 17 de juny de 2023, de delegació de l'exercici de les atribucions d'alcaldia en la Junta de Govern Local i en determinats regidors i regidores, modificada per decret d'alcaldia núm. 4825 de data 22 d'octubre de 2024, rectificat per decret d'alcaldia núm. 4834 de data 22 d'octubre de 2024, modificada per decret d'alcaldia núm. 200 de data 21 de gener de 2025, la Junta de Govern Local,

ACORDA

Primer. **APROVAR** la concessió directa de subvenció a favor de l'associació COLLA DE TRABUCAIRES DE Cerdanyola per import de *dos mil cent euros* (2.100,00 €) per a l'organització i realització de les matinades i trets de gala a la Festa Major del Roser de Maig i la Festa Patronal de sant Martí, així com la participació a altres festes de la ciutat de l'any 2025.

Segon. **APROVAR** el conveni que regula la subvenció atorgada, amb el text que seguidament es transcriu, indicant que la senyora Anna Angrill Carbonell, tècnica del Servei de Cultura, serà la representant de l'Ajuntament per les funcions que es determinen en la seva clàusula X:

“Minuta de conveni col·laboració entre l'Ajuntament de Cerdanyola del Vallès i l'associació COLLA DE TRABUCAIRES DE Cerdanyola per a l'organització i realització de les matinades i trets de gala a la Festa Major del Roser de Maig i la Festa Patronal de Sant Martí, així com per la participació a altres festes de la ciutat durant l'any 2025.

A Cerdanyola del Vallès, a la data de la signatura electrònica

REUNITS

D'una part, Carlos Cordón Núñez en qualitat d'Alcalde de l'Ajuntament de Cerdanyola del Vallès, amb NIF P-0826600-I, degudament assistit per la Secretària de la Corporació Aurora Corral García.

De l'altra part, en David Obdulia Uso, amb DNI █████ 8182 █████, en nom i representació de l'associació COLLA DE TRABUCAIRES DE CERDANYOLA, amb NIF núm. G62168414, seu social al carrer Indústria, 38-40 de Cerdanyola del Vallès, i inscrita al Registre Municipal d'Entitats amb el núm. 218, d'acord amb la certificació emesa pel secretari de l'associació en data 6 de juliol de 2025.

Ambdues parts es reconeixen la capacitat legal necessària per a la formalització del present conveni i

EXPOSEN

I.- L'Ajuntament de Cerdanyola del Vallès té entre els seus objectius el foment de l'associacionisme, mitjançant, entre d'altres, la participació del teixit associatiu ja consolidat en l'organització de serveis, actes i activitats culturals per a la població.

La Generalitat de Catalunya, mitjançant Resolució de data 15 de juny de 2011, va acordar inscriure com a element festiu els trabucaires, els bandolers i els galejadors en el Catàleg del Patrimoni Festiu de Catalunya, de conformitat amb les previsions del Decret 389/2006, de 17 d'octubre de 2006.

II.- L'Ajuntament de Cerdanyola del Vallès, dins la seva competència, desenvolupa el programa de festes locals i activitats culturals tradicionals dins del qual es troba el projecte presentat per la Colla de Trabucaires de Cerdanyola, en base al qual es formula aquest conveni.

Per desenvolupar aquest projecte presentat per l'entitat COLLA DE TRABUCAIRES DE CERDANYOLA, amb un pressupost total de despeses estimat de dos mil cent euros (2.100,00 €), l'Ajuntament atorga una concessió directa de subvenció per un import total de dos mil cent euros (2.100,00 €) amb la finalitat que s'organitzin les activitats que en formen part.

Per a l'atorgament d'aquesta subvenció s'acrediten raons d'interès públic justificades per l'acompliment d'un objectiu prioritari pel que fa a l'àmbit cultural municipal: per una part fomentar les activitats associatives i aconseguir un teixit associatiu consolidat en el nostre municipi que suposin el foment de la cultura popular i tradicional; i per altra la realització d'activitats de caire cultural que abastin el màxim possible de sectors i interessos de la població, que cobreixen els programes i projectes presentats.

La subvenció directa que s'atorga es justifica en base a l'article 22.2 a i c) de la Llei 38/2003, de 17 de novembre, General de Subvencions, en base a raons d'interès públic, atès que l'associació COLLA DE TRABUCAIRES DE Cerdanyola és l'única associació de la nostra ciutat que realitza aquest tipus d'activitat i que ha presentat el projecte i pressupost detallat de l'activitat a subvencionar que cal que s'ajustin als objectius previstos.

III.- A les actuacions que fan els Trabucaires li és d'aplicació l'article 107.c del vigent Reglament d'Armes, aprovat pel Reial Decret 137/93, de 29 de gener (BOE núm. 55 de 05.03.93), i les modificacions del citat reglament, aprovades pel RD 976/2011 de 8 de juliol.

IV.- La normativa aplicable a les matinades i trets de gala a la Festa Major del Roser de Maig i la Festa Patronal de Sant Martí, així com a la participació a altres festes de la ciutat, és la Instrucció Tècnica Complementària núm. 26 que regula les Manifestacions festives amb ús d'armes d'avantcarga, del RD 130/2017 de 24 de febrer pel que s'aprova el Reglament d'explosius.

V.- Per acord de la Junta de Govern Local de data xxx s'ha aprovat la concessió directa de subvenció i formalització del corresponent conveni amb l'associació COLLA DE TRABUCAIRES DE Cerdanyola per a l'organització i realització de les matinades i trets de gala a la Festa Major del Roser de Maig i la Festa Patronal de Sant Martí, així com la participació a altres festes de la ciutat de l'any 2025.

VI.- Amb la finalitat d'aconseguir aquests objectius formalitzen el present conveni amb subjecció a les següents

CLÀUSULES

I.- L'Ajuntament de Cerdanyola del Vallès i l'associació COLLA DE TRABUCAIRES DE Cerdanyola col·laboren en l'organització i realització de les matinades i trets de gala a la Festa Major del Roser de Maig i la Festa Patronal de Sant Martí, així com la participació a altres festes de la ciutat de l'any 2025, dins el marc de les activitats culturals i associatives al municipi.

II.- Deures del beneficiari/a

Les persones beneficiàries hauran d'acreditar la seva personalitat i representació adjuntant els documents següents, si aquests no són ja en poder de l'Ajuntament:

- a) Còpia dels estatuts vigents de la societat o entitat, degudament inscrits en el registre corresponent.*

- b) *Fotocopia del NIF de l'entitat o societat*
- c) *Acreditació de la representació legal que té el/la signant de la sol·licitud i còpia del seu DNI.*
- d) *En cas d'associacions ciutadanes, només caldrà fer referència a la inscripció en el Registre Municipal d'Associacions Ciutadanes, sempre que les dades que hi constin siguin actualitzades. Si estan en tràmit d'inscripció de l'entitat en el Registre Municipal d'Entitats i Associacions ciutadanes: còpia de la sol·licitud d'inscripció en el Registre, còpia dels estatuts de l'entitat degudament diligenciats i fotocòpia de NIF de l'entitat.*
- e) *Acreditar, en el moment de la sol·licitud, d'estar al corrent en el compliment de les seves obligacions amb l'Agència Tributària i amb la Seguretat Social, mitjançant la corresponent Certificació emès per les Administracions respectives.*
- f) *Declaració responsable de no trobar-se inclòs en les prohibicions per a obtenir la condició de beneficiari/a, assenyalades en els apartats 2 i 3 de l'article 13 de la Llei 38/2003, de 17 de novembre, General de Subvencions; apartats 5 i 6 de l'article 4 de la Llei Orgànica 1/2002, de 22 de març, reguladora del Dret d'associació i l'article 65 de la Llei 9/2017, de 8 de novembre, de contractes del Sector Públic per la qual es transposen a l'ordenament jurídic espanyol les Directives del Parlament Europeu i del Consell 2014/23/UE, de 26 de febrer de 2014.*
- g) *Realitzar la formació que requereix la instrucció tècnica complementària núm. 26 del RD 130/2017, de 24 de febrer pel qual s'aprova el reglament d'explosius.*

III.- Obligacions del beneficiari/a:

- b) *Justificar davant de l'ens atorgant l'acompliment dels requisits i les condicions, i també la realització de l'activitat i l'acompliment de la finalitat que determinin la concessió o el gaudi de la subvenció.*
- c) *Acomplir l'objectiu del conveni, és a dir l'associació COLLA DE TRABUCAIRES DE Cerdanyola tindrà l'obligació d'organitzar i desenvolupar l'acte objecte del present conveni en estreta col·laboració amb l'Ajuntament de Cerdanyola del Vallès, complint en tot moment les indicacions dels serveis corresponents a l'Ajuntament, i amb plena subjecció al projecte i pressupost presentat per l'associació, que figuren en l'expedient, als quals es dona la conformitat. Assumir totes les despeses d'organització i producció de les activitats previstes per l'entitat i acordades amb l'Ajuntament de Cerdanyola, i amb plena subjecció al projecte i pressupost presentat*
- d) *Comunicar a l'Ajuntament, en qualsevol moment, i en tot cas en el moment de la justificació de l'aplicació dels fons, l'obtenció d'altres subvencions o ajuts públics, ingressos i recursos que s'hagin concedit per a la mateixa finalitat del present conveni.*



- e) *Disposar dels llibres comptables, registres diligenciats i altres documents auditats d'acord amb la legislació mercantil i sectorial aplicable al beneficiari/a en cada cas, així com tots els estats comptables i registres específics, si escau.*
- f) *Conservar els documents justificatius de l'aplicació dels fons rebuts, mentre puguin se objecte de comprovació i control.*
- g) *Sotmetre's a les actuacions de comprovació que s'estableixin per part de l'ens atorgant, així com qualssevol d'altra de comprovació i control financer en els termes previstos en l'art. 14 c) de la Llei General de Subvencions.*
- h) *Realitzar publicitat i fer constar en tota la propaganda i documentació escrita, gràfica i digital generada per l'activitat subvencionada la llegenda "Amb el suport de l'Ajuntament de Cerdanyola del Vallès", junt amb l'escut municipal, segons models tipogràfics oficials.*
- i) *Acreditar amb anterioritat a la resolució de trobar-se al corrent del compliment de les seves obligacions tributàries i amb la Seguretat Social, mitjançant la presentació del corresponent certificat emès per les Administracions respectives.*
- j) *Complir amb la liquidació d'IRPF i/o els ingressos a la Seguretat Social quan les retribucions es satisfacin en conceptes d'honoraris, ja sigui per activitat professional, o bé per col·laboracions esporàdiques de persones no professionals; o es tracti del pagament de nòmines quan tingui obligació de cotitzar a la SS.*
- k) *Complir amb la normativa vigent sobre transparència, accés a la informació i bon govern.*
- l) *Complir amb la normativa sobre reforma fiscal: Llei 26/2014, de l'IRPF; Llei 27/2014, de l'impost sobre Societats i la Llei de 28 /2014, de l'IVA.*
- m) *Disposar d'una pòlissa de responsabilitat civil que doni cobertura a les activitats que organitza l'entitat, així com el rebut de trobar-se al corrent de pagament. Cal especificar que l'organitzador ha de tenir subscripta una assegurança de responsabilitat civil que cobreixi els possibles danys a tercers derivats de la realització de la manifestació festiva, i els possibles accidents en cas de participació de menors d'edat, sense perjudici del compliment del que estableixi la normativa autonòmica o local en aquest sentit.*
- n) *Procedir al reintegrament dels fons percebuts en els supòsits previstos en l'article 37 de la Llei General de Subvencions.*
- o) *Sol·licitar autorització per a la realització de les Matinades i trets de gala de la Festa del Roser de Maig de l'any 2025, adjuntant el recorregut.*
- p) *Seguir les directrius que s'indiquin per part dels serveis de l'Ajuntament de*

Cerdanyola (cultura, Espai públic, seguretat ciutadana, mobilitat...).

- q) Aportar tota la documentació que es requereix segons la nova legislació, abans de fer l'actuació i que es regula en la instrucció tècnica complementària núm. 26 del RD 130/2017, de 24 de febrer.*
- r) Garantir el compliment del Pla de seguretat i emergència que aprovi l'Ajuntament.*
- s) Acomplir allò que disposa l'article 107.c del vigent Reglament d'Armes, aprovat pel Reial Decret 137/93, de 29 de gener (BOE núm. 55 de 05.03.93), per a la utilització dels trabucs, modificat pel RD 976/2011 de 8 de juliol.*

IV.- L'Ajuntament de Cerdanyola del Vallès atorgarà a l'associació Colla de Trabucaires de Cerdanyola llicència municipal pel recorregut en les Matinades de les Festes del Roser de Maig 2025 i de la Festa Patronal de Sant Martí 2025, així com en altres festes de la ciutat en les quals participi l'entitat, un cop s'aprovi el programa, i es comuniqui a la Subdelegació del Govern a efectes de la concessió de l'autorització prevista a l'article 107.c del vigent Reglament d'Armes, aprovat pel Reial Decret 137/93, de 29 de gener (BOE núm. 55 de 05.03.93), per a la utilització dels trabucs.

L'associació haurà de concretar amb els serveis corresponents de l'Ajuntament, amb una antelació mínima d'un mes, el dia de l'actuació i el recorregut de les sortides que realitzi en totes les festes en les quals participi.

V.- Tan bon punt arribi a l'Ajuntament, aquest facilitarà a l'associació còpia de l'informe que emetin els Serveis de prevenció i extinció d'incendis i de salvament, als efectes de compliment de les mesures que corresponguin.

VI.- En aplicació de la instrucció tècnica complementària núm. 26 del RD 130/2017, de 24 de febrer pel qual s'aprova el reglament d'explosius, l'Ajuntament demanarà autorització a la Delegació o Subdelegació del Govern, amb una antelació de 30 dies, aportant la documentació dels punts 3 de l'ITC-26:

- Autorització de la celebració dels actes d'arcabuseria per part de l'Ajuntament del municipi en què es prevegi realitzar, en el cas que aquest no sigui el propi organitzador dels mateixos.*
- Documentació acreditativa de la personalitat jurídica de l'entitat organitzadora dels actes d'arcabuseria.*
- Dades del responsable/s dels actes d'arcabuseria.*
- Relació de participants actius, indicant si són portejadors, portejadors-tiradors o tiradors o disparadors.*
- Justificació documental que tots els participants actius han rebut la formació específica per a la participació en els actes de arcabuseria, i reuneixen les aptituds necessàries i*



compleixen els requisits establerts a l'apartat 4.2 d'aquesta ITC.

- Programa detallat de cada acte d'arcabuseria, amb indicació del lloc i espai de celebració i itinerari en què es faci ús de la pólvora i de les armes d'avancarga, així com la data i horari de realització.
- Consum de pólvora de cada acte de arcabuseria per participant i total, desglossat per cada data de repartiment i data de consum associada o dates de consum associades. Per fer-ho, s'empenarà l'annex, a la seu electrònica de la Secretaria d'Estat d'Administracions Públiques, amb la relació completa e invariable de participants, per a cada data de repartiment (indicant les dates i els actes de consum associats).
- Justificació de les necessitats de consum per tirador o portador-tirador, en funció de la duració prevista de cada acte, segons el que estableix l'apartat 6.1.
- Indicació del proveïdor y depòsit autoritzat de subministrament.
- Detall del lloc, emplaçament i dates de repartiment i transvasament de pólvora als portejadors i portejadors-tiradors, indicant la persona responsable de l'entitat organitzadora encarregada del repartiment i transvasament.
- Mesures de prevenció i protecció per pal·liar els riscos associats amb els actes d'arcabuseria i particularment amb la manipulació i ús de pólvora negra i d'armes d'avancarga.
- Proposta de les mesures de seguretat i emergència previstes, tant per als participants actius i passius com per als espectadors; així com, si escau, la indumentària i mesures de protecció recomanades per als participants.
- Certificació de l'entitat organitzadora o entitat financera de la constitució d'una assegurança o una altra garantia que cobreixi els possibles danys a tercers derivats de l'ús de la pólvora i la realització dels actes d'arcabuseria des de l'arribada de la pólvora fins a la finalització dels actes d'arcabuseria, i que haurà de cobrir un mínim de 363.016 €.
- Mesures que cal adoptar per gestionar el tractament de la pólvora sobrant dels actes d'arcabuseria. Detall del lloc i emplaçament per realitzar la recollida de la pólvora sobrant i persona autoritzada de l'entitat organitzadora encarregada del seu control.
- Tractament de la pólvora sobrant (eliminació segons ITC número 12 o devolució a un dipòsit d'explosius autoritzat).
- Si escau, dipòsit d'explosius autoritzat que emmagatzemaria temporalment la pólvora negra, abans, durant o després de la celebració dels actes fins a l'eliminació o devolució del material sobrant, així com el procediment que cal seguir per utilitzar-lo.
- Si escau, còpia de l'autorització com a consumidor habitual de pólvora negra, de

conformitat amb el que estableix aquest reglament.

VII.- L'Ajuntament de Cerdanyola del Vallès atorga la quantitat de dos mil cent euros (2.100,00 €), en concepte de subvenció per a la correcta execució de l'organització i realització de les matinades i trets de gala a la Festa Major del Roser de Maig i la Festa Patronal de Sant Martí, així com per la participació a altres festes de la ciutat de l'any 2025, import que figura individualitzat en el pressupost municipal vigent en l'aplicació pressupostària 2010 33010 48945 PAM 21110 de l'exercici 2025.

VIII.- L'Ajuntament de Cerdanyola atorgarà a l'associació COLLA DE TRABUCAIRES DE Cerdanyola en concepte de bestreta, per a l'organització dels actes objecte d'aquest conveni, la quantitat de dos mil cent euros (2.100,00 €) a compte de la subvenció atorgada i amb càrrec a la partida que s'indica en la clàusula anterior corresponent al 100% de la subvenció atorgada de l'exercici 2025.

No s'estableixen garanties a favor dels interessos públics per part dels beneficiaris.

IX.- L'Ajuntament de Cerdanyola del Vallès facilitarà els espais públics i municipals, d'acord amb allò que estableix la Llei 11/2009, del 6 de juliol, de regulació administrativa dels espectacles públics i les activitats recreatives; així com el Decret 112/2010, pel qual s'aprova el reglament d'espectacles públics i activitats recreatives, tot allò amb sol·licitud prèvia i segons disponibilitat, tenint en compte les mesures de seguretat, restricció,.. vigents en cada moment.

L'Associació haurà de comunicar als Serveis municipals corresponents (Cultura, Espai Públic..) l'organització de l'esdeveniment.

D'acord amb allò que estableix l'article 29.7 c) de la Llei 11/2009, del 6 de juliol, de regulació administrativa dels espectacles públics i les activitats recreatives resten exempts de la necessitat de llicència municipal "els espectacles públics i les activitats recreatives d'interès artístic o culturals amb un aforament reduït, en el cas que es duguin a terme ocasionalment en espais oberts al públic o en qualsevol tipus d'establiments de concurrència pública. En aquests cas, es pot establir l'obligatorietat d'una comunicació."

Cal dir també que les activitats objecte del conveni s'organitzen amb motiu de festes i revetlles populars, i es troben dins de l'annex I, punt II.2 apartat e) del Decret 112/2010, de 31 d'agost, pel qual s'aprova el Reglament d'espectacles públics i activitats recreatives.

X.- Les funcions de seguiment de la correcta organització i desenvolupament dels actes esmentats a la Clàusula I les exercirà un tècnic/a de Cultura de l'Ajuntament.

XI.- D'acord amb allò que estableix l'article 19.3 de la Llei de Subvencions, l'import de la subvenció atorgada per l'Ajuntament de Cerdanyola del Vallès, en cap cas podrà ser de quantia tal que, aïlladament o en concurrència amb d'altres subvencions, ajuts, ingressos o recursos, superin el cost de l'activitat subvencionada.

XII.- Aquest conveni s'aplica a l'organització i realització de les matinades i trets de gala a la Festa Major del Roser de Maig i la Festa Patronal de Sant Martí, així com la participació a altres festes de la ciutat de l'any 2025, no essent susceptible de pròrroga per tàcita reconducció, sinó en tot cas, per acord exprés dels òrgans competents d'ambdues parts.

XIII.- Justificació de la subvenció atorgada:

L'associació COLLA DE TRABUCAIRES DE CERDANYOLA haurà de justificar a l'Ajuntament l'aplicació de la subvenció a l'actuació subvencionada fins al 31 de gener de l'any 2026 i s'haurà de presentar per la totalitat del cost del projecte subvencionat, i a aquest efecte cal aportar balanç d'ingressos i de despeses totals acompanyats dels justificants econòmics corresponents.

Les factures, hauran de ser datades en l'any al qual correspon l'activitat subvencionada.

S'acceptaran despeses en material i/o millora fins a un 10% del pressupost presentat per l'entitat/associació.

També s'acceptaran factures amb despeses d'alimentació sempre i quan estiguin directament relacionades amb el projecte presentat i d'acord amb l'informe favorable del tècnic/tècnica responsable del seguiment del projecte.

Si per motius excepcionals no es pot presentar la justificació dins d'aquest termini, el beneficiari/a pot sol·licitar-ne l'ampliació. La sol·licitud s'ha de fer per escrit i s'ha de presentar abans que finalitzi el termini previst al primer paràgraf, exposant els motius que impedeixen presentar la justificació dins del termini. A la vista d'aquesta sol·licitud, i en funció dels motius al·legats, l'òrgan competent pot concedir l'ampliació del termini per a presentar la justificació.

Per justificar la subvenció l'associació ha de presentar instància i adjuntar els models aprovats per l'Ajuntament i que figuren com annex 2 del Reglament de Subvencions de l'Ajuntament de Cerdanyola aprovat pel Ple en sessió de data 29 de juny de 2006. Es considera que la justificació s'haurà de fer sobre el cost del projecte presentat i no per la quantitat subvencionada per l'Ajuntament.

En cas que hi hagi despeses en concepte de personal, s'inclouran aquelles derivades del pagament de retribucions al personal vinculat al programa mitjançant contracte laboral, tant fix com eventual. Les despeses relatives a coordinadors, personal d'administració i aquells que realitzen serveis generals tan sols seran subvencionables si estan directament relacionats amb activitats subvencionades i sempre relatives a la liquidació de contractes laborals.

S'inclouran les quotes d'assegurances socials a càrrec de l'entitat del personal relacionat amb el programa.

Documentació a aportar:

- *Rebut de la nòmina, empleats d'acord amb la OM 27-12-94 (Nom, cognom i NIF del treballador, categoria professional, número d'afiliació a la Seguretat Social, antiguitat, conceptes retributius, firma del treballador, firma i segell de l'empresa, etc..)*
- *Butlletins acreditatius de cotització de la Seguretat Social (Rebut de Liquidació de Cotitzacions - antic TC1 i Relació Nominal de Treballadors - antic TC2). Quan tan sols es carregui a aquesta subvenció una part de la nòmina, s'acompanyarà d'un escrit explicant el temps dedicat al programa i el càlcul de les quantitats.*
- *Model 4 de l'Annex II.*
- *Quan les retribucions es satisfacin en conceptes d'honoraris, ja sigui per activitat professional, o bé per col·laboracions esporàdiques de persones no professionals, caldrà presentar el justificant de rebut per la persona perceptora, amb la corresponent retenció de l'IRPF i/o IVA, si escau. Caldrà tanmateix, justificar l'ingrés a Hisenda de les retencions practicades.*

a) La manca de justificació

La manca de justificació de la subvenció en el termini establert donarà lloc a la seva revocació, sens perjudici de la responsabilitat en què hagi pogut incórrer el beneficiari en el cas de falsedat. Si no es justifica degudament el total de la subvenció, es procedirà a la revisió d'aquesta.

Les subvencions rebudes per altres organismes a càrrec del mateix projecte s'han d'acreditar, si s'escau, i en cas contrari presentar declaració jurada que no són beneficiaris de cap altra subvenció.

Les variacions a la baixa o falta de justificacions del projecte implicaran disminucions de la subvenció o reintegraments si s'ha concedit bestreta.

El procediment per al reintegrament serà l'establert a la Llei 38/2003, General de Subvencions.

b) Modificació de les subvencions

L'alteració de les condicions que van determinar la concessió de la subvenció i, en tot cas, l'obtenció concurrent de subvencions o ajudes d'altres administracions públiques que superin el cost de l'activitat subvencionada, donarà lloc a la modificació de la resolució d'atorgament.

Si la modificació de la concessió té lloc posteriorment al lliurament dels imports concedits, és procedent aplicar el règim corresponent al reintegrament de subvencions.

c) Causes de reintegrament

Són causes de reintegrament total o parcial de les quantitats percebudes en els supòsits previstos en l'article 37.1 de la Llei 38/2003, de 17 de novembre, General de Subvencions, i en tot cas, quan el beneficiari ha rebut una bestreta a compte per import superior al que

correspondria un cop revisada la subvenció per haver concorregut qualsevol causa modificativa.

S'exigirà l'interès de demora corresponent, des del moment del pagament de la subvenció fins la data que s'acordi la procedència del reintegrament, en els procediments de reintegrament incoats als beneficiaris/es que incompleixin l'obligació de justificar la subvenció atorgada dins el termini reglamentari.

XIV- L'associació COLLA DE TRABUCAIRES DE CERDANYOLA es compromet a l'acompliment estricte de tot el que es disposa en la legislació que, en matèria fiscal, de societats, laboral i de seguretat social, estigui vigent durant la vida del conveni, sota la seva responsabilitat exclusiva.

XV.- En tot el que no s'hagi regulat expressament en les presents clàusules, serà d'aplicació allò que disposa en el Reglament de Subvencions de l'Ajuntament de Cerdanyola i en tot cas la Llei 38/2003, de 17 de novembre, General de Subvencions.

En prova de conformitat ambdues parts signen el present conveni que s'estén per duplicat i a un sol efecte a la data i lloc senyalats a l'encapçalament."

Tercer. CONCEDIR a l'associació COLLA DE TRABUCAIRES DE CERDANYOLA una bestreta per import de *dos mil cent euros* (2.100,00 €) a compte de la subvenció atorgada i corresponent al 100,00 % de la mateixa.

Quart. APROVAR el document comptable AD corresponent a la despesa derivada d'aquest acord amb càrrec a l'aplicació pressupostària 2010 33010 48945 PAM 21110 (número d'operació prèvia 920250015379) de l'exercici 2025.

Cinquè. NOTIFICAR aquest acord a l'associació COLLA DE TRABUCAIRES DE CERDANYOLA amb la indicació que posa fi a la via administrativa i que es podrà interposar, amb caràcter potestatiu, recurs de reposició davant l'òrgan que l'ha dictat, en el termini d'un mes a comptar des del dia següent a la recepció d'aquesta notificació. Alternativament, s'hi podrà interposar recurs contenciós administratiu davant els jutjats contenciosos administratius de la província de Barcelona, en el termini de dos mesos a comptar des del dia següent al de la recepció d'aquesta notificació. Si s'opta per la interposició del recurs de reposició en via administrativa, transcorregut un mes des de la seva interposició sense que hagi estat resolt, s'entendrà desestimat per silenci administratiu i a partir de l'endemà podrà ésser interposat recurs contenciós administratiu davant els jutjats contenciosos administratius de la província de Barcelona en el termini de sis mesos. No obstant això, podreu exercitar qualsevol altra acció si ho considereu convenient. "

El President pregunta als regidors i regidores assistents si tenen alguna intervenció a fer i no havent-hi cap es sotmet a votació la proposta d'acord quedant aprovada per unanimitat dels regidors i regidores presents.

13. CONCESSIÓ LICÈNCIA D'OBRES MAJORS PER A LA CONSTRUCCIÓ D'UN EDIFICI PLURIFAMILIAR D'HABITATGES, LOCAL I PLACES D'APARCAMENT A LA FINCA SITUADA AL CARRER DE SANT RAMON, 101-105, EXPEDIENT 121/2024/0035.

La Secretària accidental explica de forma resumida la proposta d'acord que es transcriu literalment a continuació:

“En data 20 de desembre de 2024, mitjançant el registre d'entrada número 57.045, la senyora Maria del Mar Carrascal Uñó, en representació de la mercantil Procau 88, SL, en endavant, la persona interessada, sol·licita llicència d'obres majors per a la construcció d'un edifici plurifamiliar de 12 habitatges, 1 local comercial i 12 places d'aparcament a la finca situada al carrer de Sant Ramon, 101-105, expedient 121/2024/0035.

Aporta amb la seva sol·licitud justificant d'autoliquidació de la taxa per llicències urbanístiques per import de 23.486,89€.

En data 20 de desembre de 2024, mitjançant el registre d'entrada número 57.092, la persona interessada aporta documentació complementària a l'expedient.

En data 30 de desembre de 2024 la cap de secció tècnica de llicències d'obres emet informe tècnic de deficiències en base a la verificació documental efectuada.

En data 7 de gener de 2025, mitjançant el registre d'entrada número 623, la persona interessada aporta documentació en resposta a les deficiències requerides.

En data 9 de gener de 2025 l'Agencia Estatal de Seguridad Aérea (AESA) emet informe favorable autoritzant la construcció de l'edifici plurifamiliar i la instal·lació de la grua torre.

En data 28 de març de 2025 l'enginyer tècnic municipal emet informe tècnic favorable amb condicions.

En dates 22 d'abril, 18 de juny i 7 de juliol de 2025, mitjançant els registres d'entrada números 19.436, 29.807 i 32.918, respectivament, la persona interessada aporta documentació complementària a l'expedient.

En data 31 de juliol de 2025 s'emeta requeriment a la persona interessada per a la realització de les autoliquidacions corresponents.

En data 8 de setembre de 2025, mitjançant el registre d'entrada número 40.969, la persona interessada aporta justificant d'autoliquidació de l'impost sobre construccions, instal·lacions i obres per import de 59.056,13€.

En data 9 d'octubre de 2025, mitjançant el registre d'entrada número 47.293, la persona interessada aporta el projecte bàsic refós.

En data 14 d'octubre de 2025 l'arquitecte municipal emet informe tècnic favorable i, proposa la concessió de la llicència d'obres a nom de Procau 88, SL per a la construcció d'un edifici plurifamiliar de 12 habitatges, 1 local comercial i 12 places d'aparcament a la finca situada al carrer de Sant Ramon, 101-105.

En la mateixa data de 14 d'octubre de 2025, l'arquitecte municipal emet informe tècnic amb el càlcul de les liquidacions corresponents i de les fiances a dipositar.

Consta autoliquidació de taxa complementària per llicències urbanístiques per import de 610,92€.

En data 27 d'octubre de 2025 s'emet nou requeriment a la persona interessada per a la realització de les autoliquidacions corresponents.

En data 28 d'octubre de 2025, mitjançant el registre d'entrada número 50.296, la persona interessada aporta justificant de les autoliquidacions requerides, en base al requeriment efectuat en data 27 d'octubre de 2025, referent als següents conceptes i imports:

- Taxa complementària per llicència 5.873,17€.
- Per placa de llicència d'obra major 70,38€.
- Per autorització presa a xarxa de clavegueram 83,41€.
- Per connexió edificació 34,64€.
- Per obres a la via pública (gual) 135,08€.

Consten com expedients relacionats els següents:

- Autorització de segregació i acceptació de cessió gratuïta de terrenys destinats a sistema de vials públics, expedient 536/2024/0006.
- Llicència d'enderroc, expedient 118/2024/004.

Aquest expedient ha seguit allò establert a la instrucció de tramitació dels expedients administratius de l'Ajuntament de Cerdanyola del Vallès per mitjans electrònics, aprovada per resolució d'alcaldia núm. 5.783 de data 27 de novembre de 2023, modificada per aclarir i modificar la mateixa, mitjançant resolució d'alcaldia número 749 de data 20 de febrer de 2024, i actualitzada mitjançant resolució d'alcaldia número 4.666 de data 10 d'octubre de 2024, considerant no ser necessari procedir a la incoació formal de l'expedient i/o la designació de les persones instructores amb la indicació del termini màxim de resolució, atès que no existeix normativa urbanística que estableixi la incoació formal d'expedients per a la concessió de llicències urbanístiques.

En base a l'article 147 del Reial decret 2568/1986, de 28 de novembre, pel qual s'aprova el Reglament d'organització, funcionament i règim jurídic de les entitats locals, que disposa que "1. La tramitació administrativa s'ha de fer per procediments d'economia, eficàcia i coordinació que estimulin el funcionament diligent de l'organització de les entitats locals", i que "2. Sempre que sigui possible s'han de mecanitzar o informatitzar les tasques burocràtiques i s'ha d'evitar l'entorpiment o la demora en la tramitació d'expedients amb diligències i provisions de mera impulsó, que s'han de reduir als estrictament indispensables", tal i com succeeix en aquest tipus d'expedients on l'interessat ha de presentar tota la documentació necessària produint-se una verificació per part de l'administració de l'adequació de la mateixa a les disposicions legals urbanístiques per tal de concedir o no la llicència.

Així mateix l'article 167 del mateix Reial decret 2568/1986 disposa que: "1. La tramitació dels expedients s'ha de simplificar tant com es pugui, donant compliment a aquest article en

un expedient de concessió de llicència la incoació de l'expedient implicaria un tràmit addicional i innecessari al procediment.

Igualment es compleix amb l'article 22 de la Llei 26/2010, del 3 d'agost, de règim jurídic i de procediment de les administracions públiques de Catalunya, del dret dels ciutadans a una bona administració sent l'actuació administrativa proporcional a la finalitat perseguida, i complint amb els principis recollits a l'article 31 de la mateixa llei.

Conforme l'article 187.1.c) del Decret legislatiu 1/2010, de 3 d'agost, pel qual s'aprova el Text refós de la Llei d'urbanisme (TRLUC) l'edificació projectada per la persona interessada està subjecte al règim de llicència urbanística.

D'acord amb allò que disposa l'article 188 del TRLUC sobre el règim jurídic de les llicències urbanístiques.

L'article 79 del Decret 179/1995, de 13 de juny, del Reglament d'obres, activitats i serveis dels ens locals, estableix la tramitació de les sol·licituds de llicència.

D'acord amb allò que disposen els articles 13, 14 i 15 del Reglament sobre protecció de la legalitat urbanística, aprovat per Decret 64/2014, de 13 de maig.

D'acord amb allò que disposen les ordenances fiscals número 3, 7, 11 i 15 reguladores de l'Impost sobre Construccions, Instal·lacions i Obres, de la Taxa per llicències o activitats comunicades en matèria urbanística, de la Taxa per la connexió al clavegueram, i de la Taxa per utilització privativa o aprofitament especial de la via pública i de terrenys d'ús públic del domini públic municipal, respectivament.

La resolució número 3215 de 17 de juny de 2023, modificada per decret d'alcaldia núm. 200 de data 21 de gener de 2025 disposa que l'Alcalde ha delegat en la Junta de Govern Local la competència per a l'atorgament de llicències d'obres majors i de parcel·lacions urbanístiques.

En data 4 de novembre de 2025, el tècnic superior en dret ha emès informe jurídic.

De conformitat amb la resolució d'Alcaldia núm. 3215 de data 17 de juny de 2023, de delegació de l'exercici de les atribucions d'alcaldia en la Junta de Govern Local i en determinats regidors i regidores, modificada per decret d'alcaldia núm. 4825 de data 22 d'octubre de 2024, rectificat per decret d'alcaldia núm. 4834 de data 22 d'octubre de 2024, modificada per decret d'alcaldia núm. 200 de data 21 de gener de 2025, la Junta de Govern Local,

ACORDA

Primer. **CONCEDIR** llicència d'obres a la mercantil Procau 88, SL per a la construcció d'un edifici plurifamiliar de 12 habitatges, 1 local comercial i 12 places d'aparcament a la finca situada al carrer de Sant Ramon, 101-105, segons projecte bàsic refós redactat per l'arquitecta Maria del Mar Carrascal Uñó, aportat en data 9 d'octubre de 2025 (RGE 47.293).

El termini màxim és d'1 any per començar les obres i 3 anys per acabar-les, amb el benentès que ambdós terminis computen des de l'endemà de la notificació de la present resolució.

Segon. **INDICAR** a la mercantil Procau 88, SL que, de conformitat amb l'informe tècnic de data 14 d'octubre de 2025, la concessió d'aquesta llicència queda condicionada al compliment de les següents condicions:

CONDICIONS PARTICULARS:

1.- Abans d'iniciar les obres:

- S'haurà de dipositar a la Tresoreria Municipal la següent fiança per l'import i concepte que es senyalen a continuació:

La quantitat de *mil set-cents quaranta-dos euros amb noranta cèntims* (1.742,90€) en concepte de garantia per respondre dels danys que puguin efectuar-se en els serveis públics existents i elements urbanístics segons el que disposa l'article 16 de les Ordenances Metropolitanes d'Edificació.

La fiança es pot presentar mitjançant aval bancari o en metàl·lic (transferència bancària):

- Aval bancari (o qualsevol forma admesa per la legislació de contractació del sector públic), en aquest cas concertar cita prèvia per dipositar-la, al departament de Tresoreria a l'adreça electrònica tresoreria@cerdanyola.cat, o trucant al telèfon 93 580 88 88, de dilluns a divendres de 9 a 14 h.
- Metàl·lic (transferència bancària) al compte corrent de l'Ajuntament de Cerdanyola del Vallès número: [REDACTED] indicant el nom, concepte i expedient.

En relació al compte on s'ha de fer l'ingrés, cal que ho comuniquin a través del formulari que us adjunto, degudament emplenat, fent constar les dades que se sol·liciten, les signatures corresponents i les dades bancàries (IBAN) degudament verificades per la vostra entitat bancària mitjançant la signatura de l'entitat financera, juntament amb la còpia del NIF i ens el fan arribar de la mateixa manera, per correu postal ordinari o via seu electrònica de l'Ajuntament, en aquest cas l'enllaç seria el següent: www.cerdanyola.cat/sites/default/files/fitxers/models_instancia/tre-01_dades_de_creditors_-_catala.pdf

2.- Abans de l'inici de les obres, cal presentar la següent documentació indicada:

- Projecte Executiu signat i Visat en format digital en un únic document pdf.
- Certificat signat pel tècnic conforme el projecte s'adequa al projecte bàsic aprovat, visat pel corresponent Col·legi Professional.

Control Documentació	
Estudi Geotècnic	X
Projecte Activitat Aparcament	-- X
Programa de control de qualitat (full signat sense visat)	X
Visat dels documents	X
Nomenament d'Aparellador/Arquitecte tècnic	X

3.- Donar compliment amb el Projecte Executiu a les condicions de l'autorització d'AESA conforme s'autoritza l'edificació d'un habitatge plurifamiliar, amb l'avertiment de que

l'incompliment de les següents condicions suposarà la pèrdua de la legitimitat de l'esmentada autorització:

1.- Els valors màxims d'alçada i elevació indicats a la taula son per a l'habitatge, inclosos tots els seus elements com antenes, parallamps, xemeneies, equips d'aire condicionat, caixes d'ascensors, cartells, remats decoratius (cartells, il·luminació, etc.) o qualsevol afegit sobre els mateixos.

2.- Es admès la utilització d'altres mitjans auxiliars que superin l'alçada i elevació autoritzades indicades (grues), conforme s'ha sol·licitat la corresponent autorització de forma prèvia i preceptiva a la seva instal·lació.

PRIMERO.- Con fecha de entrada 24 de diciembre de 2024, se ha recibido en la Agencia Estatal de Seguridad Aérea escrito de solicitud del Ayuntamiento de Cerdanyola del Vallès, en favor de PROCAU 88, S.L., para autorización en materia de servidumbres aeronáuticas de la construcción de un **edificio plurifamiliar** y de la instalación de una **grúa torre**, en el término municipal de Cerdanyola del Vallès (Barcelona), en la siguiente ubicación:

Id.	Uso	Dirección	Municipio	Cota (msnm)	Altura (m)	Elevación (msnm)
1	Edificio	C/ Sant Ramon, nº 103	Cerdanyola del Vallès	86,93	17,25	104,18
2	Grúa torre	C/ Sant Ramon, nº 103	Cerdanyola del Vallès	86,93	25,50	112,43

4.- Cal que s'aporti amb el Projecte Executiu, el Plànol d'Espai Públic Definitiu amb la ubicació de gual mínim de 4,00m., soterrament d'instal·lacions i elements de mobiliari urbà, conforme l'adequació amb els materials constructius corresponents al carrer Sant Ramon.

5.- L'alineació es realitzarà conforme la ubicació de les coordenades aportades en el Topogràfic (punts 0 i 24), coincidents amb la Cessió de Vial amb exp. 536 CE-006/2024.

Vèrtex	Coordenada X	Coordenada Y
0	428058.03	4593594.24
24	428043.87	4593590.22

6.- Projecte Executiu complert amb el visat de tots els documents, que haurà d'incorporar:

- Les escomeses dels diferents subministres les quals hauran de ser soterrades d'acord l'Ordenança que regula les instal·lacions per conduccions a la via pública i espais lliures.
- Les característiques del gual corresponen a l'accés rodat del carrer Sant Ramon mitjançant pedra natural de granit.

7.- Condicions d'Urbanització. El Projecte inclou la superfície de la vorera que ha de mantenir en bon estat i/o restituir en finalitzar l'obra en condicions iguals o millors com obligació d'urbanització del paviment inclòs mobiliari urbà, i amb una superfície afectada del c. Sant Ramon per urbanitzar de 20,78m².

8.- En el Projecte Executiu caldrà un plànol visat de compliment de l'Ordenança Municipal d'Aigua de Cerdanyola del Vallès (DOGC 5.11.2013) de desenvolupament del Projecte Bàsic amb previsió de Sistema Separatiu de residuals i pluvials fins connexió a carrer, segons les OOMM corresponents, amb el compliment dels art.4,5 i 6 de l'Ordenança Municipal d'Aigua.

9.- En el Projecte Executiu caldrà aportar el compliment energètic de contribució d'energia renovable per a la producció de ACS superior al 60%, i/o compliment de RITE, Aerotèrmia i Codi Tècnic i Decret d'Eficiència Energètica, conforme Projecte Basic.

10.- En relació a l'obligatorietat de Cessió i urbanització cal complir la seva execució prèviament al tràmit de 1a. Ocupació d'acord amb el compliment de l'article 16 del PEMU Sant Ramon vigent.

a) Donat que el PEMU del carrer Sant Ramon no es pot realitzar un enderroc sense garantia de Llicència d'Obres aprovada, caldrà acreditar posteriorment que les cessions han estat materialitzades i urbanitzades correctament, tot aportant la corresponent inscripció del registre de la propietat que així ho acrediti.

b) Caldrà haver completat les obres d'urbanització pendents a conseqüència d'aquesta cessió conforme la secció, els materials i el mobiliari urbà del carrer Sant Ramon en el tràmit de 1a. Ocupació.

CONDICIONS GENERALS:

1. Abans de l'inici de les obres caldrà aportar el Projecte Executiu i tota la documentació visada juntament amb el certificat de correspondència amb la documentació aprovada.
2. El Servei d'Urbanisme facilitarà una el projecte tècnic segellat amb la data de l'acord d'aprovació, que obligatòriament ha d'estar present a l'obra.
3. S'haurà de comunicar al Servei d'Urbanisme la data d'inici de les obres, mitjançant instància registrada a l'Oficina d'Atenció Ciutadana, aportant acta de replanteig, si n'hi hagués. En aquest moment es podrà retirar la placa d'obres al Servei d'Urbanisme, que s'haurà de col·locar en un lloc visible durant l'execució de l'obra.
4. Cal notificar als serveis tècnics la fase de replanteig de l'obra per a la comprovació de les alineacions, un cop marcades, perquè en puguin donar la conformitat, tenint en compte que la comprovació definitiva no es realitzarà fins que les obres de tancament perimetral estiguin executades.
5. D'acord a l'article 49 de les Ordenances metropolitanas d'edificació serà obligatori la comunicació als serveis tècnics de l'acabament de les diferents fases d'execució: replanteig, forjat terra planta baixa, sostre de la planta baixa i forjat coberta d'aigües.
6. S'haurà de complir el que disposa l'article 122 de les Ordenances Metropolitanas d'Edificació que regula la instal·lació de les tanques de seguretat durant l'execució de les obres.
7. S'haurà de complir el que disposa l'article 123 de les Ordenances Metropolitanas d'Edificació que regula les precaucions de seguretat que s'han d'adoptar durant l'execució de les obres.

8. En cas de modificacions substancials o no substancials, aquestes s'hauran de comunicar i hauran de ser aprovades per aquesta Corporació en el primer cas, o bé comunicades en el segon cas.
9. Caldrà sol·licitar llicència per ocupació de vial si s'escau la seva ocupació amb sacs o altres elements a la via pública.
10. Seran responsables de l'aplicació del Codi Tècnic de l'Edificació els agents que participen en el procés d'edificació, segons l'establert al Capítol III de la LOE (*Ley de Ordenación de la Edificación, Ley 38/1999, de 5 de noviembre*).
11. Per a garantir que un edifici compleix amb els requisits bàsics de la LOE anomenats a l'article 1 del CTE i que compleix amb les corresponents exigències bàsiques, els agents que intervenen en el procés de l'edificació, en la mesura en què afecti a la seva intervenció, hauran de donar compliment a les condicions que el CTE estableix per a la redacció del projecte, l'execució de l'obra i el manteniment i conservació de l'edifici.
12. L'incompliment total o parcial de qualsevol de les condicions establertes en la Llicència pot donar lloc a la paralització immediata de les obres o usos i a la incoació d'un expedient sancionador de conformitat amb el que estableix el Títol III del Reglament sobre la protecció de la Legalitat urbanística i al Títol VII del Text Refós de la Llei d'Urbanisme de Catalunya.
13. Amb la comunicació prèvia de primera ocupació serà necessari aportar, o mitjançant la seu electrònica municipal, la documentació gràfica definitiva de l'obra i la memòria en la qual es detallin els canvis realitzats respecte del projecte aprovat (en format digital), si n'hi hagués.
14. Abans de la 1^a ocupació caldrà haver sol·licitat i resolt les connexions definitives amb els serveis, si s'escau, tenint en compte que:
 - a) La present llicència no comporta la seva autorització.
 - b) Aquestes obres de connexió als serveis hauran de ser soterrades i acomplir amb "l'ordenança municipal de conduccions de via pública".
 - c) En relació amb la connexió al clavegueram caldrà també respectar i garantir les següents condicions:
 - a) *La instal·lació de sifons, arquetes de registre, etc es situaran sempre dins de l'àmbit del solar o finca privada i fora de la via pública i del seu domini.*
 - b) *El clavegueró haurà, en lo possible, de connectar-se a la claveguera per la part superior, quedant desestimat el pas lateral o inferior a aquest.*

En qualsevol cas, la connexió no serà perpendicular a la claveguera, sinó que haurà de connectar-se amb una inclinació suficient per facilitar l'embocadura.

El pendent mínim de l'escomesa per gravetat ha de ser igual o major a l'1,5%.

c) Les conduccions noves de sanejament per làmina lliure (gravetat), situades a la via pública, seran de polietilè o PVC d'alta resistència (UNE EN 1401-1 SN4, color teula) formigonades en el seu perímetre.

Aquestes tindran un diàmetre mínim de 160mm (el càlcul resultant del diàmetre de l'escomesa és responsabilitat del projectista) i tenint en compte que en les zones d'habitatge unifamiliar o plurifamiliar, industrial o altres el diàmetre del tub serà de 250 mm com a màxim.

d) El reblert de la rasa s'haurà de realitzar amb formigó en tots els casos i s'ha d'executar segons les determinacions següents:

- La nova conducció haurà de formigonar-se en tot el seu perímetre amb un gruix mínim de 10cm.

- La resta de rasa s'haurà d'omplir amb terres netes compactades al 95% P.M.

- Sobre de la rasa serà necessari un dau de formigó HM-20 de 15 cm de gruix.

L'amplada serà la de la rasa + 20cm a cada costat, formant amb tot el conjunt una secció en forma de "T".

- La reposició de la zona de l'asfalt afectat s'executarà amb un mínim 4cm de gruix i d'amplada serà la resultant de l'ample de la rasa + 40cm per cada costat.

e) L'asfalt es farà en calent amb un reg d'emprimació prèvia.

f) Per a l'execució de les obres d'urbanització i de connexió al clavegueram s'hauran de posar en contacte amb els serveis tècnics municipals i realitzar una visita prèvia per a la corresponent inspecció d'aquesta.

g) Croquis tipus de les prescripcions esmentades:

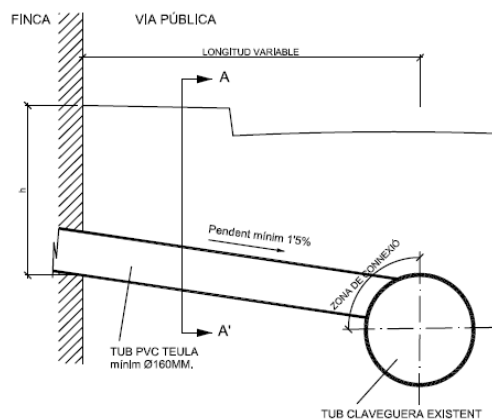

SECCIÓ LONGITUDINAL ESCOMESA

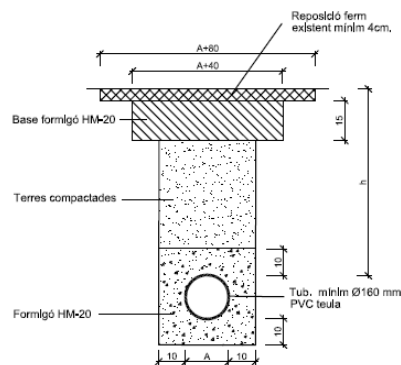

SECCIÓ A-A'

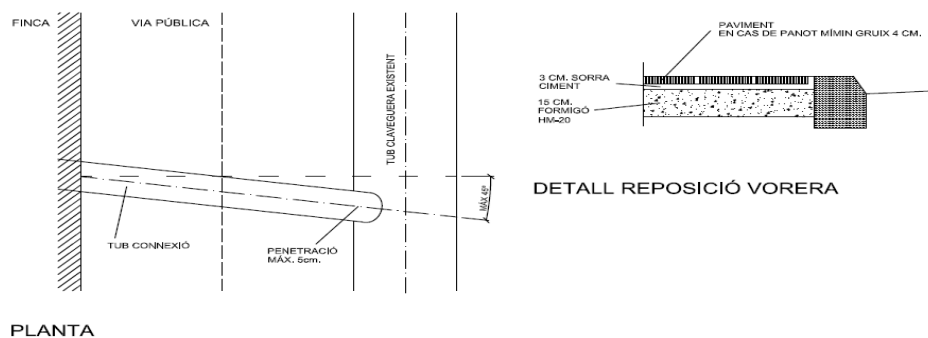

Terçer. **INDICAR** a la mercantil Procau 88, SL que aquesta llicència no comporta l'autorització per a la col·locació de bastides, sacs de runes o contenidors metàl·lics, per a la instal·lació d'amuntegaments d'obra o casetes, per a talls de trànsit, per al subministrament de serveis o per a la instal·lació de grues, que hauran de ser sol·licitades expressament per part de la persona interessada.

Quart. **ADVERTIR** a la mercantil Procau 88, SL que si en els terminis indicats a l'apartat primer d'aquest acord no s'inicia o no es finalitza l'actuació autoritzada, la llicència haurà caducat i per continuar l'obra se n'haurà d'obtenir una de nova si no s'ha obtingut abans una pròrroga del termini del qual es tracti, en els termes que preveu l'article 189 del Decret Legislatiu 1/2010, de 3 d'agost, pel què s'aprova el text refós de la Llei d'Urbanisme.

Cinquè. **COMUNICAR** aquest acord a la Tresoreria Municipal.

Sisè. **NOTIFICAR** aquest acord a la mercantil Procau 88, SL, amb la indicació que posa fi a la via administrativa i que es podrà interposar, amb caràcter potestatiu, recurs de reposició davant l'òrgan que l'ha dictat, en el termini d'un mes a comptar des del dia següent a la recepció d'aquesta notificació.

Alternativament, s'hi podrà interposar recurs contenciós administratiu davant els jutjats contenciosos administratius de la província de Barcelona, en el termini de dos mesos a comptar des del dia següent al de la recepció d'aquesta notificació.

Si s'opta per la interposició del recurs de reposició en via administrativa, transcorregut un mes des de la seva interposició sense que hagi estat resolt, s'entendrà desestimat per silenci administratiu i a partir de l'endemà podrà ésser interposat recurs contenciós administratiu davant els jutjats contenciosos administratius de la província de Barcelona en el termini de sis mesos.

No obstant això, es podrà exercitar qualsevol altra acció que es consideri convenient.

Setè. **NOTIFICAR** aquest acord a l'Organisme de Gestió Tributària de la Diputació de Barcelona, la qual cosa us comunico perquè en prengueu coneixement i tingui l'efecte que correspongui. ”

El President pregunta als regidors i regidores assistents si tenen alguna intervenció a fer i no havent-hi cap es sotmet a votació la proposta d'acord quedant aprovada per unanimitat dels regidors i regidores presents.

14. PRECS I PREGUNTES

No n'hi ha.

I sense cap més assumpte per tractar, la presidència aixeca la sessió a les **09:08**.

En dono fe.

Vist i Plau

Inmaculada Viera Hernández
LA SECRETÀRIA ACCIDENTAL

Carlos Cordón Nuñez
L'ALCALDE