



Pl. Francesc Layret, s/n
08290 Cerdanyola del Vallès
Barcelona
Telèfon 93 580 88 88
Fax 93 580 16 20
www.cerdanyola.cat

ACTA NÚM. 27/2023

JUNTA DE GOVERN LOCAL

Sessió ordinària del dia 24 de juliol de 2023

A les nou hores i quatre minuts del dia 24 de juliol de 2023, es reuneix la JUNTA DE GOVERN LOCAL en sessió ordinària i de conformitat amb la convocatòria tramesa de forma reglamentària, sota la presidència del senyor alcalde, Carlos Cordón Núñez i actua com a secretària la senyora Aurora Corral Garcia.

Assisteixen els següents regidors i regidores:

- Josefa Rivera Dueñas
- David González Chanca
- Javier Sánchez Miras
- Sonia Rodríguez Ruiz
- Pilar Adell Gutiérrez
- Maria Eulàlia Mimó Viader
- Jaume Folch Beltran

També assisteixen les regidores senyora Conchi Martínez Rodríguez i Cristina Padilla Zaplana i el regidor senyor Antonio Otero Muñoz.

Excusa la seva assistència el regidor senyor Óscar Pons Cárceles.

Assisteixen també convidats per la presidència, la Cap de Gabinet d'Alcaldia, la senyora Alexandra Moreno Pardo, l'assessor en matèria de Territori, el senyor Joaquim Garreta Martí-Terroba, l'assessor en matèria econòmica, el senyor Javier Montes López i el coordinador general, el senyor Santiago Costa Arranz.

1 APROVACIÓ DE L'ACTA DE LA SESSIÓ ANTERIOR

El President pregunta als regidors i regidores assistents si tenen alguna observació a fer a l'acta de la sessió ordinària de data 17 de juliol de 2023 i no havent-se'n formulat es procedeix a la seva votació amb el següent resultat:

VOTACIÓ DE L'ACTA: S'aprova per unanimitat dels regidors i regidores assistents.

2 DESPATX D'OFICI

Restar assabentats de les disposicions publicades en els BBOO de l'Estat, de la Província i Diari Oficial de la Generalitat de Catalunya, que afecten al municipi.

3 APROVACIÓ DE LA PRÒRROGA DEL CONTRACTE PER A LA REALITZACIÓ DE TREBALLS DE PINTURA ALS EQUIPAMENTS EDUCATIUS MUNICIPALS (151/2021/003)

La Secretària explica de forma resumida la proposta d'acord que es transcriu literalment a continuació:

"La Junta de Govern Local, en sessió de data 21 de juliol de 2021, va acordar adjudicar el contracte per a la realització de treballs de pintura als equipaments educatius municipals a l'empresa GERMI REVESTIMIENTOS, SL.

El 27 de juliol de 2021 es va signar el corresponent contracte administratiu establert en la seva clàusula quarta que la durada serà d'un any a comptar des de la data de comprovació de replanteig, de data 27 de juliol de 2021, prorrogable anualment per tres anys més, fins a un màxim de quatre anys.

La Junta de Govern Local, en sessió de data 9 de desembre de 2021, va acordar l'aprovació de la recepció de les esmentades obres de data 8 de setembre de 2021 i l'increment dels amidaments per un import total de 4.424,80 €, IVA inclòs, el que fa que l'import total d'obra sigui de 55.244,80 €, IVA inclòs.

L'arquitecte tècnic ha emès informe en data 3 de maig de 2023, en què proposa la pròrroga per un any més del contracte ja que s'han de continuar prestant els treballs. Tal com indica l'esmentat informe, d'acord amb la programació del Servei d'Educació, aquest estiu està previst pintar l'Escola Geroni Moragas.

Aquesta pròrroga té efectes a comptar des del **28 de juliol de 2023**.

L'empresa GERMI REVESTIMIENTOS, SL presenta escrit en data 8 de maig de 2023, amb número de RGE. 2023/012161 en què manifesta la conformitat a la pròrroga del contracte per a la realització de treballs de pintura als equipaments educatius municipals.

En l'expedient consta l'informe favorable del servei de Contractació i Compres amb la nota de conformitat de la Secretària General, a la pròrroga de l'esmentat contracte.

De conformitat amb la resolució d'Alcaldia núm. 3215 de data 17 de juny de 2023, de delegació de l'exercici de les atribucions d'alcaldia en la Junta de Govern Local i en determinats regidors i regidores, la Junta de Govern Local

ACORDA

Primer. **PRORROGAR** el contracte per a la realització de treballs de pintura als equipaments educatius municipals, adjudicat per acord de la Junta de Govern Local en data 21 de juliol de 2021, a l'empresa GERMI REVESTIMIENTOS, SL, per un any més, a comptar des del dia

28 de juliol de 2023, de conformitat amb el que s'estableix a la clàusula dissetena del plec de clàusules administratives particulars que regeix el contracte i l'informe emès per l'arquitecte tècnic en data 3 de maig de 2023.

Segon. **APROVAR** la despesa que comporta aquesta pròrroga amb càrrec a la partida pressupostària del pressupost vigent d'acord amb el detall següent:

Partida pressupostària	Any	Fase	Import	Núm. operació prèvia
3070-32020-21200-33111	2023	AD	47.276,85 €	920230010472

Tercer. **NOTIFICAR** aquest acord a l'empresa GERMI REVESTIMIENTOS, SL. "

El President pregunta als regidors i regidores assistents si tenen alguna intervenció a fer i no havent-hi cap es sotmet a votació la proposta d'acord quedant aprovada per unanimitat dels regidors i regidores presents.

4 APROVACIÓ DE LA LIQUIDACIÓ DE LES OBRES DE CONSERVACIÓ I MANTENIMENT DE LA URBANITZACIÓ DEL CARRER SANT MARTÍ I DEL CARRER SANT RAMON, DES DEL PASSEIG DE CORDELLES FINS AL CARRER ANSELM CLAVÉ I ANUL·LAR EL SALDO RESTANT DEL DOCUMENT COMPTABLE APROVAT EN L'EXPEDIENT D'APROVACIÓ DE LA MATEIXA LICITACIÓ (151/2019/002)

La Secretària explica de forma resumida la proposta d'acord que es transcriu literalment a continuació:

"D'acord amb el que estableix l'art. 243 de la Llei 9/2017, de 8 de novembre, de contractes del sector públic, per la qual es transposen a l'ordenament jurídic espanyol les directives del Parlament Europeu i del Consell 2014/23/UE i 2014/24/UE, de 26 de febrer de 2014 (LCSP), en l'expedient administratiu consta l'acta de recepció de les obres de conservació i manteniment de la urbanització del carrer Sant Martí i del carrer Sant Ramon, des del passeig de Cordelles fins al carrer Anselm Clavé, formalitzada el dia 5 de novembre de 2020.

L'article 243.3 de la LCSP disposa que el termini de garantia s'establirà en el plec de clàusules administratives atenent a la naturalesa i complexitat de l'obra i no podrà ser inferior a un any, excepte casos especials. El termini de garantia d'aquesta obra, de conformitat amb la clàusula cinquena del contracte signat en data 7 de maig de 2020, és de DOS ANYS a partir de la data de recepció de les obres, que en aquest cas és el 5 de novembre de 2020.

L'art. 169 del RD 1098/2001, de 12 d'octubre, pel qual s'aprova el Reglament de la Llei de contractes de les administracions públiques, disposa que transcorregut el termini de garantia es formularà per part del director en el termini d'un mes, la proposta de liquidació de les obres realment executades, prenent com a base per a la seva valoració les condicions econòmiques establertes en el contracte. Aquesta es notificarà al contractista per tal que en el termini de deu dies presti la seva conformitat o manifesti les objeccions que consideri

oportunes. L'òrgan de contractació haurà d'aprovar la liquidació i abonar, en el seu cas, el saldo resultant.

En l'expedient consta l'acta de liquidació de les obres, en els termes esmentats en l'art. 169 del RLCAP.

Igualment consta a l'expedient el document comptable A/ per import de 35.257,03 €, corresponent a la diferència entre el tipus de licitació i l'import d'adjudicació de l'esmentada obra, i que queda com a saldo en la partida 4030 15320 60919 88101 (projecte 2017-2-obra 71).

De conformitat amb la resolució d'Alcaldia núm. 3215 de data 17 de juny de 2023, de delegació de l'exercici de les atribucions d'alcaldia en la Junta de Govern Local i en determinats regidors i regidores, la Junta de Govern Local

ACORDA

Primer. **APROVAR** la liquidació de les obres de conservació i manteniment de la urbanització del carrer Sant Martí i del carrer Sant Ramon, des del passeig de Cordelles fins al carrer Anselm Clavé, d'un import de *tres-cents cinquanta-dos mil cinc-cents sis euros amb cinquanta-vuit cèntims* (352.506,58 €), IVA inclòs, que van ser adjudicades a l'empresa COYNESA 2000, SL, de conformitat amb el document que obra en l'expedient i que és part integrant d'aquesta resolució, que van ser rebudes en data 5 de novembre de 2020, resultant una liquidació d'import de *zero cèntims* (0,00 €).

Segon. **APROVAR** el document comptable A/ d'un import de 35.257,03 € amb càrrec a la partida pressupostària 4030-15320-60919-881010 i número operació prèvia 920230010538 relatiu al contracte del obres de conservació i manteniment de la urbanització del carrer Sant Martí i del carrer Sant Ramon, des del passeig de Cordelles fins al carrer Anselm Clavé. Aquest import correspon al saldo que resta encara disponible en la partida esmentada, una vegada les obres han estat finalitzades, recepcionades i complert el termini de garantia.

Tercer. **NOTIFICAR** aquest acord a l'empresa COYNESA 2000, SL. "

El President pregunta als regidors i regidores assistents si tenen alguna intervenció a fer i no havent-hi cap es sotmet a votació la proposta d'acord quedant aprovada per unanimitat dels regidors i regidores presents.

5 APROVACIÓ CONTRACTACIÓ A L'EMPRESA CM SALVI, SL DE LLUMENERES TECNOLOGIA LED EN RELACIÓ AMB L'ADHESIÓ A L'ACORD MARC DE SERVEIS I SUBMINISTRAMENT D'ELEMENTS D'EFICIÈNCIA ENERGÈTICA EN L'ENLLUMENAT PÚBLIC AMB DESTINACIÓ A LES ENTITATS LOCALS DE CATALUNYA (EXP. 2017.01) (EXP. 153/2019/023)

La Secretària explica de forma resumida la proposta d'acord que es transcriu literalment a continuació:

"La Junta de Govern Local de data 25 d'octubre de 2019, va aprovar l'acord l'adhesió de l'Ajuntament de Cerdanyola del Vallès, a l'Acord marc de serveis i subministrament d'elements d'eficiència energètica en l'enllumenat públic amb destinació a les entitats locals de Catalunya (Exp. 2017.01).

Vist l'informe de data 28 de juny de 2023 de l'enginyer tècnic municipal, en relació amb el Lot 2.1 "Subministrament de llumeneres de tecnologia LED", la compra de determinades llumeneres a l'empresa CM SALVI, SL com una de les empreses adjudicatàries d'aquest lot, especificant les llumeneres sol·licitades per cadascuna de les zones i adjuntant l'oferta presentada dels bens a comprar.

L'empresa CM SALVI, SL formalitzà contracte, com a empresa adjudicatària del sublot 2.1 en data 27 de maig de 2019, establint en la seva clàusula segona, que la durada inicial és de dos anys, comptadors a partir de la data de la formalització, període que podrà ser prorrogat en períodes de dotze mesos addicionals, sent la durada total del contracte, com a màxim, de quatre anys.

En data 22 de febrer de 2021, la Comissió de Presidència de l'ACM va aprovar definitivament la segona pròrroga de l'Acord marc de subministrament d'elements d'eficiència energètica en l'enllumenat públic, amb destinació a les entitats locals de Catalunya (EXP. 2017.01) per un període addicional de 12 mesos més, des del 27 de maig de 2021 fins el 27 de maig de 2022.

En data 28 de febrer de 2022, la Comissió de Presidència de l'ACM va aprovar definitivament la segona pròrroga de l'Acord marc de subministrament d'elements d'eficiència energètica en l'enllumenat públic, amb destinació a les entitats locals de Catalunya (EXP. 2017.01) per un període addicional de 12 mesos més, des del 27 de maig de 2022 fins el 27 de maig de 2023.

En data 24 d'abril de 2023 la Comissió de Presidència de l'ACM va aprovar definitivament la pròrroga extraordinària de l'Acord marc de subministrament d'elements d'eficiència energètica en l'enllumenat públic, amb destinació a les entitats locals de Catalunya (EXP. 2017.01) per un període addicional de nou mesos més com a màxim, a comptar des del 27 de maig de 2023.

De conformitat amb la resolució d'Alcaldia núm. 3215 de data 17 de juny de 2023, de delegació de l'exercici de les atribucions d'alcaldia en la Junta de Govern Local i en determinats regidors i regidores, la Junta de Govern Local

ACORDA

Primer. **RESTAR ASSABENTATS** de l'adhesió a la pròrroga extraordinària del contracte basat (Exp. 2017.01), en l'Acord marc de subministrament de llumeneres de tecnologia LED a les entitats locals de Catalunya, aprovada per la Comissió de Presidència de l'ACM en data 24 d'abril de 2023 i per un període addicional de 9 mesos com a màxim, a comptar des del 27 de maig de 2023.

Segon. **APROVAR** la contractació a l'empresa adjudicatària CM SALVI, SL, d'acord amb el pressupost presentat, del material sol·licitat següent :

Temperatura	Tipus lluminària	Unitats
3000 ° K	L CIRCUS LIRA 18VP 70 W	160
3000 ° K	L CLAP S T/H 60 75 W	156

Tercer. **APROVAR** el document comptable per fer front a la despesa que comporta aquesta contractació per import de *vuitanta-un mil quatre-cents cinquanta-vuit euros amb noranta-quatre cèntims* (81.458,94) amb càrrec a la aplicació pressupostària 4010-17200-60900-88101 del pressupost vigent, amb número d'operació prèvia 920230009228.

Quart. **NOTIFICAR** aquest acord a l'empresa adjudicatària CM SALVI, SL i a l'ACM (preferentment a través d'EACAT)."

El President pregunta als regidors i regidores assistents si tenen alguna intervenció a fer i no havent-hi cap es sotmet a votació la proposta d'acord quedant aprovada per unanimitat dels regidors i regidores presents.

6 ATORGAMENT SUBVENCIÓ DIRECTA I APROVACIÓ MINUTA CONVENI DE COL·LABORACIÓ ENTRE L'AJUNTAMENT DE CERDANYOLA DEL VALLÈS I L'ASSOCIACIÓ SÈNIOR DE CATALUNYA PER A L'ORIENTACIÓ DEL TALENT EMPRENADOR (ASENCAT) ANY 2023. (502/2023/30)

La Secretària explica de forma resumida la proposta d'acord que es transcriu literalment a continuació:

"En data 9 de març de 2023, el senyor Francesc Turró Serrano, NIF ██████ en representació de l'Associació ASENCAT, Associació Sèniors de Catalunya per a l'orientació del talent emprenedor, va presentar davant l'Ajuntament una instància genèrica, amb número de registre E-2023-9202, sol·licitant una subvenció per un import de 3.000,00 €, per a la realització del projecte "conveni de col·laboració entre l'Ajuntament de Cerdanyola i ASENCAT" per a l'any 2023. L'entitat, que figura inscrita al registre municipal d'associacions ciutadanes amb núm. 67335, aporta la documentació necessària que estableix l'article 13 i 14 e) de la Llei 38/2003 General de Subvencions, respecte de les obligacions del beneficiari amb la Seguretat Social i l'Agència Tributària.

S'entén per subvenció la disposició dinerària, realitzada per l'Ajuntament o els Ens que en depenen, a favor de persones públiques o privades i que compleixin els requisits establerts en la Llei 38/2003 de 17 de novembre, General de Subvencions i el Reglament municipal de subvencions.

L'article 22.2 a) de la Llei 38/2003 de 17 de novembre, General de Subvencions, diu: "*Podran concedir-se de manera directa les següents subvencions: a) Les previstes nominativament als pressupostos generals de l'Estat, de les Comunitats autònomes o de les Entitats Locals, en els terminis recollits als convenis i en la normativa reguladora d'aquestes subvencions.*" Així mateix, l'article 28 de l'esmentada norma estableix que "*els convenis seran l'instrument habitual per canalitzar les subvencions previstes nominativament en els pressupostos Generals de l'Estat o en els de les Corporacions locals,*

sens perjudici del que estableixi la seva normativa reguladora."

L'aplicació pressupostària 2060 24160 48995 20643 del pressupost vigent té consignat crèdit suficient per atendre el pagament de la bestreta del cent per cent d'aquesta subvenció directa, per a la qual cosa s'elabora un document comptable d'autorització i disposició de la despesa (AD) per un import de 3.000,00 €, amb número d'operació prèvia 920230006019.

L'article 19, apartats a) b) i c), del Reglament Municipal de subvencions regula els supòsits per a la concessió de subvencions i estableix que *"la tramitació d'un expedient de subvenció pel procediment extraordinari de concessió directa, exigirà a més a més de l'acord de resolució de la concessió, la signatura d'un conveni, en el que s'establiran les condicions i compromisos aplicables a les parts."*

L'article 47 de la Llei 40/2015, d'1 d'octubre, de Règim Jurídic del Sector Públic, diu: *"Són convenis els acords amb efectes jurídics adoptats per les administracions públiques, els organismes públics i entitats de dret públic vinculats o dependents o les universitats públiques entre si o amb subjectes de dret privat per a una finalitat comuna."* també que *"No tenen la consideració de convenis, els protocols generals d'actuació o instruments similars que comportin meres declaracions d'intenció de contingut general o que expressin la voluntat de les administracions i parts subscriptores per actuar amb un objectiu comú, sempre que no suposin la formalització de compromisos jurídics concrets i exigibles."* i que *"Els convenis no poden tenir per objecte prestacions pròpies dels contractes. En aquest cas, la seva naturalesa i règim jurídic s'ha d'ajustar al que preveu la legislació de contractes del sector públic."*

Atès l'article 48 de la Llei 40/2015, d'1 d'octubre, de Règim Jurídic del Sector Públic, *"les administracions públiques, els seus organismes públics i entitats de dret públic vinculats o dependents i les universitats públiques en l'àmbit de les seves competències, podran subscriure convenis amb subjectes de dret públic i privat, sens que això pugui suposar la cessió de la titularitat de la competència."*

L'article 84.2 de l'Estatut d'Autonomia de Catalunya regula les competències pròpies locals i, en concret, l'apartat i) regula l'establiment d'autoritzacions i promocions de tot tipus d'activitats econòmiques, especialment de caràcter comercial, artesanal i turístic i foment de l'ocupació. Per tant, l'objecte d'aquest conveni de col·laboració entre l'Ajuntament de Cerdanyola del Vallès i l'Associació ASENCAAT es fonamenta en l'esmentat precepte.

En data 9 de maig de 2023, el cap de servei de Promoció Econòmica ha emès un informe favorable, on proposa la concessió d'una subvenció directa per un import de 3.000,00 € i una bestreta del cent per cent de l'esmentada subvenció, junt amb l'aprovació de la minuta de conveni de col·laboració entre l'Ajuntament de Cerdanyola del Vallès i l'Associació ASENCAAT, on fonamenta que l'objecte d'aquest conveni és contribuir a fomentar l'activitat empresarial i la de nous emprenedors al llarg de tots els processos de seguiment i creació d'empreses, dins de l'àmbit de l'assessorament empresarial, empenedoria i suport a persones en situació atur.

En data 10 de maig de 2023 la tesorera de l'Ajuntament de Cerdanyola del Vallès ha emès un faig constar que diu que l'Associació ASENCAAT no figura com deutora d'aquesta Corporació per cap ingrés tributari, ni no tributari.

De conformitat amb la resolució d'Alcaldia núm. 3215 de data 17 de juny de 2023, de

delegació de l'exercici de les atribucions d'alcaldia en la Junta de Govern Local i en determinats regidors i regidores, la Junta de Govern Local

ACORDA

Primer.- **APROVAR** la minuta del conveni de col·laboració entre l'Ajuntament de Cerdanyola del Vallès i l'Associació Sèniors de Catalunya per a l'Orientació del Talent Emprenedor (ASENCAT), per a l'impuls i suport a la promoció de l'emprenedoria i consolidació empresarial, la innovació, el desenvolupament social i econòmic i el foment de l'autoocupació durant l'any 2023, el qual es transcriu literalment a continuació:

“CONVENI DE COL·LABORACIÓ ENTRE L'AJUNTAMENT DE Cerdanyola DEL VALLÈS I L'ASSOCIACIÓ SÈNIORS DE CATALUNYA PER A L'ORIENTACIÓ DEL TALENT EMPRENEDOR (ASENCAT)

Cerdanyola del Vallès, a la data de la signatura electrònica

REUNITS

D'una part, el senyor Carlos Cordón Núñez, amb DNI [REDACTED], en qualitat d'alcalde de l'Ajuntament de Cerdanyola del Vallès, amb domicili a la Pl. Francesc Layret s/n, amb l'assistència de la secretaria general, Aurora Corral García, qui dona fe d'aquest acte.

De l'altra part, el senyor Francesc Turró Serrano, amb DNI [REDACTED], actuant en representació de l'Associació Sèniors de Catalunya per a l'Orientació del Talent Emprenedor, en endavant ASENCAT, amb CIF G67560722, amb seu social a l'Avinguda Diagonal 452, de Barcelona, codi postal 08006, i inscrita en el Registre d'Associacions de Catalunya amb núm. 67335, facultat per aquest acte segons certificació que s'adjunta.

Ambdues parts es reconeixen la capacitat legal necessària per a la formalització del present conveni i,

MANIFESTEN

- I. Que l'Ajuntament de Cerdanyola del Vallès, a través del Servei de Promoció Econòmica, Empresa, Comerç i Ocupació, té l'objectiu de realitzar activitats dirigides al desenvolupament econòmic local, al foment, a la gestió i l'execució de programes vinculats a la promoció econòmica, empresarial, ocupacional i de comerç.
- II. Que ASENCAT és una associació que agrupa a professionals de tots els sectors de l'economia i de totes les àrees de gestió i que, havent finalitzat la seva dedicació professional, desitgen aportar la seva experiència i expertesa de gestió empresarial, en règim de voluntariat, a emprenedors, autònoms i petites empreses que habitualment disposen de pocs recursos per accedir al mentoratge especialitzat.
- III. Que ASENCAT, per tal de garantir la gestió eficaç del seus procediments i dels mitjans utilitzats per part dels Sèniors i la satisfacció dels seus assessorats, treballa seguint directrius de qualitat i és una entitat gestionada amb responsabilitat social corporativa.

- IV. Que ASENCAT, l'Associació Sèniors de Catalunya per a l'Orientació del Talent Emprenedor, té entre els seus objectius impartir assistència, orientació i formació sobre totes les matèries relacionades amb l'ambient empresarial i social a persones, institucions, empreses i entitats sense ànim de lucre, administracions, universitats públiques i privades, amb especial atenció als emprenedors, petites i mitjanes empreses, treballadors autònoms i joves.
- V. Que ni ASENCAT ni els seus associats subministren serveis professionals sinó una orientació, en base a la seva experiència, sobre problemàtiques empresarials que es puguin plantejar, oferint un primer enfoc que faciliti com afrontar-les, susceptible de contrast i execució a través dels pertinents professionals.
- VI. Que la col·laboració entre ASENCAT i l'Ajuntament constitueix un procediment idoni per tal de millorar les accions d'ambdues entitats i assolir un major grau d'eficiència en llurs respectius àmbits, tot desenvolupant iniciatives de col·laboració en matèria de promoció i consolidació empresarial, la innovació, el desenvolupament social i econòmic, la qualificació professional amb l'objectiu de fomentar l'autoocupació i la consolidació empresarial, així com impulsar un territori més competitiu i sostenible.
- VII. Per desenvolupar aquest projecte col·laboratiu, l'Ajuntament aprova la concessió directa d'una subvenció per un import total de tres mil euros (3.000,00 €) amb la finalitat que s'organitzi l'activitat que en forma part.
- VIII. Per l'atorgament d'aquesta subvenció s'acrediten raons d'interès públic justificades per l'acompliment d'un objectiu prioritari com és la promoció i desenvolupament econòmic local.
- IX. La subvenció directa que s'atorga es justifica atès l'article 22.2 a) de la Llei 38/2003, de 17 de novembre, General de Subvencions, i en base a raons d'interès públic ja que l'Associació ASENCAT és l'única entitat que realitza aquest tipus d'activitat i que ha presentat el projecte i pressupost detallat de l'activitat a subvencionar i que s'ajusta a l'objectiu d'impuls i suport a la promoció i consolidació empresarial així com el foment de l'autoocupació a la nostra ciutat.
- X. L'import de la subvenció atorgada per l'Ajuntament de Cerdanyola del Vallès en cap cas podrà ser de quantia tal que, aïlladament o en concurrència amb d'altres subvencions, ajuts, ingressos o recursos, superi el cost de l'activitat subvencionada.
- XI. Per acord de la Junta de Govern Local, en sessió de data de de 2023, s'ha aprovat la concessió directa de la subvenció i formalització del conveni amb l'entitat amb l'objectiu que l'entitat ASENCAT implementi les accions de promoció i consolidació empresarial de la ciutat de Cerdanyola del Vallès.

Per tot això, donats els objectius coincidents que existeixen entre l'Associació ASENCAT i l'Ajuntament de Cerdanyola del Vallès es considera convenient la celebració d'un conveni que contribueixi al desenvolupament d'activitats d'utilitat pública i a l'assoliment dels objectius de desenvolupament econòmic de la nostra ciutat

Amb la finalitat d'aconseguir aquest objectius ambdues parts formalitzen el present conveni amb subjecció a les següents

CLÀUSULES

Primera.- Objecte del conveni

L'objecte del conveni és regular la col·laboració, cooperació i coordinació entre les part, per tal d'assolir la màxima eficàcia en els objectius comuns d'impuls i suport a promoció de l'emprenedoria i consolidació empresarial, la innovació, el desenvolupament social i econòmic, la qualificació professional amb l'objectiu de fomentar l'autoocupació i la consolidació empresarial, així com impulsar un territori més competitiu i sostenible.

Segona.- Objectius i desenvolupament de l'actuació subvencionada

Realització de 100 hores distribuïdes entre sessions informatives d'emprenedoria, formació sobre temes empresarials i mentoratge per a persones emprenedores i empreses.

Tercera.- Compromisos de les parts

1. Per desenvolupar aquest projecte de col·laboració, l'Ajuntament aprova la concessió directa d'una subvenció a ASENCAT per un import total de tres mil euros (3.000,00€) amb la finalitat que s'organitzin les activitats previstes.
2. ASENCAT es compromet a destinar aquest ajut econòmic a dotar de recursos propis per a dur a terme actuacions previstes i programades i consensuades que s'adrecin a assolir els objectius plantejats en aquest conveni, en les dates pactades en calendari i forma per ambdues parts.
3. ASENCAT i l'Ajuntament es comprometen a incorporar a les accions que organitzin conjuntament els distintius propis de l'Ajuntament (logotips, imatges i anagrames,...) i, en el cas de la web, una referència directa (link) a la web de l'Ajuntament de Cerdanyola i de l'associació. En el marc d'aquest conveni, ASENCAT i l'Ajuntament podran fer constar en tots aquells elements de publicitat, promoció, edicions, cartells i papereria, l'existència d'aquest conveni de col·laboració, amb llur nom complet i logotip.
4. ASENCAT i l'Ajuntament es comprometen a potenciar, impulsar, fomentar i fer difusió de totes les accions encaminades a desenvolupar qualsevol activitat relacionada amb la millora de la competitivitat del teixit productiu, persones emprenedores o persones que busquen una millora de la seva situació laboral, la formació dels treballadors/es i totes aquelles iniciatives que tenen cabuda en el marc de relació.
5. ASENCAT recolzarà aquelles iniciatives de desenvolupament econòmic local, impulsades per part de l'Ajuntament i dirigides al foment de les activitats empresarials i ocupacionals del territori.

Quarta.- Obligacions del beneficiari

- 1.- Les persones beneficiàries hauran d'acreditar la seva personalitat i representació adjuntant els documents següents, si aquests no són ja en poder de l'Ajuntament:
 - a) Còpia dels estatuts vigents de la societat o entitat, degudament inscrits en el registre corresponent.

- b) Fotocòpia del NIF de l'entitat o societat.
- c) Acreditació de la representació legal que té el signant de la sol·licitud i còpia del seu DNI.
- d) En cas d'associacions ciutadanes, només caldrà fer referència a la inscripció en el Registre municipal d'Associacions Ciutadanes, sempre que les dades que hi constin siguin actualitzades.

2.- Acreditar, en el moment de la sol·licitud, d'estar al corrent en el compliment de les seves obligacions amb l'Agència Tributària i amb la Seguretat Social, mitjançant la corresponent certificació emesa per les Administracions respectives.

3.- Declaració responsable de no estar inclòs en les prohibicions per a obtenir la condició de beneficiari assenyalades a l'article 13 de la Llei 38/2003, de 17 de novembre, General de Subvencions; apartats 5 i 6 de l'article 4 de la Llei Orgànica 1/2002, de 22 de març, reguladora del Dret d'Associació i l'article 71 de la Llei 9/2017, de 8 de novembre, de Contractes del Sector Públic, per la qual es transposen a l'ordenament jurídic espanyol les Directives del Parlament Europeu i del Consell 2014/23/UE i 2014/24/UE, de 26 de febrer de 2014.

Cinquena.- Finançament i forma de pagament

1.- L'Ajuntament de Cerdanyola del Vallès atorgarà a l'Associació ASENCAT la quantitat de 3.000,00 euros, en concepte de subvenció, per a la correcta execució de les activitats per al desenvolupament del programa vinculat a la promoció econòmica, empresarial i ocupacional i de comerç local. Aquest import figura individualitzat en el pressupost municipal vigent i amb càrrec a l'aplicació pressupostària 2060 24160 48995 20643 i número d'operació prèvia 92023000.....

2.- A la signatura del present conveni, l'Ajuntament de Cerdanyola del Vallès atorgarà a l'Associació ASENCAT una bestreta del cent per cent de la subvenció atorgada que ascendeix a un import de 3.000,00 euros per dur a terme les activitats objecte d'aquest conveni, amb càrrec a l'aplicació pressupostària que s'indica en l'apartat I d'aquesta clàusula.

Sisena.- Termini de vigència

El termini per a la consecució de la finalitat i objectius establerts en aquest conveni és des de la seva signatura fins a la finalització de l'exercici pressupostari de 2023.

Setena.- Comissió de seguiment

1.- ASENCAT i l'Ajuntament acorden la creació d'una comissió de seguiment del present conveni formada per representants designats per cadascuna de les dues institucions, que gestionarà i dirimirà sobre totes les qüestions que se'n derivin, especialment a efectes d'elaborar un pla de treball anual, la planificació i la programació de les activitats, la coordinació, avaluació i control d'accions. Aquesta comissió es reunirà periòdicament, a sol·licitud d'alguna de les parts.

2.- Per part de l'Ajuntament es compromet a participar de manera permanent els representants tècnics i polítics amb les competències de desenvolupament econòmic i, segons la temàtica a tractar, la participació també de responsables polítics i tècnics implicats.

3.- Per part d'ASENCAT, participaran en aquesta comissió de seguiment els membres de la junta que s'assignin amb un màxim de dos representants i amb el suport tècnic que considerin oportú.

Vuitena.- Justificació

L'Associació ASENCAT haurà de justificar a l'Ajuntament de Cerdanyola del Vallès l'aplicació de la subvenció a l'actuació subvencionada fins al 31 de març de l'any 2024 i s'haurà de presentar per la totalitat del cost del projecte subvencionat, i a aquest efecte cal aportar balanç d'ingressos i de despeses totals acompanyats dels justificants econòmics corresponents. Les factures hauran de ser datades en l'any 2023.

Si per motius excepcionals no es pot presentar la justificació dins d'aquest termini, el beneficiari pot sol·licitar-ne l'ampliació. La sol·licitud s'ha de fer per escrit i s'ha de presentar abans que finalitzi el termini previst al paràgraf anterior, exposant els motius que impedeixen presentar la justificació dins del termini. A la vista d'aquesta sol·licitud, i en funció dels motius al·legats, l'òrgan competent pot concedir l'ampliació del termini per a presentar la justificació.

Per justificar la subvenció ASENCAT ha de presentar sol·licitud i adjuntar els models aprovats per l'Ajuntament, i que figuren com annex 2 del Reglament de Subvencions de l'Ajuntament de Cerdanyola, aprovat pel Ple en sessió de data 29 de juny de 2006. Es considera que la justificació s'haurà de fer sobre el cost del projecte presentat i no per la quantitat subvencionada per l'Ajuntament.

Cal tenir present per justificar la subvenció, i en el cas que hi hagi despeses en concepte de personal, que s'hauran d'incloure en tot cas les despeses derivades del pagament de retribucions al personal vinculat al projecte mitjançant contracte laboral.

Documentació a aportar:

- Contractes de treball, rebuts de nòmines (nom, cognom i NIF del treballador, categoria professional, número d'afiliació a la Seguretat Social, antiguitat, conceptes retributius, signatura del treballador, signatura i segell de l'empresa, etc.).
- Butlletins acreditatius de cotització a la Seguretat Social (TC1, TC2).
- Quan tan sols es carregui a aquesta subvenció una part de la nòmina, s'acompanyarà d'un escrit explicant el temps dedicat al programa i el càlcul de les quantitats.
- Quan les retribucions se satisfacin en conceptes d'honoraris, ja sigui per activitat professional, o bé per col·laboracions esporàdiques de persones no professionals, caldrà presentar el justificant de rebut per la persona perceptora, amb la corresponent retenció de l'IRPF i/o IVA, si escau. Caldrà tanmateix, justificar l'ingrés a Hisenda de les retencions practicades.

La manca de justificació de la subvenció en el termini establert donarà lloc a la seva revocació, sens perjudici de la responsabilitat en què hagi pogut incórrer el beneficiari en el cas de falsedat. Si no es justifica degudament el total de la subvenció, es procedirà a la revisió d'aquesta.

Les subvencions rebudes per altres organismes a càrrec del mateix projecte s'han d'acreditar, si s'escau, i en cas contrari presentar declaració jurada que no són beneficiaris de cap altra subvenció.

Les variacions a la baixa o falta de justificacions del projecte implicaran disminucions de la subvenció, o reintegraments si s'ha concedit bestreta. El procediment per al reintegrament serà l'establert a la Llei 38/2003, General de Subvencions.

Novena.- Clàusules de resolució

1.- Seran causes de resolució del present conveni:

- a) El transcurs del termini de vigència i que alguna de les parts comuniqui per escrit la voluntat de no prorrogar el conveni.
- b) El transcurs del termini de vigència del conveni sense haver-se acordat la seva pròrroga.
- c) L'acord unànime dels signants.
- d) Per l'incompliment de les obligacions i els compromisos assumits per part d'algun dels signants. En aquest cas, es notificarà a la part incomplidora un requeriment per a que compleixi les obligacions incomplertes, atorgant un termini de dos mesos. Si un cop transcorregut el citat termini l'incompliment persistís, es notificarà a la part incomplidora la concurrència de la causa de resolució i s'entendrà resolt el conveni.
- e) Per les altres causes previstes en aquest conveni o en altres lleis. L'incompliment o la resolució del present conveni donarà lloc a la liquidació del mateix amb determinació de les obligacions i compromisos de cadascuna de les parts. En cas que derivi d'un incompliment que doni lloc a una de les causes de reintegrament establertes a la Llei 38/2003, de 17 de novembre, general de subvencions, es seguirà el procediment establert a la llei.

2.- Qualsevol de les parts podrà denunciar el present conveni, notificant-li-ho fefaentment a l'altra part, amb un previ avís de dos mesos d'anticipació a la seva efectivitat.

Desena.- Interpretació del conveni i Règim jurídic

La interpretació del conveni correspondrà a l'Ajuntament de Cerdanyola del Vallès.

En tot el que no s'hagi regulat expressament en les presents clàusules, s'estarà al que es disposa en la Llei 38/2003, de 17 de novembre, General de Subvencions i el Reglament de subvencions de l'Ajuntament de Cerdanyola del Vallès, les restants normes de dret administratiu, i la resta de legislació que li fos d'aplicació.

Onzena.- Jurisdicció competent

En cas d'incompliment o divergències en la interpretació d'aquest conveni, les parts renunciaran al seu propi fur i se sotmetran expressament a la jurisdicció contenciosa administrativa.

I en prova de conformitat, les parts signen aquests acords mitjançant signatura digital, considerant-se la d'ata d'aquest conveni la de la darrera signatura.

Carlos Cordón Núñez	Francesc Turró Serrano
---------------------	------------------------

Alcalde Ajuntament de Cerdanyola del Vallès	President ASENCAT
--	----------------------

Dono fe,

Aurora Corral García
Secretaria General
Ajuntament de Cerdanyola del Vallès”

Segon.- **ATORGAR** a l'Associació Sèniors de Catalunya per a l'Orientació del Talent Emprenedor (ASENCAT) una subvenció directa per un import de 3.000,00 euros, amb l'objectiu que l'Associació desenvolupi durant l'any 2023 el projecte de col·laboració, cooperació i coordinació per a l'impuls i suport a la promoció de l'emprenedoria i consolidació empresarial, la innovació, el desenvolupament social i econòmic, la qualificació professional per al foment de l'autoocupació i l'impuls d'un territori més competitiu i sostenible.

Tercer.- **APROVAR** el document comptable d'autorització i disposició de la despesa (AD) per import de 3.000,00 €, amb càrrec a l'aplicació pressupostària 2060 24160 48995 20643 del pressupost vigent, amb número d'operació prèvia 920230006019.

Quart.- **NOTIFICAR** aquest acord, telemàticament, a l'Associació ASENCAT. "

El President pregunta als regidors i regidores assistents si tenen alguna intervenció a fer i no havent-hi cap es sotmet a votació la proposta d'acord quedant aprovada per unanimitat dels regidors i regidores presents.

7 SOL·LICITUD DE SUBVENCIÓ DAVANT LA GENERALITAT DE CATALUNYA, SERVEI PÚBLIC D'OCUPACIÓ DE CATALUNYA, PER AL DESENVOLUPAMENT D'ESPAYS DE RECERCA DE FEINA EN L'ÀMBIT DE L'ORIENTACIÓ PER A L'OCUPACIÓ 2023. (425/2023/47)

La Secretària explica de forma resumida la proposta d'acord que es transcriu literalment a continuació:

"L'article 170 de la Llei Orgànica 6/2006, de 19 de juliol, de reforma de l'Estatut d'Autonomia de Catalunya, estableix que correspon a la Generalitat de Catalunya la competència executiva en matèria de treball i relacions laborals, que inclou en tot cas, i entre d'altres, les polítiques actives d'ocupació, que inclouen la formació dels demandants d'ocupació i dels treballadors en actiu, i també la gestió de les subvencions corresponents. La Generalitat participa en els plans o les activitats de formació que superin l'àmbit territorial de

Catalunya. Tanmateix, l'article 84.2.i) determina que els governs locals de Catalunya tenen en tot cas competències pròpies, en els termes que determinin les lleis, sobre les matèries següents: La regulació de l'establiment d'autoritzacions i promocions de tot tipus d'activitats econòmiques, especialment les de caràcter comercial, artesanal i turístic i foment de l'ocupació.

El Ministeri d'Ocupació i Seguretat Social, va publicar al DOGC núm. 7512A de 7 de desembre, l'Ordre TSF/258/2017, de 4 de desembre, per la qual s'aproven les bases reguladores per a la concessió de subvencions per al desenvolupament d'espais de recerca de feina en l'àmbit de l'orientació per a l'ocupació, (Ordre de 4 de desembre, publicada en el BOE núm. 297, de 7 de desembre), modificada per l'Ordre EMT/187/2021, de 27 de setembre (DOGC núm. 8513 de 30 de setembre de 2021). Tanmateix, el Departament d'Empresa i Treball va publicar al DOGC núm. 8957 de 13 de juliol de 2023, la Resolució EMT/2541/2023, de 6 de juliol, per la qual s'obre la convocatòria per a l'any 2023 per a la presentació de sol·licituds. Aquestes bases constitueixen el règim jurídic aplicable de referència per l'esmentada convocatòria.

Atès l'informe emès pel cap del Servei d'Ocupació i Promoció Econòmica, de data 19 de juliol de 2023, el Servei ha elaborat la memòria tècnica del projecte i la documentació necessària per presentar davant el Servei Públic d'Ocupació de Catalunya una sol·licitud de subvenció per un import de 68514,89 €, per al desenvolupament d'Espais de Recerca de Feina en l'àmbit de l'orientació per l'ocupació 2023, de conformitat amb la normativa de referència.

Atesa la convocatòria regulada per la Resolució EMT/2541/2023, de 6 de juliol, i que estableix a l'article 8, que el termini de presentació de sol·licituds és de 15 dies hàbils a comptar de l'endemà de la publicació d'aquesta Resolució al Diari Oficial de la Generalitat de Catalunya, finalitzant aquesta el dia 3 d'agost de 2023. L'article 13.1 de l'esmentada norma regula que les entitats beneficiàries de la subvenció atorgada hauran de presentar la documentació prevista a l'article 14.1 d'aquesta resolució, en el termini comprès entre l'endemà de la notificació de la resolució d'atorgament de subvenció i el 15 de novembre de 2023, ambdós inclosos, sempre que la notificació es practiqui fins el 24 d'octubre de 2023, inclòs. Tanmateix i segons l'article 13.2 d'aquesta resolució el termini d'execució de les accions serà de 10 mesos comptadors des de la data d'inici de les actuacions previstes a l'apartat 10 de l'annex 2 de l'Ordre TSF/258/2017, de 4 de desembre.

De conformitat amb la resolució d'Alcaldia núm. 3215 de data 17 de juny de 2023, de delegació de l'exercici de les atribucions d'alcaldia en la Junta de Govern Local i en determinats regidors i regidores, la Junta de Govern Local

ACORDA

Primer. **SOL·LICITAR** davant la Generalitat de Catalunya (Servei Públic d'Ocupació de Catalunya) una subvenció per un import total de *seixanta-vuit mil cinc-cents catorze euros amb vuitanta-nou cèntims* (68.514,89 €) per dur a terme el desenvolupament d'espais de recerca de feina en l'àmbit de l'orientació per a l'ocupació i aprovar la memòria tècnica del projecte que figura a l'expedient administratiu i que forma part integrant d'aquesta resolució, i tot això de conformitat amb l'Ordre TSF/258/2017, de 4 de desembre, per la qual s'aproven les bases reguladores per a la concessió de subvencions per al desenvolupament d'espais de

recerca de feina en l'àmbit de l'orientació per a l'ocupació, modificada per l'Ordre EMT/187/2021, de 27 de setembre, que promou el Servei Públic d'Ocupació de Catalunya i la Resolució EMT/2541/2023, de 6 de juliol, per la qual s'obre la convocatòria per a l'any 2023 per a la presentació de sol·licituds.

Segon. **NOTIFICAR** telemàticament aquest acord a la Generalitat de Catalunya, Servei Públic d'Ocupació de Catalunya."

El President pregunta als regidors i regidores assistents si tenen alguna intervenció a fer i no havent-hi cap es sotmet a votació la proposta d'acord quedant aprovada per unanimitat dels regidors i regidores presents.

8 APROVACIÓ D'AJUT INDIVIDUAL DE LES FAMÍLIES USUÀRIES SENSE NIE DEL SERVEI ESCOLAR DE TRANSPORT DISCRECIONAL CONSOLIDAT AMB REITERACIÓ D'ITINERARI NO OBLIGATORI DEL VALLÈS OCCIDENTAL, CURS 2022-2023 (EXP. 232/2022/64_2)

La Secretària explica de forma resumida la proposta d'acord que es transcriu literalment a continuació:

"A data 24 d'octubre de 2022, s'aprova per Junta de Govern Local el conveni de col·laboració entre el Consell Comarcal del Vallès Occidental i l'Ajuntament de Cerdanyola del Vallès amb l'objecte d'establir el règim d'execució i de finançament de la col·laboració econòmica per part de l'Ajuntament de Cerdanyola del Vallès, en el cost del preu públic que determinades famílies del municipi han de satisfer per la utilització del servei escolar de transport discrecional consolidat amb reiteració d'itinerari no obligatori del Vallès Occidental, curs 2022-2023.

El conveni esmentat té com a base la llista de l'alumnat que es proposa com a beneficiari de l'ajut, signat per l'alcalde en data 4 d'octubre de 202 i dos incorporacions amb data 10 d'octubre de 2022.

Es va lliurar al registre del Consell Comarcal a data 4 d'octubre de 2022 amb número de sortida S-2022-18161 i a data 10 d'octubre de 2022 amb número de sortida S-2022-18612 respectivament.

Un cop aprovat el conveni, que serveix de base per a l'atorgament dels ajuts econòmics en concepte de transport no obligatori, cal aprovar el pagament dels ajuts referenciats.

En data 14 de desembre la Tresoreria Municipal va adreçar al servei el correu electrònic següent:

"Bon dia,

El 18 de novembre de 2020 de 2021 la Tresoreria va donar trasllat als departaments gestors d'ajudes socials, dels requisits a exigir a les persones físiques de nacionalitat estrangera d'acord amb una consulta de la direcció general de tributs.

Aquesta consulta que us adjunto en el correu indica que:

"De la regulació anterior se colige, por un lado, que el Ayuntamiento concedente de las ayudas sociales a favor de extranjeros, en la medida en que dichas ayudas tienen naturaleza o trascendencia tributaria, como se ha analizado con anterioridad, debe consignar en la declaración resumen anual de retenciones e ingresos a cuenta del IRPF (modelo 190), que es objeto de consulta, el NIF de las personas beneficiarias de las mismas, aunque se trate de rentas exentas del impuesto como prescribe el artículo 108.2 del Reglamento del Impuesto sobre la Renta de las Personas Físicas, aprobado por el Real Decreto 439/2007, de 30 de marzo (BOE de 31 de marzo).

A estos efectos, el propio apartado 2 del artículo 26 del RGAT faculta al Ayuntamiento concedente a exigir a los perceptores de las ayudas que le comuniquen su NIF, los cuales deberán facilitarlo.

Por otro lado, conforme al artículo 27 del RGAT, el Ayuntamiento deberá incluir el NIF de los extranjeros perceptores de las ayudas también en el documento de concesión de la subvención o ayuda, pudiendo el Ayuntamiento exigirselo a estos que deberán, por tanto, facilitarlo."

Per tant, l'Ajuntament atorgant de subvencions ha d'exigir als perceptors de les ajudes socials que tinguin la consideració de persones físiques de nacionalitat estrangera el seu NIF, en els termes exposats en la consulta, atès que les ajudes tenen naturalesa tributària, donat que han de consignar-se en la declaració resum anual de retencions i ingressos a compte del IRPF (model 190) que presenta cada any l'Ajuntament.

Davant del dilema de com donar compliment a la normativa de Serveis Socials, de donar ajudes per poder satisfer les necessitats bàsiques de les persones, i per altra banda de donar compliment a les obligacions tributàries, al novembre des de tresoreria vam fer una consulta a l'agència tributària exposant aquesta situació. Avui m'han trucat i m'han dit que no han donat resposta per escrit perquè estan estudiant el tema per veure si es podria buscar alguna via alternativa per donar sortida a aquestes ajudes davant de la situació en la que estem vivint, però que és un tema molt complex. No obstant, la resposta que han rebut des de Madrid ha estat molt taxativa indicant que ja hi ha una consulta de la direcció general de tributs en la que s'indica que és obligatori tenir el NIE per poder donar ajudes socials. (...)

(...) Per tant, vist el que us he exposat, només tenim dues opcions:

Ens esperem a que ens responguin la consulta per escrit a veure si al final ens donen alguna altra opció.

- 1. Procedim a fer el pagament però per part de Tresoreria s'informarà desfavorablement indicant aquest incompliment.*

Ja ens direu com voleu que procedim.

Si necessiteu algun aclariment o que en parlem estem a la vostra disposició."

La Llei de Serveis 12/2007 d'11 d'octubre de 2007 de serveis socials estableix en el seu article 17 dins de les funcions atribuïdes als serveis socials, entre d'altres (...) g) *Intervenir en els nuclis familiars o convivencials en situació de risc social, especialment si hi ha menors* (...) m) *Gestionar prestacions d'urgència social* (...)

El preàmbul de la Llei esmentada, en el seu apartat 4, determina “*el dret a l'accés als serveis socials com un dret subjectiu de caràcter universal, que esdevé un principi bàsic del sistema, orientat a la cohesió social, la igualtat d'oportunitats i el progrés social de les persones (...). L'efectivitat del principi d'universalitat del dret a l'accés als serveis socials rau en el finançament de les prestacions*”

La declaració Universal dels drets Humans exposa literalment:

“Artículo 1

Todos los seres humanos nacen libres e iguales en dignidad y derechos y, dotados como están de razón y conciencia, deben comportarse fraternalmente los unos con los otros.

Artículo 2

Toda persona tiene todos los derechos y libertades proclamados en esta Declaración, sin distinción alguna de raza, color, sexo, idioma, religión, opinión política o de cualquier otra índole, origen nacional o social, posición económica, nacimiento o cualquier otra condición. Además, no se hará distinción alguna fundada en la condición política, jurídica o internacional del país o territorio de cuya jurisdicción dependa una persona, tanto si se trata de un país independiente, como de un territorio bajo administración fiduciaria, no autónomo o sometido a cualquier otra limitación de soberanía.”

Clarament existeix una contradicció entre la normativa tributària i fiscal amb la de caràcter social i a la que ens marca les funcions del serveis socials.

Aquest expedient té com a objecte l'aprovació de documents comptables d'obligacions “DO” derivat del cost del servei de transport escolar no obligatori d'acord amb la disposició addicional primera del Decret 161/1996, de 14 de maig, pel qual es regula el servei escolar de transport per tal de facilitar el desplaçament de l'alumnat en l'educació obligatòria, de l'alumne de la família que es beneficiàri d'aquest ajut. En aquest cas en concret no disposa de NIE.

Cal deixar palès que aquest conveni, no exclou a les famílies que no disposen de NIE, en base a la protecció dels menors, atès que, l'escolarització no exclou a les famílies que es troben en aquesta situació. Sembla del tot incoherent que, es permeti l'accés a l'escolarització i que per una altra banda s'impedeixi tributàriament parlant, l'atorgament d'ajuts econòmics que permetin la realització del curs escolar de manera més normalitzada possible a l'alumnat, les famílies dels quals no disposen de NIE.

Atesa la contradicció existent, els serveis socials no poden obviar les funcions atribuïdes per la normativa als serveis socials municipals i en cap cas podem obviar-la i per tant deixar en desemparament als ciutadans i ciutadanes més vulnerables del municipi, pel fet de no disposar de NIE, en cas contrari, aquets infants quedarien desemparats del ajut corresponent al servei escolar de transport discrecional consolidat amb reiteració d'itinerari no obligatori del Vallès Occidental al curs escolar 2022-2023 com qualsevol alumne/a normalitzat.

De conformitat amb la resolució d'Alcaldia núm. 3215 de data 17 de juny de 2023, de delegació de l'exercici de les atribucions d'alcaldia en la Junta de Govern Local i en determinats regidors i regidores, la Junta de Govern Local

ACORDA

Primer. **APROVAR** l'ajut econòmic pel concepte i a la persona que es detalla en l'annex I signat en data 12 de juliol de 2023, per la cap de CPS de promoció social, que es troba en l'expedient i forma part integrant d'aquest acord, per l'import total que figura al citat annex, d'acord amb el conveni aprovat per la Junta de Govern Locals a data 24 d'octubre de 2022.

Segon. **APROVAR** la despesa per l'import que figura a l'annex I, signat en data 12 de juliol de 2023, per la cap de CPS de promoció social, d'aquesta resolució.

Tercer. **PUBLICAR** aquesta resolució d'atorgament d'ajuts individuals de les famílies usuàries del servei escolar de transport discrecional consolidat amb reiteració d'itinerari no obligatori del Vallès Occidental, curs 2022-2023 en el tauler d'edictes de l'Ajuntament i en les dependències de Serveis Socials, a efectes de notificació a les persones interessades, d'acord amb el que s'estableix en l'article 14 de l'ordenança Ordenança reguladora de les bases generals d'atorgaments d'ajuts socials i 45 de la Llei 39/2015 d'1 d'octubre del procediment administratiu comú de les administracions públiques."

El President pregunta als regidors i regidores assistents si tenen alguna intervenció a fer i no havent-hi cap es sotmet a votació la proposta d'acord quedant aprovada per unanimitat dels regidors i regidores presents.

9 APROVACIÓ DELS AJUTS INDIVIDUALS DE LES FAMÍLIES USUÀRIES DEL SERVEI ESCOLAR DE TRANSPORT DISCRECIONAL CONSOLIDAT AMB REITERACIÓ D'ITINERARI NO OBLIGATORI DEL VALLÈS OCCIDENTAL, CURS 2022-2023 (EXP. 232/2022/64_1)

La Secretària explica de forma resumida la proposta d'acord que es transcriu literalment a continuació:

"A data 24 d'octubre de 2022, s'aprova per Junta de Govern Local el conveni de col·laboració entre el Consell Comarcal del Vallès Occidental i l'Ajuntament de Cerdanyola del Vallès amb l'objecte d'establir el règim d'execució i de finançament de la col·laboració econòmica per part de l'Ajuntament de Cerdanyola del Vallès, en el cost del preu públic que determinades famílies del municipi han de satisfer per la utilització del servei escolar de transport discrecional consolidat amb reiteració d'itinerari no obligatori del Vallès

Occidental, curs 2022-2023.

El conveni esmentat té com a base la llista de l'alumnat que es proposa com a beneficiari de l'ajut, signat per l'alcalde en data 4 d'octubre de 2022 i dos incorporacions amb data 10 d'octubre de 2022.

Es va lliurar al registre del Consell Comarcal a data 4 d'octubre de 2022 amb número de sortida S-2022-18161 i a data 10 d'octubre de 2022 amb número de sortida S-2022-18612 respectivament.

Un cop aprovat el conveni, que serveix de base per a l'atorgament dels ajuts econòmics en concepte de transport no obligatori, cal aprovar el pagament dels ajuts referenciats.

De conformitat amb la resolució d'Alcaldia núm. 3215 de data 17 de juny de 2023, de delegació de l'exercici de les atribucions d'alcaldia en la Junta de Govern Local i en determinats regidors i regidores, la Junta de Govern Local

ACORDA

Primer. **APROVAR** els ajuts econòmics pel concepte i a les persones que es detallen en l'annex I signat en data 12 de juliol de 2023, per la cap de CPS de promoció social, que es troba en l'expedient i forma part integrant d'aquest acord, per l'import total que figura al citat annex, d'acord amb el conveni aprovat per la Junta de Govern Locals a data 24 d'octubre de 2022.

Segon. **APROVAR** els documents comptables que comporta aquest conveni, pels imports que figura a l'annex I, signat en data 12 de juliol de 2023, per la cap de CPS de promoció social, d'aquesta resolució.

Tercer. **APROVAR** el document comptable A/ amb número d'operació prèvia 920230010502, per un import de *cinc-cents quaranta euros* (540,00 €) que forma part integrant d'aquest acord.

Quart. **PUBLICAR** aquesta resolució d'atorgament d'ajuts individuals de les famílies usuàries del servei escolar de transport discrecional consolidat amb reiteració d'itinerari no obligatori del Vallès Occidental, curs 2022-2023 en el tauler d'edictes de l'Ajuntament i en les dependències de Serveis Socials, a efectes de notificació a les persones interessades, d'acord amb el que s'estableix en l'article 14 de l'ordenança Ordenança reguladora de les bases generals d'atorgaments d'ajuts socials i 45 de la Llei 39/2015 d'1 d'octubre del procediment administratiu comú de les administracions públiques."

El President pregunta als regidors i regidores assistents si tenen alguna intervenció a fer i no havent-hi cap es sotmet a votació la proposta d'acord quedant aprovada per unanimitat dels regidors i regidores presents.

10 APROVACIÓ DE LA RESOLUCIÓ PARCIAL DE LA CONVOCATÒRIA DE BEQUES ESCOLARS PER AL CURS ACADÈMIC 2023-2024 (EXP. 306/2023/009_018)

La Secretària explica de forma resumida la proposta d'acord que es transcriu literalment a continuació:

"Vista la convocatòria específica de beques escolars per al curs acadèmic 2023-2024, aprovada per la Junta de Govern Local de data 13 de febrer de 2023.

Un cop es disposa de sol·licituds valorades, i per tal de poder assegurar la resolució de totes les sol·licituds amb antelació a l'inici del curs escolar es proposa resoldre de manera parcial la convocatòria de beques escolars, de les sol·licituds que consten en l'annex 1 que forma part d'aquest expedient en el què figuren les dades següents:

1. Quaranta-i-una famílies (69 infants) que se'ls ha requerit, en temps i forma, la documentació que els mancava per completar la seva sol·licitud de beques escolars no l'han aportat ni han manifestat cap dificultat per fer-ho. L'equip tècnic del servei de Promoció Social ha revisat aquestes peticions i no ha observat cap element que pogués fer pensar que hi ha indicadors de risc per aquest infants, per la qual cosa es proposa donar per desistides les seves sol·licituds, per estar en DNDR (denegada per no portar la documentació requerida) (Annex 2).

2. Una família (1 infant) que ha sol·licitat beca escolar per PFI, se li ha denegat per estar en situació INAD, per no complir amb els requisits establerts a la convocatòria de beques escolars 2023-2024, concretament per no correspondre beca a aquest tipus de curs escolar. (Annex 3).

Un cop s'ha seguit el procediment establert en la Ordenança reguladora de les bases generals d'atorgament d'ajuts socials quan al procediment de concessió, en el calendari aprovat en la convocatòria esmentada en els antecedents i l'acord de la Junta de Govern Local de data 13 de febrer de 2023, en aquest acte es proposa resoldre parcialment la convocatòria de beques escolars per al curs acadèmic 2023-2024, en base a la puntuació atorgada als sol·licitants en funció dels barems establerts en la convocatòria un cop estudiades les situacions recollides per part dels tècnics de promoció econòmica i que es detallen en l'annex 1.

La resolució de la convocatòria es desgrana en els següents punts o apartats diferenciats:

a) Annex 1 Atorgament d'ajuts individuals en funció de la valoració dels criteris establerts en la convocatòria i per part dels professionals del servei de promoció social.

b) Annex 2 Sol·licituds desistides (DNDR) per falta d'aportació de documentació. Es tracta de sol·licituds, que tot i havent-se formulat requeriment d'aportació de documentació, aquesta no ha estat enviada, per aquest motiu, es proposa tenir per desistides les sol·licituds presentades.

c) Annex 3 Els motius de la desestimació d'aquestes sol·licituds consten detallats en el punt 2 d'aquest informe.

D'acord amb l'ordenança reguladora de les bases generals d'atorgament d'ajuts socials, concretament en el que estableix l'article 14, els ajuts socials regulats en aquesta ordenança es publicarà en el tauler d'edictes de l'Ajuntament, fent difusió en les dependències de serveis socials, a efectes de notificació a les persones interessades, que contindrà els aspectes recollits en la Llei 39/2015, d'1 d'octubre del procediment administratiu comú de les

administracions públiques.

De conformitat amb la resolució d'Alcaldia núm. 3215 de data 17 de juny de 2023, de delegació de l'exercici de les atribucions d'alcaldia en la Junta de Govern Local i en determinats regidors i regidores, la Junta de Govern Local

ACORDA

Primer. **APROVAR** la puntuació atorgada als sol·licitants de les beques escolars per al curs acadèmic 2023-2024 que figuren en la relació annex número 1, que ha estat signat per la cap de Servei de Benestar Social, Cohesió i Salut Pública, en data 18 de juliol de 2023.

Segon. **RESOLDRE PARCIALMENT** la convocatòria que va aprovar la Junta de Govern Local de data 13 de febrer de 2023, respecte de les beques escolars per al curs acadèmic 2023-2024, segons disposa el calendari que forma part integrant de la convocatòria.

Tercer. **CONSIDERAR** desistides les sol·licituds de beques presentades per quaranta-i-una famílies (69 infants) que no han completat la documentació requerida dins el termini legal establert d'acord amb l'annex 2, que ha estat signat per la cap de Servei de Benestar Social, Cohesió i Salut Pública, en data 18 de juliol de 2023, que es troba en l'expedient i forma part integrant d'aquest acord.

Quart. **INADMETRE** la sol·licitud de beques escolars presentades per una família (1 infant) que ha sol·licitat beca escolar per PF1, per no correspondre se li ha denegat per estar en situació INAD, com s'indica al punt 1.2 de la convocatòria de beques escolars 2023-2024, amb l'annex 11, que ha estat signat per la cap de Servei de Benestar Social, Cohesió i Salut Pública, en data 18 de juliol de 2023, que es troba en l'expedient i forma part integrant d'aquest acord.

Cinquè. **NOTIFICAR** aquesta resolució, amb el detall de la resolució de convocatòria per interessat, mitjançant edicte publicat al Tauler d'Edictes electrònic de l'ajuntament i, a efectes de difusió, a les dependències de serveis socials."

El President pregunta als regidors i regidores assistents si tenen alguna intervenció a fer i no havent-hi cap es sotmet a votació la proposta d'acord quedant aprovada per unanimitat dels regidors i regidores presents.

11 APROVACIÓ DE LA RESOLUCIÓ PARCIAL DE LA CONVOCATÒRIA DE BEQUES ESCOLARS PER AL CURS ACADÈMIC 2023-2024 (EXP. 306/2023/009_014)

La Secretària explica de forma resumida la proposta d'acord que es transcriu literalment a continuació:

"Vista la convocatòria específica de beques escolars per al curs acadèmic 2023-2024, aprovada per la Junta de Govern Local de data 13 de febrer de 2023.

Un cop es disposa de sol·licituds valorades, i per tal de poder assegurar la resolució de totes les sol·licituds amb antelació a l'inici del curs escolar es proposa resoldre de manera parcial la convocatòria de beques escolars, de les sol·licituds que consten en l'annex 1 que forma part d'aquest expedient en el què figuren les dades següents:

1. Una família (1 infant) que ha sol·licitat beca escolar per PF1, se li ha denegat per estar en situació INAD, per no complir amb els requisits establerts a la convocatòria de beques escolars 2023-2024, concretament per no correspondre beca a aquest tipus de curs escolar. (Annex 15).
2. Tres famílies (3 infants) que han sol·licitat beca de menjador, se'ls ha denegat: per estar DNC_MEN, ja que al centre escolar al que assisteix, no existeix servei de menjador (Annex 14).
3. Setze famílies (25 infants) que han sol·licitat beca de llibres, se'ls ha denegat per estar DNC_LLIB, ja que als centres educatius on estan matriculats utilitzen llibres socialitzats i, per tant, es troben dins de la beca de material (Annex 13).
4. Vuit famílies (12 infants), que ha sol·licitat beca de llicències informàtiques, s'ha denegat per estar DNC_LLIC, per no correspondre l'adquisició d'aquest material, d'acord amb el centre o curs escolar al que assistiran (Annex 12).
5. Vint-i-una famílies (32 infants), que ha sol·licitat beca d'equips informàtics, s'ha denegat per estar DNC_EQUIP, per no correspondre l'adquisició d'aquest material, d'acord amb el centre o curs escolar al que assistirà (Annex 11).
6. Sis famílies (7 infants) que han sol·licitat beca de colònies, se'ls ha denegat per estar DNC_COL, per no correspondre, atès que els centres escolars no tenen previst realitzar, durant el curs acadèmic 2023-2024, colònies escolars pels cursos als que assistiran els infants (Annex 10).
7. La convocatòria de beques escolars per al curs acadèmic 2023-2024 determina en el punt 4 la composició de la comissió qualificadora. Aquesta comissió s'ha reunit en data 9 de maig de 2023 per tal de determinar els barems d'atorgament de la convocatòria de beques escolars per al curs acadèmic 2023-2024. El criteri adoptat per Serveis Socials ha estat el d'intentar donar la major protecció i cobertura a les famílies que presenten situació de fragilitat, tant econòmica com social.

En aquest sentit s'adjunta acta de la comissió qualificadora de data 9 de maig de 2023, on es va procedir a l'adopció dels talls de puntuació, determinants per resoldre la convocatòria.

9. Per tal de mantenir aquest criteri, la comissió qualificadora ha acordat el tall de puntuació següent, a partir del qual s'obté beca i determinar els mòduls que corresponen a cada puntuació de tall, tal i com s'especifica en els annexos que formen part de l'expedient.

Aquesta puntuació de tall és la següent:

- Colònies i sortides fi de curs 8 punts
- Equips informàtics 7 punts

- Escoles bressol municipals 7 punts
- Llars d'infants privades 7,5 punts
- Llibres escolars 7,5 punts
- Llicències digitals 7 punts
- Material escolar 7 punts
- Menjador escolar 7 punts

10. L'art. 11 de la Ordenança reguladora de les bases generals d'atorgament d'ajuts socials, preveu que els ajuts individuals s'atorgaran, inicialment, per tot el curs acadèmic i, estableix que el regidor/a de Serveis Socials elaborarà una proposta concreta de concessió d'ajuts valorats econòmicament.

11. Vistes les sol·licituds de beques escolars per al curs acadèmic 2023-2024, presentades dins el termini establert, i ateses les situacions socioeconòmiques de les unitats familiars sol·licitants i els crèdits consignats en el pressupost vigent per a aquesta finalitat.

Un cop s'ha seguit el procediment establert en la Ordenança reguladora de les bases generals d'atorgament d'ajuts socials quan al procediment de concessió, en el calendari aprovat en la convocatòria esmentada en els antecedents i l'acord de la Junta de Govern Local de data 13 de febrer de 2023, en aquest acte es proposa resoldre parcialment la convocatòria de beques escolars per al curs acadèmic 2023-2024, en base a la puntuació atorgada als sol·licitants en funció dels barems establerts en la convocatòria un cop estudiades les situacions recollides per part dels tècnics de promoció econòmica i que es detallen en l'annex 1.

La resolució de la convocatòria es desgrana en els següents punts o apartats diferenciats:

- a) Annex 1 Atorgament d'ajuts individuals en funció de la valoració dels criteris establerts en la convocatòria i per part dels professionals del servei de promoció social.
- b) Annex 2 Ajuts individuals de llar d'infants. Aquest annex conté la relació de tots els ajuts concedits per aquest concepte per un import total màxim de 2.240,00 €, per l'exercici de 2023 i de 3.920,00 € per l'exercici de 2024.
- c) Annex 3 Ajuts individuals de llibres escolars. Aquest annex conté la relació dels ajuts concedits per aquest concepte per un total màxim de 2.270,00 €.
- d) Annex 4 Ajuts individuals de material escolar no socialitzat. Aquest annex conté la relació dels ajuts concedits per aquest concepte per un total màxim de 1.677,00 €.
- e) Annex 5 Ajuts individuals de material escolar socialitzat. Aquest annex conté la relació dels ajuts concedits per aquest concepte per un total màxim de 2.619,00 €.
- f) Annex 6 Ajuts individuals de menjador escolar. Aquest annex conté la relació dels ajuts concedits per aquest concepte per un total màxim de 12.787,36 € per l'exercici de 2023 i de 19.794,10 € per l'exercici de 2024.
- g) Annex 7 Ajuts individuals de colònies. Aquest annex conté la relació dels ajuts concedits per aquest concepte per un total màxim de 3.533,50 € per l'exercici de 2024.
- h) Annex 8 Ajuts individuals d'equips informàtics. Aquest annex conté la relació dels

ajuts concedits per aquest concepte per un total màxim de 470,00 €.

- i) Annex 9 Ajuts individuals llicències informàtiques. Aquest annex conté la relació dels ajuts concedits per aquest concepte per un total màxim de 1.233,75 €.
- j) Annex 10 Denegació beques de colònies escolars (DNC_COL), per no correspondre, atès que els centres escolars no tenen previst realitzar, durant el curs acadèmic 2023-2024, colònies escolars pels cursos als que assistiran els infants.
- k) Annex 11 Denegació beques d'equips informàtics (DNC_EQUIP), per no correspondre l'adquisició d'aquest material, d'acord amb el centre o curs escolar al que assistiran els infants.
- l) Annex 12 Denegació beques de llicències informàtiques (DNC_LLIC), per no correspondre l'adquisició d'aquest material, d'acord amb el centre o curs escolar al que assistiran els infants.
- m) Annex 13 Denegació beques de llibres (DNC_LLIB), que corresponen a aquelles famílies que els seus fills assisteixen a escoles amb els llibres socialitzats
- n) Annex 14 Denegació beques de menjador (DNC_MEN), per no existir servei de menjador escolar als centres als que assisteixen els alumnes.
- o) Annex 15 Els motius de la desestimació d'aquestes sol·licituds consten detallats en el punt 1 d'aquest informe.

D'acord amb els annexes detallats, l'import màxim de la resolució parcial de la convocatòria és d'un total de 50.544,71 €. Aquesta quantitat està repartida en dos exercicis corresponents al curs escolar 2023-2024, corresponent a cada exercici les quantitats següents:

- Exercici 2023: 23.297,11 €
- Exercici 2024: 27.247,60 €

A aquest efecte es detalla en l'annex 16 la relació de documents comptables "D" corresponents a la present resolució parcial de la convocatòria.

Existeix consignació pressupostària suficient per donar cobertura a aquesta convocatòria pel que fa al pressupost de 2023. Pel que fa a la resta del curs escolar, restaran pendents de la consignació pressupostària que presenti el pressupost de 2024.

D'acord amb l'ordenança reguladora de les bases generals d'atorgament d'ajuts socials, concretament en el que estableix l'article 14, els ajuts socials regulats en aquesta ordenança es publicarà en el tauler d'edictes de l'Ajuntament, fent difusió en les dependències de serveis socials, a efectes de notificació a les persones interessades, que contindrà els aspectes recollits en la Llei 39/2015, d'1 d'octubre del procediment administratiu comú de les administracions públiques.

De conformitat amb la resolució d'Alcaldia núm. 3215 de data 17 de juny de 2023, de delegació de l'exercici de les atribucions d'alcaldia en la Junta de Govern Local i en determinats regidors i regidores, la Junta de Govern Local

ACORDA

Primer. **APROVAR** la puntuació atorgada als sol·licitants de les beques escolars per al curs acadèmic 2023-2024 que figuren en la relació annex número 1, que ha estat signat per la cap de Servei de Benestar Social, Cohesió i Salut Pública, en data 10 de juliol de 2023.

Segon. **RESOLDRE PARCIALMENT** la convocatòria que va aprovar la Junta de Govern Local de data 13 de febrer de 2023, respecte de les beques escolars per al curs acadèmic 2023-2024, segons disposa el calendari que forma part integrant de la convocatòria.

Tercer. **ATORGAR** beques escolars a les unitats familiars sol·licitants que reuneixen els requisits que s'indiquen, amb l'import total que es detalla tot seguit:

a) AJUTS INDIVIDUALS DE LLARS D'INFANTS PRIVADES (annex 2), que ha estat signat per la cap de Servei de Benestar Social, Cohesió i Salut Pública, en data 11 de juliol de 2023, per un total màxim de 2.240,00 €, amb càrrec a l'aplicació pressupostària 3000 23160 48100 30121 del pressupost vigent i de 3.920,00 € per l'exercici de 2024.

b) AJUTS INDIVIDUALS DE LLIBRES ESCOLARS (annex 3), que ha estat signat per la cap de Servei de Benestar Social, Cohesió i Salut Pública, en data 11 de juliol de 2023, per un total màxim de 2.270,00 €, amb càrrec a l'aplicació pressupostària 3000 23160 48100 30121 del pressupost vigent.

c) AJUTS INDIVIDUALS DE MATERIAL ESCOLAR NO SOCIALITZAT (annex 4), que ha estat signat per la cap de Servei de Benestar Social, Cohesió i Salut Pública, en data 11 de juliol de 2023, per un total màxim de 1.677,00 € amb càrrec a l'aplicació pressupostària 3000 23160 48100 30121 del pressupost vigent del pressupost vigent.

d) AJUTS INDIVIDUALS DE MATERIAL ESCOLAR SOCIALITZAT (annex 5), que ha estat signat per la cap de Servei de Benestar Social, Cohesió i Salut Pública, en data 11 de juliol de 2023, per un total màxim de 2.619,00 €, amb càrrec a l'aplicació pressupostària 3000 23160 48100 30121 del pressupost vigent.

e) AJUTS INDIVIDUALS DE MENJADOR ESCOLAR (annex 6), que ha estat signat per la cap de Servei de Benestar Social, Cohesió i Salut Pública, en data 11 de juliol de 2023, per un total màxim de 12.787,36 € per l'exercici de 2023 amb càrrec a l'aplicació pressupostària 3000 23160 48100 30121 del pressupost vigent i de 19.794,10 € per l'exercici de 2024.

f) AJUTS INDIVIDUALS DE COLÒNIES ESCOLARS I SORTIDES DE FI DE CURS (annex 7), que ha estat signat per la cap de Servei de Benestar Social, Cohesió i Salut Pública, en data 11 de juliol de 2023, per un total màxim de 3.533,50 €, amb càrrec a l'aplicació pressupostària 3000 23160 48100 30121 per l'exercici de 2024.

g) AJUTS INDIVIDUALS DE EQUIPS INFORMÀTICS (annex 8), que ha estat signat per la cap de Servei de Benestar Social, Cohesió i Salut Pública, en data 11 de juliol de 2023, per un total màxim de 470,00 €, amb càrrec a l'aplicació pressupostària 3000 23160 48100 30121 del pressupost vigent.

h) AJUTS INDIVIDUALS DE LLICÈNCIES INFORMÀTIQUES (annex 9), que ha estat signat per la cap de Servei de Benestar Social, Cohesió i Salut Pública, en data 11 de juliol de 2023, per un total màxim de 1.233,75,00 €, amb càrrec a l'aplicació pressupostària 3000 23160 48100 30121 del pressupost vigent.

Quart. **DESESTIMAR** les sol·licituds de beques escolars que figuren a l'annex 1, que ha

estat signat per la cap de Servei de Benestar Social, Cohesió i Salut Pública, en data 11 de juliol de 2023 i, en aplicació del barem, no han obtingut la puntuació inicial requerida.

Cinquè. **INADMETRE** la sol·licitud de beques escolars presentades per una família (1 infant) que ha sol·licitat beca escolar per PFI, per no correspondre se li ha denegat per estar en situació INAD, com s'indica al punt 1.2 de la convocatòria de beques escolars 2023-2024, amb l'annex 15, que ha estat signat per la cap de Servei de Benestar Social, Cohesió i Salut Pública, en data 11 de juliol de 2023, que es troba en l'expedient i forma part integrant d'aquest acord.

Sisè. **DENEGAR** les sol·licituds de beques presentades per sis famílies (7 infants), que han sol·licitat beca de colònies, atès que els centres escolars no tenen previst realitzar, durant el curs acadèmic 2023-2024, colònies escolars pels cursos als que assistiran els infants, d'acord amb l'annex 10, que ha estat signat per la cap de Servei de Benestar Social, Cohesió i Salut Pública, en data 11 de juliol de 2023, que es troba en l'expedient i forma part integrant d'aquest acord.

Setè. **DENEGAR** les sol·licituds de beques presentades per vint-i-una famílies (32 infants), que ha sol·licitat beca d'equips informàtics, per no correspondre l'adquisició d'aquest material, segons el curs o centre escolar al que assistiran, d'acord amb l'annex 11, que ha estat signat per la cap de Servei de Benestar Social, Cohesió i Salut Pública, en data 11 de juliol de 2023, que es troba en l'expedient i forma part integrant d'aquest acord.

Vuitè. **DENEGAR** les sol·licituds de beques presentades per vuit famílies (12 infants), que ha sol·licitat beca de llicències informàtiques, per no correspondre l'adquisició d'aquest material, segons el curs al que assistirà, d'acord amb l'annex 12, que ha estat signat per la cap de Servei de Benestar Social, Cohesió i Salut Pública, en data 11 de juliol de 2023, que es troba en l'expedient i forma part integrant d'aquest acord.

Novè. **DENEGAR** les sol·licituds de beques presentades per setze famílies (25 infants), que han sol·licitat beca de llibres, als centres educatius on estan matriculats són llibres socialitzats, d'acord amb l'annex 13, que ha estat signat per la cap de Servei de Benestar Social, Cohesió i Salut Pública, en data 11 de juliol de 2023, que es troba en l'expedient i forma part integrant d'aquest acord.

Desè. **DENEGAR** les sol·licituds de beques presentades per tres famílies (3 infants), que han sol·licitat beca de menjador, per no existir servei de menjador escolar al centre al que assisteix, d'acord amb l'annex 14, que ha estat signat per la cap de Servei de Benestar Social, Cohesió i Salut Pública, en data 11 de juliol de 2023, que es troba en l'expedient i forma part integrant d'aquest acord.

Onzè. **APROVAR** la despesa plurianual amb la següent distribució d'annualitats:

Exercici 2023:

- Documents comptables D, per un import de 23.297,11 € amb càrrec a l'aplicació pressupostària 3000 23160 48100 30121, amb els números d'operacions prèvies, tal com s'indica i s'especifica a l'annex 16, que ha estat signat per la cap de Servei de Benestar Social, Cohesió i Salut Pública, en data 11 de juliol de 2023.

Exercici 2024:

▪ Documents comptables D, per un import de 27.247,60 € amb càrrec a l'aplicació pressupostària 3000 23160 48100 30121, amb els números d'operacions prèvies tal com indica i s'especifica a l'annex 16, que ha estat signat per la cap de Servei de Benestar Social, Cohesió i Salut Pública, en data 11 de juliol de 2023.

Aquesta despesa restarà subordinada a l'aprovació del corresponent crèdit pressupostari per a cada un dels exercicis futurs i en conseqüència, l'eficàcia d'aquest acord, pel que fa als exercicis futurs, restarà condicionada a l'existència de consignació pressupostària adequada i suficient en l'exercici corresponent.

Dotzè. **ASSUMIR** el compromís de dotar pressupostàriament l'aplicació pressupostària 3000 23160 48100 30121 amb la consignació suficient per a l'exercici 2024, ja que la convocatòria de beques, aprovada per la Junta de Govern Local de data 13 de febrer de 2023, fa referència al curs 2023-2024.

Tretzè. **NOTIFICAR** aquesta resolució, amb el detall de la resolució de convocatòria per interessat, mitjançant edicte publicat al Tauler d'Edictes electrònic de l'ajuntament i, a efectes de difusió, a les dependències de serveis socials."

El President pregunta als regidors i regidores assistents si tenen alguna intervenció a fer i no havent-hi cap es sotmet a votació la proposta d'acord quedant aprovada per unanimitat dels regidors i regidores presents.

12 MODIFICACIÓ DE L'APORTACIÓ ECONÒMICA DE BEQUES ATORGADES DE MENJADOR ESCOLAR DE LA RESOLUCIÓ PARCIAL DE LA CONVOCATÒRIA DE BEQUES ESCOLARS PER AL CURS ACADÈMIC 2023-2024, APROVADA PER LA JUNTA DE GOVERN LOCAL DE DATA 29 DE MAIG DE 2023 2024 (EXP. 306/2023/009_001_001)

La Secretària explica de forma resumida la proposta d'acord que es transcriu literalment a continuació:

"En data 29 de maig de 2023, la Junta de Govern Local, va aprovar la resolució parcial de la convocatòria de beques escolars per al curs acadèmic 2023-2024.

Vista la Resolució EDU/843/2023, de 9 de març de 2023 (publicada al DOGC núm. 8875 de 15 de març de 2023), per la qual es determina el preu màxim de la prestació del servei escolar de menjador dels centres educatius de titularitat del Departament d'Educació i el preu de l'ajut individual de menjador escolar per a l'alumnat escolaritzat fora del seu municipi de residència en centres educatius privats concertats i municipals, d'acord amb la planificació feta al mapa escolar, per al curs escolar 2023-2024. En aquesta resolució, es fixa un preu màxim diari de 6,91 €.

Vista la convocatòria específica de beques escolars per al curs acadèmic 2023-2024, aprovada per la Junta de Govern Local de data 13 de febrer de 2023, es determina que l'ajut màxim de menjador escolar serà el fixat pel Departament d'Educació de la Generalitat de Catalunya.

S'ha detectat que, a l'expedient de resolució parcial de la convocatòria de beques escolars per al curs acadèmic 2023-2024, aprovat per la Junta de Govern Local de data 29 de maig de 2023, no s'ha aplicat el preu correcte del menjador, havent-se introduït a l'aplicatiu informàtic l'import anterior de 6,54 €.

Un cop conegut el nou import fixat pel Departament, cal fer el recàlcul de la beca atorgada en funció de l'import, aprovada per la Junta de Govern Local de data 29 de maig de 2023.

La resolució parcial de la convocatòria de beques escolars per al curs acadèmic 2023-2024, aprovada per la junta de Govern Local de data 29 de maig de 2023, conté l'annex següent:

“

a) *Annex 5 Ajuts individuals de menjador escolar. Aquest annex conté la relació dels ajuts concedits per aquest concepte per un total màxim de 8.641,29 € per l'exercici de 2023 i de 13.376,26 € per l'exercici de 2024 ”.*

Actualitzant els càlculs en funció del nou preu de menjador, cal procedir a la modificació de l'annex, el qual té el contingut següent:

D'acord amb l'annex 16, l'import màxim de la resolució parcial de la convocatòria, aprovada per la Junta de Govern del dia 29 de maig de 2023, és d'un total de 35.042,06 €, Aquesta quantitat està repartida en dos exercicis corresponents al curs escolar 2023-2024, corresponent a cada exercici les quantitats següents:

- Exercici 2023: 15.454,80 €
- Exercici 2024: 19.587,26 €

A aquest efecte es detalla en l'annex 2 la relació de documents comptables "D negatius" corresponents a la present resolució parcial de la convocatòria.

D'acord amb l'annex 1, cal procedir també a la modificació de l'import màxim de la resolució parcial de la convocatòria el qual passa a ser d'un total de 36.287,78 €. Aquesta quantitat està repartida en dos exercicis corresponents al curs escolar 2023-2024, corresponent a cada exercici les quantitats següents:

- Exercici 2023: 15.943,72 €
- Exercici 2024: 20.344,06 €

A aquest efecte s'ha considerat oportú procedir a l'anul·lació dels documents comptables en concepte de menjador escolar aprovats mitjançant l'acord de la Junta de Govern Local al qual s'ha fet esment en aquest informe, i aprovar un nou annex, concretament l'annex 2 que conté la relació de documents comptables "D negatius".

Es detalla, així mateix, en l'annex 1 la relació de documents comptables "D" corresponents a la present resolució parcial de la convocatòria.

Existeix consignació pressupostària suficient per donar cobertura a aquesta convocatòria pel que fa al pressupost de 2023. Pel que fa a la resta del curs escolar, restaran pendents de la consignació pressupostària que presenti el pressupost de 2024.

De conformitat amb la resolució d'Alcaldia núm. 3215 de data 17 de juny de 2023, de delegació de l'exercici de les atribucions d'alcaldia en la Junta de Govern Local i en

determinats regidors i regidores, la Junta de Govern Local

ACORDA

Primer. **MODIFICAR** el mòdul corresponent a l'import màxim del preu de menjador escolar per al curs acadèmic 2023-2024, aplicat en l'expedient de resolució parcial de la convocatòria de beques escolars per al curs acadèmic 2023-2024 de l'expedient 306/2023/009_001_001, aprovat per la Junta de Govern Local de data 29 de maig de 2023, adequant-lo al nou preu de menjador escolar establert per part del Departament d'Educació de la Generalitat de Catalunya, d'un màxim de 6,91 €.

Segon. **ANULAR** els documents comptables "D", en concepte de beca de menjador escolar, aprovats a la resolució parcial de la convocatòria aprovada per la Junta de Govern Local de data 9 de juny de 2023 que es contenen en l'annex 2, d'acord amb el detall següent:

Exercici 2023:

- Documents comptables D, per un import de 8.641,30 € amb càrrec a l'aplicació pressupostària 3000 23160 48100 30121, amb els números d'operacions prèvies, tal com s'indica i s'especifica a l'annex 2 que ha estat signat per la cap de Servei de Benestar Social, Cohesió i Salut Pública, en data 9 de juny de 2023.

Exercici 2024:

- Documents comptables D, per un import de 13.376,26 € amb càrrec a l'aplicació pressupostària 3000 23160 48100 30121, amb els números d'operacions prèvies tal com indica i s'especifica a l'annex 2, que ha estat signat per la cap de Servei de Benestar Social, Cohesió i Salut Pública, en data 9 de juny de 2023.

Tercer. **APROVAR** la despesa plurianual amb la següent distribució d'annualitats:

Exercici 2023:

- Documents comptables D, corresponents als ajuts individuals de menjador escolar pel curs 2023-2024, per un import de 9.130,22 € amb càrrec a l'aplicació pressupostària 3000 23160 48100 30121, amb els números d'operacions prèvies, tal com s'indica i s'especifica a l'annex 1 que ha estat signat per la cap de Servei de Benestar Social, Cohesió i Salut Pública, en data 13 de juny de 2023.

Exercici 2024:

- Documents comptables D, corresponents als ajuts individuals de menjador escolar pel curs 2023-2024, per un import de 14.133,06 € amb càrrec a l'aplicació pressupostària 3000 23160 48100 30121, amb els números d'operacions prèvies tal com indica i s'especifica a l'annex 1, que ha estat signat per la cap de Servei de Benestar Social, Cohesió i Salut Pública, en data 13 de juny de 2023.

Aquesta despesa restarà subordinada a l'aprovació del corresponent crèdit pressupostari per a cada un dels exercicis futurs i en conseqüència, l'eficàcia d'aquest acord, pel que fa als exercicis futurs, restarà condicionada a l'existència de consignació pressupostària adequada i suficient en l'exercici corresponent.

Quart. **PROCEDIR A LA MODIFICACIÓ** del punt onzè de l'acord adoptat per la Junta de

Govern Local de data 29 de maig de 2023, el qual determinava literalment:

“*Exercici 2023:*

- *Documents comptables D, per un import de 15.454,80 € amb càrrec a l'aplicació pressupostària 3000 23160 48100 30121, amb els números d'operacions prèvies, tal com s'indica i s'especifica a l'annex 16 que ha estat signat per la cap de Servei de Benestar Social, Cohesió i Salut Pública, en data 16 de maig de 2023.*

Exercici 2024:

- *Documents comptables D, per un import de 19.587,26 € amb càrrec a l'aplicació pressupostària 3000 23160 48100 30121, amb els números d'operacions prèvies tal com indica i s'especifica a l'annex 16, que ha estat signat per la cap de Servei de Benestar Social, Cohesió i Salut Pública, en data 16 de maig de 2023 .”*

El qual ha de tenir el redactat següent:

Exercici 2023:

- Documents comptables D, per un import de 15.943,72 € amb càrrec a l'aplicació pressupostària 3000 23160 48100 30121, amb els números d'operacions prèvies, tal com s'indica i s'especifica a l'annex 1 que ha estat signat per la cap de Servei de Benestar Social, Cohesió i Salut Pública, en data 13 de juny de 2023.

Exercici 2024:

- Documents comptables D, per un import de 20.344,06 € amb càrrec a l'aplicació pressupostària 3000 23160 48100 30121, amb els números d'operacions prèvies tal com indica i s'especifica a l'annex 1, que ha estat signat per la cap de Servei de Benestar Social, Cohesió i Salut Pública, en data 13 de juny de 2023.

Aquesta despesa restarà subordinada a l'aprovació del corresponent crèdit pressupostari per a cada un dels exercicis futurs i en conseqüència, l'eficàcia d'aquest acord, pel que fa als exercicis futurs, restarà condicionada a l'existència de consignació pressupostària adequada i suficient en l'exercici corresponent.

Cinquè. **ASSUMIR** el compromís de dotar pressupostàriament l'aplicació pressupostària 3000 23160 48100 30121 amb la consignació suficient per a l'exercici 2024, ja que la convocatòria de beques, aprovada per la Junta de Govern Local de data 26 de febrer de 2022, fa referència al curs 2023-2024.

Sisè. **PUBLICAR** aquesta resolució, amb el detall de la resolució de convocatòria per interessat, mitjançant edicte publicat al Tauler d'Edictes electrònic de l'ajuntament i, a efectes de difusió, a les dependències de serveis socials."

El President pregunta als regidors i regidores assistents si tenen alguna intervenció a fer i no havent-hi cap es sotmet a votació la proposta d'acord quedant aprovada per unanimitat dels regidors i regidores presents.

ATORGADES DE MENJADOR ESCOLAR DE LA RESOLUCIÓ PARCIAL DE LA CONVOCATÒRIA DE BEQUES ESCOLARS PER AL CURS ACADÈMIC 2023-2024, APROVADA PER LA JUNTA DE GOVERN LOCAL DE DATA 29 DE MAIG DE 2023 (EXP. 306/2023/009_002_001)

La Secretària explica de forma resumida la proposta d'acord que es transcriu literalment a continuació:

"En data 29 de maig de 2023, la Junta de Govern Local, va aprovar la resolució parcial de la convocatòria de beques escolars per al curs acadèmic 2023-2024.

Vista la Resolució EDU/843/2023, de 9 de març de 2023 (publicada al DOGC núm. 8875 de 15 de març de 2023), per la qual es determina el preu màxim de la prestació del servei escolar de menjador dels centres educatius de titularitat del Departament d'Educació i el preu de l'ajut individual de menjador escolar per a l'alumnat escolaritzat fora del seu municipi de residència en centres educatius privats concertats i municipals, d'acord amb la planificació feta al mapa escolar, per al curs escolar 2023-2024. En aquesta resolució, es fixa un preu màxim diari de 6,91 €.

Vista la convocatòria específica de beques escolars per al curs acadèmic 2023-2024, aprovada per la Junta de Govern Local de data 13 de febrer de 2023, es determina que l'ajut màxim de menjador escolar serà el fixat pel Departament d'Educació de la Generalitat de Catalunya.

S'ha detectat que, a l'expedient de resolució parcial de la convocatòria de beques escolars per al curs acadèmic 2023-2024, aprovat per la Junta de Govern Local de data 29 de maig de 2023, no s'ha aplicat el preu correcte del menjador, havent-se introduït a l'aplicatiu informàtic l'import anterior de 6,54 €.

Un cop conegut el nou import fixat pel Departament, cal fer el recàlcul de la beca atorgada en funció de l'import, aprovada per la Junta de Govern Local de data 29 de maig de 2023.

La resolució parcial de la convocatòria de beques escolars per al curs acadèmic 2023-2024, aprovada per la Junta de Govern Local de data 29 de maig de 2023 conté l'annex següent:

“

a) Annex 5 Ajuts individuals de menjador escolar. Aquest annex conté la relació dels ajuts concedits per aquest concepte per un total màxim de 8.809,45 € per l'exercici de 2023 i de 13.636,57 € per l'exercici de 2024.”

Actualitzant els càlculs en funció del nou preu de menjador, cal procedir a la modificació de l'annex, el qual té el contingut següent:

D'acord amb l'annex 12, l'import màxim de la resolució parcial de la convocatòria, aprovada per la Junta de Govern del dia 29 de maig de 2023, és d'un total de 28.643,02 €, Aquesta quantitat està repartida en dos exercicis corresponents al curs escolar 2023-2024, corresponent a cada exercici les quantitats següents:

- Exercici 2023: 13.160,95 €
- Exercici 2024: 15.482,07 €

A aquest efecte es detalla en l'annex 2 la relació de documents comptables "D negatius" corresponents a la present resolució parcial de la convocatòria.

D'acord amb l'annex 1, cal procedir també a la modificació de l'import màxim de la resolució parcial de la convocatòria el qual passa a ser d'un total de 29.723,72 €. Aquesta quantitat està repartida en dos exercicis corresponents al curs escolar 2023-2024, corresponent a cada exercici les quantitats següents:

- Exercici 2023: 13.585,12 €
- Exercici 2024: 16.138,60 €

A aquest efecte s'ha considerat oportú procedir a l'anul·lació dels documents comptables en concepte de menjador escolar aprovats mitjançant l'acord de la Junta de Govern Local al qual s'ha fet esment en aquest informe, i aprovar un nou annex, concretament l'annex 2 que conté la relació de documents comptables "D negatius".

Es detalla, així mateix, en l'annex 1 la relació de documents comptables "D" corresponents a la present resolució parcial de la convocatòria.

Existeix consignació pressupostària suficient per donar cobertura a aquesta convocatòria pel que fa al pressupost de 2023. Pel que fa a la resta del curs escolar, restaran pendents de la consignació pressupostària que presenti el pressupost de 2024.

De conformitat amb la resolució d'Alcaldia núm. 3215 de data 17 de juny de 2023, de delegació de l'exercici de les atribucions d'alcaldia en la Junta de Govern Local i en determinats regidors i regidores, la Junta de Govern Local

ACORDA

Primer. **MODIFICAR** el mòdul corresponent a l'import màxim del preu de menjador escolar per al curs acadèmic 2023-2024, aplicat en l'expedient de resolució parcial de la convocatòria de beques escolars per al curs acadèmic 2023-2024 de l'expedient 306/2023/009_002_001, aprovat per la Junta de Govern Local de data 29 de maig de 2023, adequant-lo al nou preu de menjador escolar establert per part del Departament d'Educació de la Generalitat de Catalunya, d'un màxim de 6,91 €.

Segon. **ANULAR** els documents comptables "D", en concepte de beca de menjador escolar, aprovats a la resolució parcial de la convocatòria aprovada per la Junta de Govern Local de data 9 de juny de 2023 que es contenen en l'annex 2, d'acord amb el detall següent:

Exercici 2023:

- Documents comptables D, per un import de 8.809,45 € amb càrrec a l'aplicació pressupostària 3000 23160 48100 30121, amb els números d'operacions prèvies, tal com s'indica i s'especifica a l'annex 2 que ha estat signat per la cap de Servei de Benestar Social, Cohesió i Salut Pública, en data 9 de juny de 2023.

Exercici 2024:

- Documents comptables D, per un import de 13.636,57 € amb càrrec a l'aplicació pressupostària 3000 23160 48100 30121, amb els números d'operacions prèvies tal com indica i s'especifica a l'annex 2, que ha estat signat per la cap de Servei de Benestar Social,

Cohesió i Salut Pública, en data 9 de juny de 2023.

Tercer. **APROVAR** la despesa plurianual amb la següent distribució d'annualitats:

Exercici 2023:

- Documents comptables D, corresponents als ajuts individuals de menjador escolar pel curs 2023-2024, per un import de 9.233,62 € amb càrrec a l'aplicació pressupostària 3000 23160 48100 30121, amb els números d'operacions prèvies, tal com s'indica i s'especifica a l'annex 1 que ha estat signat per la cap de Servei de Benestar Social, Cohesió i Salut Pública, en data 13 de juny de 2023.

Exercici 2024:

- Documents comptables D, corresponents als ajuts individuals de menjador escolar pel curs 2023-2024, per un import de 14.293,10 € amb càrrec a l'aplicació pressupostària 3000 23160 48100 30121, amb els números d'operacions prèvies tal com indica i s'especifica a l'annex 1, que ha estat signat per la cap de Servei de Benestar Social, Cohesió i Salut Pública, en data 13 de juny de 2023.

Aquesta despesa restarà subordinada a l'aprovació del corresponent crèdit pressupostari per a cada un dels exercicis futurs i en conseqüència, l'eficàcia d'aquest acord, pel que fa als exercicis futurs, restarà condicionada a l'existència de consignació pressupostària adequada i suficient en l'exercici corresponent.

Quart. **PROCEDIR A LA MODIFICACIÓ** del punt novè de l'acord adoptat per la Junta de Govern Local de data 29 de maig de 2023, el qual determinava literalment:

Exercici 2023:

- Documents comptables D, per un import de 13.160,95 € amb càrrec a l'aplicació pressupostària 3000 23160 48100 30121, amb els números d'operacions prèvies, tal com s'indica i s'especifica a l'annex 12 que ha estat signat per la cap de Servei de Benestar Social, Cohesió i Salut Pública, en data 18 de maig de 2023.

Exercici 2024:

- Documents comptables D, per un import de 15.482,07 € amb càrrec a l'aplicació pressupostària 3000 23160 48100 30121, amb els números d'operacions prèvies tal com indica i s'especifica a l'annex 12, que ha estat signat per la cap de Servei de Benestar Social, Cohesió i Salut Pública, en data 18 de maig de 2023.

El qual ha de tenir el redactat següent:

Exercici 2023:

- Documents comptables D, per un import de 13.585,12 € amb càrrec a l'aplicació pressupostària 3000 23160 48100 30121, amb els números d'operacions prèvies, tal com s'indica i s'especifica a l'annex 1 que ha estat signat per la cap de Servei de Benestar Social, Cohesió i Salut Pública, en data 13 de juny de 2023.

Exercici 2024:

- Documents comptables D, per un import de 16.138,60 € amb càrrec a l'aplicació pressupostària 3000 23160 48100 30121, amb els números d'operacions prèvies tal com

indica i s'especifica a l'annex 1, que ha estat signat per la cap de Servei de Benestar Social, Cohesió i Salut Pública, en data 13 de juny de 2023.

Aquesta despesa restarà subordinada a l'aprovació del corresponent crèdit pressupostari per a cada un dels exercicis futurs i en conseqüència, l'eficàcia d'aquest acord, pel que fa als exercicis futurs, restarà condicionada a l'existència de consignació pressupostària adequada i suficient en l'exercici corresponent.

Cinquè. **ASSUMIR** el compromís de dotar pressupostàriament l'aplicació pressupostària 3000 23160 48100 30121 amb la consignació suficient per a l'exercici 2024, ja que la convocatòria de beques, aprovada per la Junta de Govern Local de data 26 de febrer de 2022, fa referència al curs 2023-2024.

Sisè. **PUBLICAR** aquesta resolució, amb el detall de la resolució de convocatòria per interessat, mitjançant edicte publicat al Tauler d'Edictes electrònic de l'ajuntament i, a efectes de difusió, a les dependències de serveis socials."

El President pregunta als regidors i regidores assistents si tenen alguna intervenció a fer i no havent-hi cap es sotmet a votació la proposta d'acord quedant aprovada per unanimitat dels regidors i regidores presents.

14 MODIFICACIÓ DE L'APORTACIÓ ECONÒMICA DE BEQUES ATORGADES DE MENJADOR ESCOLAR DE LA RESOLUCIÓ PARCIAL DE LA CONVOCATÒRIA DE BEQUES ESCOLARS PER AL CURS ACADÈMIC 2023-2024, APROVADA PER LA JUNTA DE GOVERN LOCAL DE DATA 29 DE MAIG DE 2023 2024 (EXP. 306/2023/009_003_001)

La Secretària explica de forma resumida la proposta d'acord que es transcriu literalment a continuació:

"En data 29 de maig de 2023, la Junta de Govern Local, va aprovar la resolució parcial de la convocatòria de beques escolars per al curs acadèmic 2023-2024.

Vista la Resolució EDU/843/2023, de 9 de març de 2023 (publicada al DOGC núm. 8875 de 15 de març de 2023), per la qual es determina el preu màxim de la prestació del servei escolar de menjador dels centres educatius de titularitat del Departament d'Educació i el preu de l'ajut individual de menjador escolar per a l'alumnat escolaritzat fora del seu municipi de residència en centres educatius privats concertats i municipals, d'acord amb la planificació feta al mapa escolar, per al curs escolar 2023-2024. En aquesta resolució, es fixa un preu màxim diari de 6,91 €.

Vista la convocatòria específica de beques escolars per al curs acadèmic 2023-2024, aprovada per la Junta de Govern Local de data 13 de febrer de 2023, es determina que l'ajut màxim de menjador escolar serà el fixat pel Departament d'Educació de la Generalitat de Catalunya.

S'ha detectat que, a l'expedient de resolució parcial de la convocatòria de beques escolars per al curs acadèmic 2023-2024, aprovat per la Junta de Govern Local de data 29 de maig de 2023, no s'ha aplicat el preu correcte del menjador, havent-se introduït a l'aplicatiu informàtic l'import anterior de 6,54 €.

Un cop conegut el nou import fixat pel Departament, cal fer el recàlcul de la beca atorgada en funció de l'import, aprovada per la Junta de Govern Local de data 29 de maig de 2023.

La resolució parcial de la convocatòria de beques escolars per al curs acadèmic 2023-2024, aprovada per la Junta de Govern Local de data 29 de maig de 2023, conté l'annex següent:

“

a) Annex 4 Ajuts individuals de menjador escolar. Aquest annex conté la relació dels ajuts concedits per aquest concepte per un total màxim de 10.968,39 € per l'exercici de 2023 i de 16.978,47 € per l'exercici de 2024.”

Actualitzant els càlculs en funció del nou preu de menjador, cal procedir a la modificació de l'annex, el qual té el contingut següent:

D'acord amb l'annex 13, l'import màxim de la resolució parcial de la convocatòria, aprovada per la Junta de Govern del dia 29 de maig de 2023, és d'un total de 31.961,86 €, Aquesta quantitat està repartida en dos exercicis corresponents al curs escolar 2023-2024, corresponent a cada exercici les quantitats següents:

- Exercici 2023: 13.728,89 €
- Exercici 2024: 18.232,97 €

A aquest efecte es detalla en l'annex 2 la relació de documents comptables "D negatius" corresponents a la present resolució parcial de la convocatòria.

D'acord amb l'annex 1, cal procedir també a la modificació de l'import màxim de la resolució parcial de la convocatòria el qual passa a ser d'un total de 33.040,18 €. Aquesta quantitat està repartida en dos exercicis corresponents al curs escolar 2023-2024, corresponent a cada exercici les quantitats següents:

- Exercici 2023: 14.152,11 €
- Exercici 2024: 18.888,07 €

A aquest efecte s'ha considerat oportú procedir a l'anul·lació dels documents comptables en concepte de menjador escolar aprovats mitjançant l'acord de la Junta de Govern Local al qual s'ha fet esment en aquest informe, i aprovar un nou annex, concretament l'annex 2 que conté la relació de documents comptables "D negatius".

Es detalla, així mateix, en l'annex 1 la relació de documents comptables "D" corresponents a la present resolució parcial de la convocatòria.

Existeix consignació pressupostària suficient per donar cobertura a aquesta convocatòria pel que fa al pressupost de 2023. Pel que fa a la resta del curs escolar, restaran pendents de la consignació pressupostària que presenti el pressupost de 2024.

De conformitat amb la resolució d'Alcaldia núm. 3215 de data 17 de juny de 2023, de delegació de l'exercici de les atribucions d'alcaldia en la Junta de Govern Local i en determinats regidors i regidores, la Junta de Govern Local

ACORDA

Primer. **MODIFICAR** el mòdul corresponent a l'import màxim del preu de menjador escolar per al curs acadèmic 2023-2024, aplicat en l'expedient de resolució parcial de la convocatòria de beques escolars per al curs acadèmic 2023-2024 de l'expedient 306/2023/009_003_001, aprovat per la Junta de Govern Local de data 29 de maig de 2023, adequant-lo al nou preu de menjador escolar establert per part del Departament d'Educació de la Generalitat de Catalunya, d'un màxim de 6,91 €.

Segon. **ANULAR** els documents comptables "D", en concepte de beca de menjador escolar, aprovats a la resolució parcial de la convocatòria aprovada per la Junta de Govern Local de data 29 de maig de 2023 que es contenen en l'annex 2, d'acord amb el detall següent:

Exercici 2023:

- Documents comptables D, per un import de 10.968,39 € amb càrrec a l'aplicació pressupostària 3000 23160 48100 30121, amb els números d'operacions prèvies, tal com s'indica i s'especifica a l'annex 2 que ha estat signat per la cap de Servei de Benestar Social, Cohesió i Salut Pública, en data 12 de juny de 2023.

Exercici 2024:

- Documents comptables D, per un import de 16.978,47 € amb càrrec a l'aplicació pressupostària 3000 23160 48100 30121, amb els números d'operacions prèvies tal com indica i s'especifica a l'annex 2, que ha estat signat per la cap de Servei de Benestar Social, Cohesió i Salut Pública, en data 12 de juny de 2023.

Tercer. **APROVAR** la despesa plurianual amb la següent distribució d'annualitats:

Exercici 2023:

- Documents comptables D, corresponents als ajuts individuals de menjador escolar pel curs 2023-2024, per un import de 11.391,61 € amb càrrec a l'aplicació pressupostària 3000 23160 48100 30121, amb els números d'operacions prèvies, tal com s'indica i s'especifica a l'annex 1 que ha estat signat per la cap de Servei de Benestar Social, Cohesió i Salut Pública, en data 13 de juny de 2023.

Exercici 2024:

- Documents comptables D, corresponents als ajuts individuals de menjador escolar pel curs 2023-2024, per un import de 17.633,57 € amb càrrec a l'aplicació pressupostària 3000 23160 48100 30121, amb els números d'operacions prèvies tal com indica i s'especifica a l'annex 1, que ha estat signat per la cap de Servei de Benestar Social, Cohesió i Salut Pública, en data 13 de juny de 2023.

Aquesta despesa restarà subordinada a l'aprovació del corresponent crèdit pressupostari per a cada un dels exercicis futurs i en conseqüència, l'eficàcia d'aquest acord, pel que fa als exercicis futurs, restarà condicionada a l'existència de consignació pressupostària adequada i suficient en l'exercici corresponent.

Quart. **PROCEDIR A LA MODIFICACIÓ** del punt desè de l'acord adoptat per la Junta de Govern Local de data 29 de maig de 2023, el qual determinava literalment:

Exercici 2023:

- Documents comptables D, per un import de 13.728,89 € amb càrrec a l'aplicació

pressupostària 3000 23160 48100 30121, amb els números d'operacions prèvies, tal com s'indica i s'especifica a l'annex 13 que ha estat signat per la cap de Servei de Benestar Social, Cohesió i Salut Pública, en data 16 de maig de 2023.

Exercici 2024:

- Documents comptables D, per un import de 18.232,97 € amb càrrec a l'aplicació pressupostària 3000 23160 48100 30121, amb els números d'operacions prèvies tal com indica i s'especifica a l'annex 13, que ha estat signat per la cap de Servei de Benestar Social, Cohesió i Salut Pública, en data 16 de maig de 2023.

El qual ha de tenir el redactat següent:

Exercici 2023:

- Documents comptables D, per un import de 14.152,11 € amb càrrec a l'aplicació pressupostària 3000 23160 48100 30121, amb els números d'operacions prèvies, tal com s'indica i s'especifica a l'annex 1 que ha estat signat per la cap de Servei de Benestar Social, Cohesió i Salut Pública, en data 13 de juny de 2023.

Exercici 2024:

- Documents comptables D, per un import de 18.888,07 € amb càrrec a l'aplicació pressupostària 3000 23160 48100 30121, amb els números d'operacions prèvies tal com indica i s'especifica a l'annex 1, que ha estat signat per la cap de Servei de Benestar Social, Cohesió i Salut Pública, en data 13 de juny de 2023.

Aquesta despesa restarà subordinada a l'aprovació del corresponent crèdit pressupostari per a cada un dels exercicis futurs i en conseqüència, l'eficàcia d'aquest acord, pel que fa als exercicis futurs, restarà condicionada a l'existència de consignació pressupostària adequada i suficient en l'exercici corresponent.

Cinquè. **ASSUMIR** el compromís de dotar pressupostàriament l'aplicació pressupostària 3000 23160 48100 30121 amb la consignació suficient per a l'exercici 2024, ja que la convocatòria de beques, aprovada per la Junta de Govern Local de data 26 de febrer de 2022, fa referència al curs 2023-2024.

Sisè. **PUBLICAR** aquesta resolució, amb el detall de la resolució de convocatòria per interessat, mitjançant edicte publicat al Tauler d'Edictes electrònic de l'ajuntament i, a efectes de difusió, a les dependències de serveis socials."

El President pregunta als regidors i regidores assistents si tenen alguna intervenció a fer i no havent-hi cap es sotmet a votació la proposta d'acord quedant aprovada per unanimitat dels regidors i regidores presents.

15 RATIFICACIÓ DE LA SOL·LICITUD DE SUBVENCIÓ A L'OFICINA DE SUPORT A LA INICIATIVA CULTURAL DE LA GENERALITAT DINS DE LA CONVOCATÒRIA PER A LA CONCESSIÓ DE SUBVENCIIONS, EN RÈGIM DE CONCURRÈNCIA COMPETITIVA, PER AL FUNCIONAMENT I LES ACTIVITATS DELS MUSEUS DE CATALUNYA PER A L'ANY 2023 (425/2023/46)

La Secretària explica de forma resumida la proposta d'acord que es transcriu literalment a continuació:

"Per resolució CLT/1254/2021, de 27 d'abril, es va donar publicitat a l'Acord del Consell d'Administració de l'Oficina de Suport a la Iniciativa Cultural pel qual s'aproven les bases específiques que han de regir la concessió de subvencions per al funcionament i les activitats dels museus de Catalunya.

Per resolució CLT/1298/2022, de 29 d'abril, es va donar publicitat a l'Acord del Consell d'Administració de l'Oficina de Suport a la Iniciativa Cultural, pel qual s'aprova la modificació de les bases específiques que han de regir la concessió de subvencions per al funcionament i les activitats dels museus de Catalunya.

Per resolució CLT/381/2023, de 6 de febrer, es va donar publicitat a l'Acord del Consell d'Administració de l'Oficina de Suport a la Iniciativa Cultural pel qual s'aprova la convocatòria per a la concessió de subvencions, en règim de concurrència competitiva, per al funcionament i les activitats dels museus de Catalunya per a l'any 2023 .

El període per presentar les sol·licituds és del 15 de febrer al 3 de març del 2023.

En data 2 de març de 2023 es va presentar telemàticament la sol·licitud de subvenció per a l'actuació "*Pla d'actuació del Museu d'art de Cerdanyola 2023*", dins de la convocatòria per a la concessió de subvencions, en règim de concurrència competitiva, per al funcionament i les activitats dels museus de Catalunya per a l'any 2023 .

De conformitat amb la resolució d'Alcaldia núm. 3215 de data 17 de juny de 2023, de delegació de l'exercici de les atribucions d'alcaldia en la Junta de Govern Local i en determinats regidors i regidores, la Junta de Govern Local

ACORDA

Primer. **RATIFICAR** la sol·licitud de subvenció a l'OFICINA DE SUPORT A LA INICIATIVA CULTURAL de la Generalitat de Catalunya per a l'actuació "*Pla d'actuació del Museu d'art de Cerdanyola 2023*", dins de la convocatòria per a la concessió de subvencions, en règim de concurrència competitiva, per al funcionament i les activitats dels museus de Catalunya per a l'any 2023, per un import de *dotze mil euros* (12.000 €) , i amb un pressupost de despesa de *catorze mil euros* (14.000,00 €), d'acord amb la documentació que es troba a l'expedient, i forma part integrant del mateix.

Segon. **COMUNICAR** telemàticament aquesta resolució al departament de Serveis Econòmics de l'Ajuntament de Cerdanyola del Vallès."

El President pregunta als regidors i regidores assistents si tenen alguna intervenció a fer i no havent-hi cap es sotmet a votació la proposta d'acord quedant aprovada per unanimitat dels regidors i regidores presents.

16 AUTORITZACIÓ D'ÚS D'INSTAL·LACIONS DE L'ESCOLA COLLSEROLA AL CLUB DE GIMNÀSTICA RÍTMICA CERDANYOLA, PER A ENTRENAMENTS, DURANT EL CURS 2023-2024 EXP. 511/2023/66

La Secretària explica de forma resumida la proposta d'acord que es transcriu literalment a continuació:

"En data 12 de juny de 2023, amb registre d'entrades número 2023/23975, la senyora Maria del Carmen González Abdel-lach, en representació del Club de Gimnàstica Rítmica Cerdanyola, ha sol·licitat autorització d'ús del gimnàs de l'Escola Collserola, per a la realització d'entrenaments de gimnàstica rítmica, de dilluns a dijous, de 17.30h a 20.15h, durant el curs 2023-2024.

El Consell Escolar de l'Escola Collserola, reunit en sessió celebrada el dia 21 de juny de 2023, va informa favorablement a l'ús dels espais sol·licitats pel Club de Gimnàstica Rítmica Cerdanyola del Vallès, en els dies i període sol·licitat, de 18.00 a 20.45h, i va informar desfavorablement per a l'ús de les instal·lacions de 17.30 a 18.00h, per incompatibilitat amb les activitats extraescolars de l'escola.

Atès que es compleixen els requisits establerts en la Normativa reguladora de l'ús social dels edificis i de les instal·lacions dels centres docents públics d'educació infantil, primària i educació especial, dels centres municipals d'ensenyament i del centre de formació d'adults, aprovada pel Ple de l'Ajuntament de Cerdanyola del Vallès, en sessió de 30 de juliol de 1998.

D'acord amb l'article 11 de la Normativa municipal anteriorment esmentada.

De conformitat amb la resolució d'Alcaldia núm. 3215 de data 17 de juny de 2023, de delegació de l'exercici de les atribucions d'alcaldia en la Junta de Govern Local i en determinats regidors i regidores, la Junta de Govern Local

ACORDA

Primer. **AUTORITZAR** l'ús del gimnàs de l'Escola Collserola, al Club de Gimnàstica Rítmica de Cerdanyola, per a la realització d'entrenaments, de dilluns a dijous, de 18.00h a 20.45h, durant el curs escolar 2022-2023, i **DENEGAR** la petició d'ús de les esmentades instal·lacions de 17.30 a 18.00h, d'acord amb l'informe desfavorable del Consell Escolar del centre, reunit el 21 de juny de 2023, per incompatibilitat amb les activitats extraescolars de l'escola.

Segon.- **CONDICIONAR** aquesta autorització, per al període del 8 de setembre de 2023 i fins la finalització del curs escolar 2023-2024, a l'aportació per part del Club de Gimnàstica Rítmica de Cerdanyola, del rebut justificatiu de la vigència de la pòlissa d'assegurança de responsabilitat civil.

Segon.- **SOTMETRE** l'ús autoritzat de les instal·lacions a la **NORMATIVA REGULADORA** de l'ús social dels edificis i de les instal·lacions dels centres docents públics d'educació infantil, primària i educació especial, dels centres municipals d'ensenyament i del Centre de Formació d'Adults i a les **NORMES SINGULARS**, que es determinen en document annex. La vulneració de qualsevol de les normes d'ús esmentades comportarà la revocació automàtica de l'autorització. Igualment, l'Ajuntament es reserva el dret de revocar l'autorització per raons d'interès general justificades en l'expedient corresponent.

OBJECTE

1. El Club de Gimnàstica Rítmica de Cerdanyola del Vallès utilitzarà el gimnàs de l'Escola Collserola, situada al carrer Pizarro s/n, de la localitat de Cerdanyola del Vallès, solament i exclusiva per a la realització dels entrenaments, durant el curs 2023-2024.

2. Es prohibeix expressament l'ús del centre per a qualsevol altra finalitat o per persones no autoritzades.

ÀMBIT ESPACIAL

3. Autorització d'ús de l'espai comprèn exclusivament el gimnàs.

4. La utilització d'altres espais o instal·lacions del centre resta prohibida expressament. Tampoc està permès l'accés sense ànim d'ús a d'altres parts de l'edifici.

ÀMBIT TEMPORAL

5. El Club de Gimnàstica Rítmica de Cerdanyola del Vallès desenvoluparà l'activitat a les instal·lacions autoritzades, de dilluns a dijous, de 18.00 a 20.45h.

CONDICIONS D'UTILITZACIÓ

6. Les claus d'accés al recinte i a les dependències autoritzades seran lliurades a la senyora Natalia Terebenets Podolyak, amb DNI [REDACTED], per la direcció del centre, per encàrrec exprés del Servei d'Educació de l'Ajuntament de Cerdanyola del Vallès. Es prohibeix expressament a l'entitat fer còpia de les claus o cedir-les o prestar-les a cap altra persona o entitat. L'entitat haurà de retornar les claus a la direcció del centre un cop finalitzat el període pel qual s'autoritza la utilització dels espais de l'Escola Collserola.

7. El Club de Gimnàstica Rítmica de Cerdanyola del Vallès farà ús de les instal·lacions amb l'adopció de les mesures pertinents per tal de garantir la seguretat de l'edifici i les persones. Es prohibeix expressament utilitzar i/o manipular maquinària, instal·lacions, etc, de l'edifici, si no està autoritzat en aquestes normes, sense perjudici de les autoritzacions que pugui donar el Servei d'Educació de l'Ajuntament, expressament.

8. El Club de Gimnàstica Rítmica de Cerdanyola del Vallès informará per escrit al Servei d'Educació de l'Ajuntament de Cerdanyola del Vallès, com a màxim el dia hàbil següent, de qualsevol incidència que pugui ocórrer.

9. El Club de Gimnàstica Rítmica de Cerdanyola del Vallès haurà de garantir que en el desenvolupament de l'activitat no es causen molèsties al veïnat.

10. El Club de Gimnàstica Rítmica de Cerdanyola del Vallès resta obligada a deixar les instal·lacions objecte d'autorització d'ús en perfecte estat per al seu ús posterior per l'alumnat del centre en les seves activitats ordinàries, complementàries o extraescolars.

11. L'Escola Collserola, tindrà preferència en l'ús del gimnàs, per a aquelles activitats incloses dins el seu Pla Anual de Centre –o planificació general- i aprovades pel propi Consell Escolar, quan coincideixin amb els dies i horaris autoritzats al Club de Gimnàstica Rítmica de Cerdanyola.

RESPONSABILITATS

12.. La senyora Natalia Terebenets Podolyak, amb DNI [REDACTED], serà la persona responsable de l'activitat, a indicació del Club de Gimnàstica Rítmica de Cerdanyola del Vallès. La persona responsable haurà de ser present al centre durant el desenvolupament de l'activitat i se n'encarregarà de vetllar pel correcte funcionament. Igualment garantirà que les instal·lacions utilitzades quedin en les condicions necessàries per ser utilitzades per l'alumnat de l'Escola Collserola.

13. El Club de Gimnàstica Rítmica de Cerdanyola del Vallès, serà responsable dels danys materials i/o personals que es puguin ocasionar en les dependències i els materials del centre o de terceres persones durant el desenvolupament de l'activitat. L'entitat ha de ser subscriptora de la corresponent pòlissa d'assegurança de responsabilitat civil, la còpia de la qual i el rebut corresponent justificatiu de trobar-se en vigor, s'haurà de lliurar al Servei d'Educació abans de l'inici de l'activitat.

14. El Club de Gimnàstica Rítmica de Cerdanyola del Vallès, es farà càrrec de les actuacions de manteniment i neteja que siguin necessàries a les dependències si s'originen per l'ús de l'entitat o per altres persones alienes però amb responsabilitat d'aquesta associació.

15. L'Ajuntament de Cerdanyola del Vallès queda expressament exclòs de qualsevol tipus de responsabilitat civil, directament o subsidiària, pels danys que es puguin produir amb motiu del desenvolupament de l'activitat.

16. L'autorització es refereix exclusivament a l'ús d'equipament i, en cap cas, es farà extensiva a l'activitat, la qual es desenvoluparà sota l'exclusiva responsabilitat del Club de Gimnàstica Rítmica de Cerdanyola del Vallès, sense que sigui apreciable una relació de dependència entre l'Ajuntament i els/les usuaris-àries del centre. En qualsevol cas, l'execució de l'activitat ha de donar compliment a les normes laborals (contractes de treball, altes en la Seguretat Social, etc.), a les normes que regulen les relacions contractuals, a la normativa fiscal, a la normativa de defensa de la competència, a les ordenances municipals i a totes les altres disposicions legals o reglamentàries que hi siguin d'aplicació.

Tercer.- **NOTIFICAR** aquest acord a al Club de Gimnàstica Rítmica de Cerdanyola del Vallès, i a l'Escola Collserola."

El President pregunta als regidors i regidores assistents si tenen alguna intervenció a fer i no havent-hi cap es sotmet a votació la proposta d'acord quedant aprovada per unanimitat dels regidors i regidores presents.

17 AUTORITZACIÓ D'ÚS D'INSTAL·LACIONS DE L'ESCOLA SERRAPARERA A L'ASSOCIACIÓ ESPORTIVA ESCOLAR IES BANÚS, PER A ENTRENAMENTS DE GIMNÀSTICA RÍTMICA, DURANT EL CURS 2023-2024 EXP. 511/2023/65

La Secretària explica de forma resumida la proposta d'acord que es transcriu literalment a continuació:

"En data 1 de juny de 2023, registre d'entrades núm. 2023/22481, el senyor Marc González García, en representació de l'Associació Esportiva Escolar IES Banús, sol·licita autorització

per a utilitzar el gimnàs de l'Escola Serraparera, per a entrenaments de gimnàstica rítmica, els dimarts i dijous de 18.30 a 21.30h del 7 de setembre de 2023 al 27 de juny de 2024.

El Consell Escolar de l'Escola Serraparera, reunit en sessió de data 6 de juliol de 2023, informa favorablement a l'ús del espai sol·licitat per l'Associació Esportiva Escolar IES Banús.

Atès que es compleixen els requisits establerts en el Decret 102/2010, de 3 d'agost, d'autonomia dels centres educatius, i la Normativa reguladora de l'ús social dels edificis i de les instal·lacions dels centres docents públics d'educació infantil, primària i educació especial, dels centres municipals d'ensenyament i del centre de formació d'adults, aprovada pel Ple de l'Ajuntament de Cerdanyola del Vallès, en sessió de 30 de juliol de 1998.

D'acord amb l'article 11 de la Normativa municipal anteriorment esmentada.

De conformitat amb la resolució d'Alcaldia núm. 3215 de data 17 de juny de 2023, de delegació de l'exercici de les atribucions d'alcaldia en la Junta de Govern Local i en determinats regidors i regidores, la Junta de Govern Local

ACORDA

Primer.- **AUTORITZAR** l'Associació Esportiva Escolar IES Banús, l'ús del gimnàs de l'Escola Serraparera, per a entrenaments de gimnàstica rítmica, els dimarts i dijous, de 18.30 a 21.30h, del 7 de setembre de 2023 al 27 de juny de 2024.

Segon. **CONDICIONAR** aquesta autorització, a l'aportació per part de l'Associació Esportiva Escolar IES Banús, de la pòlissa d'assegurances de responsabilitat civil i el rebut justificatiu de pagament, abans de l'inici de l'activitat.

Tercer.- **SOTMETRE** l'ús autoritzat de les instal·lacions a la **NORMATIVA REGULADORA** de l'ús social dels edificis i de les instal·lacions dels centres docents públics d'educació infantil, primària i educació especial, dels centres municipals d'ensenyament i del Centre de Formació d'Adults i a les **NORMES SINGULARS** que a continuació s'estableixen, amb la indicació que la vulneració de qualsevol d'aquestes, comportarà la revocació automàtica de l'autorització, i que l'Ajuntament es reserva el dret de revocar aquesta autorització per raons d'interès general justificades en l'expedient corresponent:

OBJECTE

1. L'Associació Esportiva Escolar IES Banús del Vallès utilitzarà els espais i instal·lacions autoritzades de l'Escola Serraparera, situada a l'Avinguda Roma, 57, de la localitat de Cerdanyola del Vallès, solament i exclusiva per a entrenaments de gimnàstica rítmica.

2. Es prohibeix expressament l'ús del centre per a qualsevol altra finalitat o per persones no autoritzades.

ÀMBIT ESPACIAL I TEMPORAL

3. L'Associació Esportiva Escolar IES Banús desenvoluparà l'activitat al gimnàs, els dimarts i dijous, de 18.30h a 21.30h, del 7 de juny de 2023 al 27 de juny de 2024.
4. La utilització d'altres espais o instal·lacions del centre resta prohibida expressament. Tampoc està permès l'accés sense ànim d'ús a d'altres parts de l'edifici.

CONDICIONS D'UTILITZACIÓ

5. Les claus d'accés al recinte i a les dependències autoritzades seran lliurades a la senyora Esther Domingo Barrios, amb DNI [REDACTED], per la direcció del centre, per encàrrec exprés del Servei d'Educació de l'Ajuntament de Cerdanyola del Vallès. Es prohibeix expressament a l'entitat fer còpia de les claus o cedir-les o prestar-les a cap altra persona o entitat. L'entitat haurà de retornar les claus a la direcció del centre un cop finalitzat el període pel qual s'autoritza la utilització dels espais de l'Escola Serraparera.
6. Es prohibeix expressament utilitzar i/o manipular maquinària, instal·lacions, etc., de l'edifici, sense perjudici de les autoritzacions que pugui donar el Servei d'Educació de l'Ajuntament, expressament.
7. L'Associació Esportiva Escolar IES Banús, informarà per escrit al Servei d'Educació de l'Ajuntament de Cerdanyola del Vallès, com a màxim el dia hàbil següent, de qualsevol incidència que pugui ocórrer.
8. L'Associació Esportiva Escolar IES Banús, haurà de garantir que en el desenvolupament de l'activitat no es causin molèsties als professionals que treballen en l'escola i al veïnat, per al qual cosa, s'haurà de complir la normativa vigent sobre soroll: Llei 37/2003, de 17 de novembre, del soroll, i Reial Decret 1513/2005, de 16 de desembre, pel qual es desenvolupa la Llei 37/2003, en referència a la avaluació i gestió del soroll ambiental, modificat pel Reial Decret 1367/2007.
9. L'Associació Esportiva Escolar IES Banús, resta obligada a deixar les instal·lacions objecte d'autorització d'ús en perfecte estat per al seu ús posterior per l'alumnat del centre en les seves activitats ordinàries, complementàries o extraescolars.

RESPONSABILITATS

10. La senyora Esther Domingo Barrios, amb DNI [REDACTED], serà la persona responsable de l'activitat a indicació de l'Associació Esportiva Escolar IES Banús i, haurà de ser sempre present al centre durant el desenvolupament de l'activitat, i se n'encarregarà de vetllar pel correcte funcionament. Igualment garantirà que les instal·lacions utilitzades quedin en les condicions necessàries per ser utilitzades per l'alumnat de l'Escola Serraparera.
11. L'Associació Esportiva Escolar IES Banús, serà responsable dels danys materials i/o personals que es puguin ocasionar en les dependències i els materials del centre o de terceres persones durant el desenvolupament de l'activitat. L'associació ha de ser subscriptora de la corresponent pòlissa d'assegurança de responsabilitat civil, la còpia de la qual i el rebut corresponent justificatiu de trobar-se en vigor, s'haurà de lliurar al Servei d'Educació abans de l'inici de l'activitat.
12. L'Ajuntament de Cerdanyola del Vallès queda expressament exclòs de qualsevol tipus de responsabilitat civil, directament o subsidiària, pels danys que es puguin produir amb motiu

del desenvolupament de les activitats realitzades per l'Associació Esportiva Escolar IES Banús.

13. L'autorització es refereix exclusivament a l'ús d'equipament i, en cap cas, es farà extensiva a l'activitat, la qual es desenvoluparà sota l'exclusiva responsabilitat de l'Associació Esportiva Escolar IES Banús, sense que sigui apreciable una relació de dependència entre l'Ajuntament i els/les usuaris-àries del centre. En qualsevol cas, l'execució de l'activitat ha de donar compliment a les normes laborals (contractes de treball, altes en la Seguretat Social, etc.), a les normes que regulen les relacions contractuals, a la normativa fiscal, a la normativa de defensa de la competència, a les ordenances municipals i a totes les altres disposicions legals o reglamentàries que hi siguin d'aplicació.

Quart.- **NOTIFICAR** aquest acord a l'Associació Esportiva Escolar IES Banús i l'Escola Serraparera."

El President pregunta als regidors i regidores assistents si tenen alguna intervenció a fer i no havent-hi cap es sotmet a votació la proposta d'acord quedant aprovada per unanimitat dels regidors i regidores presents.

18 AUTORITZACIÓ D'ÚS D'INSTAL·LACIONS DE L'ESCOLA SANT MARTÍ AL CENTRE "HIJAS DE MARIA AUXILIADORA INSTITUTO SALESIANAS DE SAN JUAN BOSCO", PER A LA REALITZACIÓ D'UN TALLER D'HABILITATS PARENTALS, DURANT EL CURS 2023-2024 EXP. 511/2023/64

La Secretària explica de forma resumida la proposta d'acord que es transcriu literalment a continuació:

"En data 5 de juliol de 2023, amb número de registre d'entrada 2023/28081, el senyor Jordi Olivé Ribalda, en representació del centre "Hijas Maria Auxiliadora Instituto Salesianas de San Juan Bosco", ha sol·licitat autorització d'ús d'una aula gran de l'Escola Sant Martí, per a la realització d'un taller d'habilitats parentals, els dimecres de 17.00 a 19.00h, durant el curs 2023-2024.

El consell escolar de l'Escola Sant Martí, reunit en sessió del dia 5 de juliol de 2023, va informar favorablement a l'ús de l'espai sol·licitat per l'entitat.

El Vist l'informe del Servei d'Educació, que es troba a l'expedient, i que proposa l'autorització sol·licitada.

Atès que es compleixen els requisits establerts en el Decret 102/2010, de 3 d'agost, d'autonomia dels centres educatius, i la Normativa reguladora de l'ús social dels edificis i de les instal·lacions dels centres docents públics d'educació infantil, primària i educació especial, dels centres municipals d'ensenyament i del centre de formació d'adults, aprovada pel Ple de l'Ajuntament de Cerdanyola del Vallès, en sessió de 30 de juliol de 1998.

D'acord amb l'article 11 de la Normativa municipal anteriorment esmentada.

De conformitat amb la resolució d'Alcaldia núm. 3215 de data 17 de juny de 2023, de delegació de l'exercici de les atribucions d'alcaldia en la Junta de Govern Local i en determinats regidors i regidores, la Junta de Govern Local

ACORDA

Primer. **AUTORITZAR** al centre “Hijas de Maria Auxiliadora Instituto Salesianas de San Juan Bosco” per a l'ús d'una aula gran de l'Escola Sant Martí, per a la realització d'un taller d'habilitats parentals, els dimecres de 17.00 a 19.00 h, durant el curs 2023-2024.

Segon. **CONDICIONAR** aquesta autorització, a l'aportació per part del centre “Hijas de Maria Auxiliadora Instituto Salesianas de San Juan Bosco”, de la pòlissa d'assegurances de responsabilitat civil i el rebut justificatiu de pagament, abans de l'inici de l'activitat.

Tercer. **SOTMETRE** l'ús autoritzat de les instal·lacions a la **NORMATIVA REGULADORA** de l'ús social dels edificis i de les instal·lacions dels centres docents públics d'educació infantil, primària i educació especial, dels centres municipals d'ensenyament i del Centre de Formació d'Adults i a les **NORMES SINGULARS** següents:

OBJECTE

1. El centre “Hijas de Maria Auxiliadora Instituto Salesianas de San Juan Bosco” (d'aquí en endavant “l'entitat”), utilitzarà l'edifici docent de l'Escola Sant Martí, situada a la Avinguda Sant Iscle, 1, de la localitat de Cerdanyola del Vallès, solament i exclusiva per a la realització d'un taller d'habilitats parentals.
2. Es prohibeix expressament l'ús del centre per a qualsevol altra finalitat o per persones no autoritzades.

ÀMBIT ESPACIAL

3. L'autorització d'ús de l'edifici referenciat comprèn exclusivament l'ús d'una aula gran de l'Escola Sant Martí.
4. La utilització d'altres espais o instal·lacions del centre resta prohibida expressament. Tampoc està permès l'accés sense ànim d'ús a d'altres parts de l'edifici.

ÀMBIT TEMPORAL

5. L'entitat desenvoluparà l'activitat a les instal·lacions autoritzades, els dimecres de 17.00 a 19.00 h, durant el curs escolar 2023-2024.

CONDICIONS D'UTILITZACIÓ

6. Les claus d'accés al recinte i a les dependències autoritzades seran lliurades a la senyora Maribel González Benito, amb DNI [REDACTED] o la senyora Marta Viñas Bolairo, amb DNI [REDACTED], per la direcció del centre, per encàrrec exprés del Servei d'Educació de l'Ajuntament de Cerdanyola del Vallès. Es prohibeix expressament a l'entitat, fer còpia de les claus o cedir-les o prestar-les a cap altra persona o entitat. L'entitat haurà de retornar les claus a la direcció del centre un cop finalitzat el període pel qual s'autoritza la utilització dels espais de L'Escola Sant Martí.

7. L'entitat farà ús de les instal·lacions amb l'adopció de les mesures pertinents per tal de

garantir la seguretat de l'edifici i de les persones. Es prohibeix expressament utilitzar i/o manipular maquinària, instal·lacions, etc, de l'edifici, sense perjudici de les autoritzacions que pugui donar expressament el Servei d'Educació de l'Ajuntament.

8. L'entitat informará per escrit al Servei d'Educació de l'Ajuntament de Cerdanyola del Vallès, com a màxim el dia hàbil següent, de qualsevol incidència que pugui ocórrer.

9. L'entitat haurà de garantir que en el desenvolupament de l'activitat no es causen molèsties al veïnat.

10. L'entitat resta obligada a deixar les instal·lacions objecte d'autorització d'ús en perfecte estat per al seu ús posterior per l'alumnat del centre en les seves activitats ordinàries, complementàries o extraescolars.

RESPONSABILITATS

11. Les senyores Maribel González Benito, amb DNI [REDACTED] o la senyora Marta Viñas Bolairo, amb DNI [REDACTED], són les persones responsables de l'activitat a indicació de l'entitat. Alguna d'aquestes persones, haurà de ser present al centre durant el desenvolupament de l'activitat i se n'encarregarà de vetllar pel correcte funcionament. Igualment garantirà que les instal·lacions utilitzades quedin netes.

12. L'entitat es farà càrrec de les actuacions de manteniment i neteja que siguin necessàries a les dependències si s'originen per l'ús de l'entitat o per altres persones alienes però amb responsabilitat d'aquesta entitat.

13. L'entitat serà responsable dels danys materials i/o personals que es puguin ocasionar en les dependències i els materials del centre o de terceres persones durant el desenvolupament de l'activitat. L'entitat haurà de ser subscriptora de la corresponent pòlissa d'assegurances de responsabilitat civil, la còpia de les quals i els rebuts corresponents justificatius de trobar-se en vigor, s'hauran de lliurar al Servei d'Educació abans de l'inici de l'activitat.

14. L'Ajuntament de Cerdanyola del Vallès queda expressament exclòs de qualsevol tipus de responsabilitat civil, directament o subsidiària, pels danys que es puguin produir amb motiu del desenvolupament de l'activitat realitzada per l'entitat

16. L'autorització es refereix exclusivament a l'ús d'equipament i, en cap cas, es farà extensiva a l'activitat, la qual es desenvoluparà sota l'exclusiva responsabilitat de l'entitat", sense que sigui apreciable una relació de dependència entre l'Ajuntament i els/les usuaris-àries de del centre. En qualsevol cas, l'execució de l'activitat ha de donar compliment a les normes laborals (contractes de treball, altes en la Seguretat Social, etc.), a les normes que regulen les relacions contractuals, a la normativa fiscal, a la normativa de defensa de la competència, a les ordenances municipals i a totes les altres disposicions legals o reglamentàries que hi siguin d'aplicació.

Quart. **NOTIFICAR** aquest acord al centre "Hijas de Maria Auxiliadora Instituto Salesianas de San Juan Bosco", i l'Escola Sant Martí. "

El President pregunta als regidors i regidores assistents si tenen alguna intervenció a fer i no havent-hi cap es sotmet a votació la proposta d'acord quedant aprovada per unanimitat dels regidors i regidores presents.

19 CONCESSIÓ DE LLICÈNCIA D'OBRES MAJORS PER A LA REFORMA D'UN HABITATGE UNIFAMILIAR AÏLLAT AMB APARCAMENT I PISCINA A LA FINCA SITUADA AL CARRER DE TORRAS I BAGES, 23 D'ACORD AMB L'EXPEDIENT 121/2023/003.

La Secretària explica de forma resumida la proposta d'acord que es transcriu literalment a continuació:

"En data 8 de febrer de 2023, mitjançant sol·licitud genèrica amb registre d'entrada número E/004774-2023 i E/004784-2023, el senyor [REDACTED], en endavant, la persona interessada, sol·licita llicència d'obres majors per a la reforma d'un habitatge unifamiliar aïllat amb aparcament i piscina al carrer de Torras i Bages, 23, expedient 121/2023/003.

Així mateix aporta justificant d'autoliquidació de l'impost sobre construccions, instal·lacions i obres per import de 6.850,48€, i de la taxa per llicències urbanístiques per import de 3.065,69€.

En data 9 de febrer de 2023 l'arquitecta municipal emet informe tècnic de deficiències esmenables en base a la verificació documental realitzada.

En data 25 de març de 2023, amb registre d'entrada número E/007935-2023, la persona interessada aporta documentació en esmena de les deficiències requerides.

En data 24 d'abril de 2023 es va emetre informe tècnic d'emplaçament confirmant com adreça correcta de la finca Carrer de Torras i Bages, 23.

En data 26 de juny de 2023, amb registre d'entrada número 26.218, la persona interessada aporta projecte bàsic refós.

En data 13 de juliol de 2023, amb registre d'entrada número 29.172, la persona interessada aporta aval del dipòsit de residus.

En data 13 de juliol de 2023 l'arquitecte municipal emet informe tècnic favorable i, proposa la concessió de la llicència d'obres a nom de [REDACTED] per a la reforma d'un habitatge unifamiliar aïllat amb aparcament i piscina al carrer de Torras i Bages, 23. Així mateix emet el càlcul per a la liquidació dels tributs corresponents, donant per correctes les autoliquidacions realitzades de l'impost sobre construccions, instal·lacions i obres, i de la taxa per llicències urbanístiques, i emet el càlcul de la fiança a dipositar per elements urbanístics.

Fonaments de dret

- Conforme l'article 187.1.c) del Decret legislatiu 1/2010, de 3 d'agost, pel qual s'aprova el Text refós de la Llei d'urbanisme (TRLUC) l'edificació projectada per la persona

interessada està subjecte al règim de llicència urbanística.

- D'acord amb allò que disposa l'article 188 del TRLUC sobre el règim jurídic de les llicències urbanístiques.

L'article 79 del Decret 179/1995, de 13 de juny, del Reglament d'obres, activitats i serveis dels ens locals, estableix la tramitació de les sol·licituds de llicència.

D'acord amb allò que disposen els articles 13, 14 i 15 del Reglament sobre protecció de la legalitat urbanística, aprovat per Decret 64/2014, de 13 de maig.

D'acord amb allò que disposen les ordenances fiscals número 3, 7, 11 i 15 reguladores de l'Impost de Construccions, Instal·lacions i obres, de la Taxa per llicències o activitats comunicades en matèria urbanística, de la Taxa per la connexió al clavegueram i la Taxa per utilització privativa o aprofitament especial de la via pública i de terrenys d'ús públic del domini públic municipal, respectivament.

Vist l'informe jurídic emès en data 13 de juliol de 2023.

De conformitat amb la resolució d'Alcaldia núm. 3215 de data 17 de juny de 2023, de delegació de l'exercici de les atribucions d'alcaldia en la Junta de Govern Local i en determinats regidors i regidores, la Junta de Govern Local

ACORDA

Primer. **CONCEDIR** llicència d'obres a [REDACTED] per a la reforma d'un habitatge unifamiliar aïllat amb aparcament i piscina al carrer de Torras i Bages, 23, segons projecte bàsic, redactat per l'arquitecte Carles Marcos Padrós, aportat en data 26 de juny de 2023 (RGE 26.218).

El termini màxim és d'1 any per començar les obres i 3 anys per acabar-les, amb el benentès que ambdós terminis computen des de l'endemà de la notificació de la present resolució.

Segon. **INDICAR** a [REDACTED] que, de conformitat amb l'informe tècnic de data 13 de juliol de 2023, la concessió d'aquesta llicència queda condicionada al compliment de les següents condicions:

CONDICIONS PARTICULARS:

Abans d'iniciar les obres:

- S'haurà de dipositar a la Tresoreria Municipal la següent fiança per l'import i concepte d'elements urbanístics que es senyalen a continuació:
 - La quantitat de tres mil seixanta-cinc euros amb deu cèntims (3.065,10€), en concepte de garantia per respondre dels danys que puguin efectuar-se en els serveis públics existents i elements urbanístics segons el que disposa l'article 16 de les Ordenances Metropolitanes d'Edificació.
- La fiança es pot presentar mitjançant aval bancari o en metàl·lic (transferència bancària):

- Aval bancari (o qualsevol forma admesa per la legislació de contractació del sector públic), en aquest cas concertar cita prèvia per dipositar-la, al departament de Tresoreria a l'adreça electrònica tresoreria@cerdanyola.cat, o trucant al telèfon 93 580 88 88, de dilluns a divendres de 9 a 14 h.
- Metà·lic (transferència bancària) al compte corrent de l'Ajuntament de Cerdanyola del Vallès número: [REDACTED], indicant el nom, concepte i expedient.

En relació al compte on s'ha de fer l'ingrés, cal que ho comuniquin a través del formulari que us adjunto, degudament emplenat, fent constar les dades que se sol·liciten, les signatures corresponents i les dades bancàries (IBAN) degudament verificades per la vostra entitat bancària mitjançant la signatura de l'entitat financera, juntament amb la còpia del NIF i ens el fan arribar de la mateixa manera, per correu postal ordinari o via seu electrònica de l'Ajuntament, en aquest cas l'enllaç seria el següent: https://www.cerdanyola.cat/sites/default/files/fitxers/models_instancia/tre-01_dades_de_creditors_-_catala.pdf

Cal presentar la següent documentació **abans de l'inici d'obres, amb el Projecte Executiu:**

Control Documentació.		
Programa de control de qualitat (full visat)		X
Certificat Aval Residus en Dipòsit Controlat (*)		X
Full d'Assumeix de la Direcció de les obres		X
Nomenament d'Aparellador/Arquitecte tècnic		X
Justificació de l'Ordenança d'Estalvi d'Aigua (5.11.2013 BOPB)		X
Certificat d'inexistència de Servituds d'instal·lacions existents en la parcel·la		X

- Abans de l'inici de les obres amb el Projecte Executiu caldrà completar la documentació i **incorporar les Condicions Particulars i Generals indicades a continuació:**

1. En relació a les **instal·lacions d'energia** la col·locació d'**Aerotermita**, conforme RITE i Instrucció 4/2008, compleix Certificació Energètica. El projecte Executiu ha de justificar el **compliment energètic** i contribució d'energia renovable per a la producció de ACS superior al 60%, amb bomba de calor/Aerotèrmita en substitució i/o de panells solars tèrmics.
2. En el Projecte Executiu, l'**Evacuació d'aigües** es realitza segons projecte indicat amb previsió de comptador separat per a la reserva de Piscina i Sistema Separatiu de residuals i pluvials a arqueta fins connexió a carrer, segons les OOMM corresponents al compliment dels art.4, 5 i 6 de l'Ordenança Municipal d'Aigua.
3. Caldrà reposar l'**espai Públic Existent** dels elements d'urbanització afectats i/o degradats de la vorera, reforçant els materials de vorera existent i de la formació de gual **de 4 metres** conforme **projecte presentat i diligenciat**.

CONDICIONS GENERALS:

1. Abans de l'inici de les obres caldrà aportar el Projecte Executiu i tota la documentació visada juntament amb el certificat de correspondència amb la documentació aprovada.
2. El Servei d'Urbanisme facilitarà una el projecte tècnic segellat amb la data de l'acord d'aprovació, que obligatòriament ha d'estar present a l'obra, en el moment en que es notifiqui l'atorgament de la llicència d'obres.
3. S'haurà de comunicar al Servei d'Urbanisme la data d'inici de les obres, mitjançant instància registrada a l'Oficina d'Atenció Ciutadana, aportant acta de replanteig, si n'hi hagués. En aquest moment es podrà retirar la placa d'obres al Servei d'Urbanisme, que s'haurà de col·locar en un lloc visible durant l'execució de l'obra.
4. Cal notificar als serveis tècnics la fase de replanteig de l'obra per a la comprovació de les alineacions, un cop marcades, perquè en puguin donar la conformitat, tenint en compte que la comprovació definitiva no es realitzarà fins que les obres de tancament perimetral estiguin executades.
5. D'acord a l'article 49 de les Ordenances metropolitanas d'edificació serà obligatori la comunicació als serveis tècnics de l'acabament de les diferents fases d'execució: replanteig, forjat terra planta baixa, sostre de la planta baixa i forjat coberta d'aigües.
6. S'haurà de complir el que disposa l'article 122 de les Ordenances Metropolitanas d'Edificació que regula la instal·lació de les tanques de seguretat durant l'execució de les obres.
7. S'haurà de complir el que disposa l'article 123 de les Ordenances Metropolitanas d'Edificació que regula les precaucions de seguretat que s'han d'adoptar durant l'execució de les obres.
8. En cas de modificacions substancials o no substancials, aquestes s'hauran de comunicar i hauran de ser aprovades per aquesta Corporació en el primer cas, o bé comunicades en el segon cas.
9. Caldrà sol·licitar llicència per ocupació de vial si s'escau la seva ocupació amb sacs o altres elements a la via pública.
10. Seran responsables de l'aplicació del Codi Tècnic de l'Edificació els agents que participen en el procés d'edificació, segons l'establert al Capítol III de la LOE (Ley de Ordenación de la Edificación, Ley 38/1999, de 5 de noviembre).
11. Per a garantir que un edifici compleix amb els requisits bàsics de la LOE anomenats a l'article 1 del CTE i que compleix amb les corresponents exigències bàsiques, els agents que intervenen en el procés de l'edificació, en la mesura en què afecti a la seva intervenció, hauran de donar compliment a les condicions que el CTE estableix per a la redacció del projecte, l'execució de l'obra i el manteniment i conservació de l'edifici.
12. L'incompliment total o parcial de qualsevol de les condicions establertes en la Llicència pot donar lloc a la paralització immediata de les obres o usos i a la incoació d'un expedient sancionador de conformitat amb el que estableix el Títol III del Reglament sobre la protecció de la Legalitat urbanística i al Títol VII del Text Refós de la Llei d'Urbanisme de Catalunya.

13. Amb la comunicació prèvia de primera ocupació serà necessari aportar, o mitjançant la seu electrònica municipal, la documentació gràfica definitiva de l'obra i la memòria en la qual es detallin els canvis realitzats respecte del projecte aprovat (en format digital), si n'hi hagués.
14. Abans de la 1^a ocupació caldrà haver sol·licitat i resolt les connexions definitives amb els serveis, si s'escau, tenint en compte que:
- a) La present llicència no comporta la seva autorització.
 - b) Aquestes obres de connexió als serveis hauran de ser soterrades i acomplir amb "l'ordenança municipal de conduccions de via pública" .
 - c) En relació amb la connexió al clavegueram caldrà també respectar i garantir les següents condicions:
 - a) *La instal·lació de sifons, arquetes de registre, etc es situaran sempre dins de l'àmbit del solar o finca privada i fora de la via pública i del seu domini.*
 - b) *El clavegueró haurà, en lo possible, de connectar-se a la claveguera per la part superior, quedant desestimat el pas lateral o inferior a aquest.*
En qualsevol cas, la connexió no serà perpendicular a la claveguera, sinó que haurà de connectar-se amb una inclinació suficient per facilitar l'embocadura.
El pendent mínim de l'escomesa per gravetat ha de ser igual o major a l'1,5%.
 - c) *Les conduccions noves de sanejament per làmina lliure (gravetat), situades a la via pública, seran de polietilè o PVC d'alta resistència (UNE EN 1401-1 SN4, color teula) formigonades en el seu perímetre.*
Aquestes tindran un diàmetre mínim de 160mm (el càlcul resultant del diàmetre de l'escomesa és responsabilitat del projectista) i tenint en compte que en les zones d'habitatge unifamiliar o plurifamiliar, industrial o altres el diàmetre del tub serà de 250 mm com a màxim.
 - d) *El reblert de la rasa s'haurà de realitzar amb formigó en tots els casos i s'ha d'executar segons les determinacions següents:*
 - *La nova conducció haurà de formigonar-se en tot el seu perímetre amb un gruix mínim de 10cm.*
 - *La resta de rasa s'haurà d'omplir amb terres netes compactades al 95% P.M.*
 - *Sobre de la rasa serà necessari un dau de formigó HM-20 de 15 cm de gruix.*
L'amplada serà la de la rasa + 20cm a cada costat, formant amb tot el conjunt una secció en forma de "T".
 - *La reposició de la zona de l'asfalt afectat s'executarà amb un mínim 4cm de gruix i d'amplada serà la resultant de l'ample de la rasa + 40cm per cada costat.*
 - e) *L'asfalt es farà en calent amb un reg d'emprimació prèvia.*
 - f) *Per a l'execució de les obres d'urbanització i de connexió al clavegueram s'hauran de posar en contacte amb els serveis tècnics municipals i realitzar una visita prèvia per a la corresponent inspecció d'aquesta.*
 - g) *Croquis tipus de les prescripcions esmentades :*

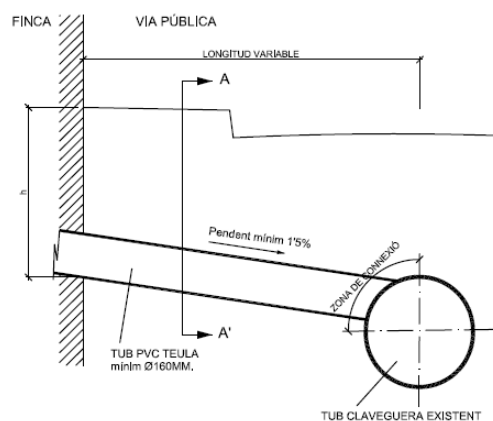

SECCIÓ LONGITUDINAL ESCOMESA

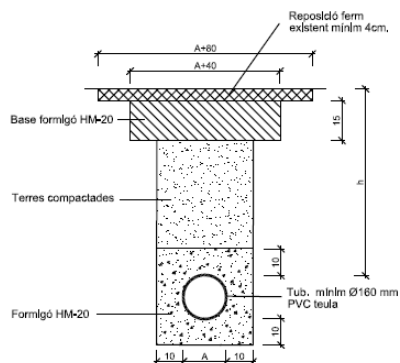

SECCIÓ A-A'

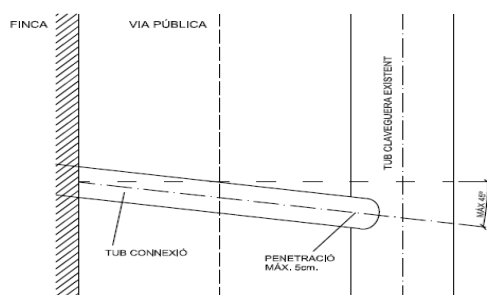

PLANTA

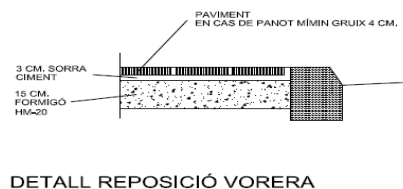

DETALL REPOSICIÓ VORERA

Tercer. **INDICAR** a [REDACTED] que aquesta llicència no comporta l'autorització per a la col·locació de bastides, sacs de runes o contenidors metàl·lics, per a la instal·lació d'amuntegaments d'obra o casetes, per a talls de trànsit, per al subministrament de serveis o per a la instal·lació de grues, que hauran de ser sol·licitades expressament per part de la persona interessada.

Quart. **ADVERTIR** a [REDACTED] que si en els terminis indicats a l'apartat primer d'aquest acord no s'inicia o no es finalitza l'actuació autoritzada, la llicència haurà caducat i per continuar l'obra se n'haurà d'obtenir una de nova si no s'ha obtingut abans una pròrroga del termini del qual es tracti, en els termes que preveu l'article 189 del Decret Legislatiu 1/2010, de 3 d'agost, pel què s'aprova el text refós de la Llei d'Urbanisme.

Cinquè. **APROVAR** les liquidacions de les taxes que es relacionen a continuació, a nom de [REDACTED] pels imports indicats, que seran degudament notificades per part de l'ORGT de la Diputació de Barcelona, fent ús de les facultats delegades per acord del Ple Municipal de data 28 de desembre de 2017.

TAXES					
Ord. fiscal	Concepte	Unitats	Tipus	Quota	Total (€)
OF 07 art. 6 q)	Placa de llicència d'obra major	1 ut		70,38€/ut	70,38€
OF 15 art. 6.a)	Obres a la via pública (gual)	4 ml		33,77€/m	135,08€

TOTAL	205,46€
--------------	----------------

Sisè. **COMUNICAR** aquest acord a la Tresoreria Municipal per tal que la Tresorera formuli el càrrec de valors a l'Organisme de Gestió Tributària de la Diputació de Barcelona.

Setè. **NOTIFICAR** aquest acord a [REDACTED], i a l'ORGT de la Diputació de Barcelona."

El President pregunta als regidors i regidores assistents si tenen alguna intervenció a fer i no havent-hi cap es sotmet a votació la proposta d'acord quedant aprovada per unanimitat dels regidors i regidores presents.

20 CONCESSIÓ DE LLICÈNCIA D'OBRES MAJORS PER A LA REFORMA I AMPLIACIÓ D'UNA NAU INDUSTRIAL A LA FINCA SITUADA AL CARRER DEL CAMP, 81 D'ACORD AMB L'EXPEDIENT 121/2023/011

La Secretària explica de forma resumida la proposta d'acord que es transcriu literalment a continuació:

"En data 6 d'abril de 2023, mitjançant sol·licitud genèrica amb registre d'entrada número 13.844, el senyor Jose Esteve Torondel, en representació de Martín Hidalgo, SL, en endavant, la persona interessada, sol·licita llicència d'obres majors per a la reforma i ampliació d'una nau industrial situada al carrer del Camp, 81, expedient 121/2023/011.

Amb la mateixa instància aporta justificant d'autoliquidació de l'impost sobre construccions, instal·lacions i obres per import de 9.372,84 €.

En data 18 d'abril de 2023 l'arquitecta municipal emet informe tècnic de deficiències esmenables en base a la verificació documental realitzada.

En data 21 d'abril i 3 de juliol de 2023, amb registres d'entrada número E/010348-2023 i 27.420 respectivament, la persona interessada aporta documentació en resposta a les deficiències requerides.

En data 10 de juliol de 2023 el Servei Tècnic d'Activitats va emetre informe amb les següents consideracions:

"Respecte al tràmit d'activitats, es considera una modificació substancial atès que es modifiquen la superfície, distribució i instal·lacions d'acord amb l'article 35.2 de la Llei 18/2020 i l'article 53.1.a) i c) del Decret 131/2022, és a dir, que es classifica com a "comunicació d'inici i modificació substancial d'activitat en un establiment amb projecte tècnic i certificat" codi CCAE 432 i 521 de la Llei 18/2020, i per tant, un cop acabades les obres el titular haurà de comunicar a l'Ajuntament l'activitat aportant projecte d'activitat, certificat tècnic d'activitat i la documentació corresponent. Segons la pàgina 7 del projecte signat digitalment el 20/04/2023, la superfície construïda serà de 938,50 m², de la qual 383,12 m² útils seran oficines i 504,88 m² útils seran magatzem i aparcament.

No requereix informe extern de Bombers, per tenir configuració tipus B, càrrega de foc de

risc baix i superfície inferior a 1.500 m², d'acord amb l'annex 2 de la Llei 3/2010.

Examinat el projecte bàsic signat digitalment el 3/07/2023, i el document annex signat digitalment el 3/07/2023, i examinada la normativa aplicable, aquests serveis tècnics informen favorablement el projecte de referència amb la condició que es faci constar en la llicència els següents condicionants:

Un cop finalitzades les obres, el titular haurà de presentar a l'Ajuntament comunicació de l'activitat d'acord amb la Llei 18/2020, aportant projecte d'activitats, certificat i la documentació corresponent i havent de complir amb la normativa.

- *Un cop finalitzades les obres, el titular haurà de presentar en el Canal Empresa de la Generalitat la presentació de les declaracions de les instal·lacions elèctriques, i també contra incendis, havent de complir amb els reglaments corresponents, així com disposar dels butlletins o certificats i contractes de manteniment que escaiguin.”*

En data 14 de juliol de 2023 l'arquitecte municipal emet informe tècnic favorable i, proposa la concessió de la llicència d'obres a nom de Martín Hidalgo, SL per a la reforma i ampliació d'una nau industrial situada al carrer del Camp, 81. Així mateix emet el càlcul per a la liquidació dels tributs corresponents, i el càlcul de la fiança a dipositar per elements urbanístics.

Fonaments de dret

1. Conforme l'article 187.1.c) del Decret legislatiu 1/2010, de 3 d'agost, pel qual s'aprova el Text refós de la Llei d'urbanisme (TRLUC) l'edificació projectada per la persona interessada està subjecte al règim de llicència urbanística.
2. D'acord amb allò que disposa l'article 188 del TRLUC sobre el règim jurídic de les llicències urbanístiques.
3. L'article 79 del Decret 179/1995, de 13 de juny, del Reglament d'obres, activitats i serveis dels ens locals, estableix la tramitació de les sol·licituds de llicència.
4. D'acord amb allò que disposen els articles 13, 14 i 15 del Reglament sobre protecció de la legalitat urbanística, aprovat per Decret 64/2014, de 13 de maig.
5. D'acord amb allò que disposen les ordenances fiscals número 3, 7, 11 i 15 reguladores de l'Impost de Construccions, Instal·lacions i obres, de la Taxa per llicències o activitats comunicades en matèria urbanística, de la Taxa per la connexió al clavegueram i la Taxa per utilització privativa o aprofitament especial de la via pública i de terrenys d'ús públic del domini públic municipal, respectivament.

Vist l'informe jurídic emès en data 14 de juliol de 2023.

De conformitat amb la resolució d'Alcaldia núm. 3215 de data 17 de juny de 2023, de delegació de l'exercici de les atribucions d'alcaldia en la Junta de Govern Local i en determinats regidors i regidores, la Junta de Govern Local

ACORDA

Primer. **CONCEDIR** llicència d'obres a Martín Hidalgo, SL per a la reforma i ampliació

d'una nau industrial situada al carrer del Camp, 81, segons projecte bàsic, redactat per l'arquitecte Jose Esteve Torondel, aportat en data 3 de juliol de 2023 (RGE 27.420).

El termini màxim és d'1 any per començar les obres i 3 anys per acabar-les, amb el benentès que ambdós terminis computen des de l'endemà de la notificació de la present resolució.

Segon. **INDICAR** a Martín Hidalgo, SL que, de conformitat amb l'informe tècnic de data 14 de juliol de 2023, la concessió d'aquesta llicència queda condicionada al compliment de les següents condicions:

CONDICIONS PARTICULARS:

Abans d'iniciar les obres:

- S'haurà de dipositar a la Tresoreria Municipal la següent fiança per l'import i concepte d'elements urbanístics que es senyalen a continuació:
 - La quantitat de dos mil cinc-cents vuitanta-quatre euros amb trenta cèntims (2.584,30€), en concepte de garantia per respondre dels danys que puguin efectuar-se en els serveis públics existents i elements urbanístics segons el que disposa l'article 16 de les Ordenances Metropolitanes d'Edificació.

La fiança es pot presentar mitjançant aval bancari o en metàl·lic (transferència bancària):

- Aval bancari (o qualsevol forma admesa per la legislació de contractació del sector públic), en aquest cas concertar cita prèvia per dipositar-la, al departament de Tresoreria a l'adreça electrònica tresoreria@cerdanyola.cat, o trucant al telèfon 93 580 88 88, de dilluns a divendres de 9 a 14 h.
- Metàl·lic (transferència bancària) al compte corrent de l'Ajuntament de Cerdanyola del Vallès número: [REDACTED], indicant el nom, concepte i expedient.

En relació al compte on s'ha de fer l'ingrés, cal que ho comuniquin a través del formulari que us adjunto, degudament emplenat, fent constar les dades que se sol·liciten, les signatures corresponents i les dades bancàries (IBAN) degudament verificades per la vostra entitat bancària mitjançant la signatura de l'entitat financera, juntament amb la còpia del NIF i ens el fan arribar de la mateixa manera, per correu postal ordinari o via seu electrònica de l'Ajuntament, en aquest cas l'enllaç seria el següent: https://www.cerdanyola.cat/sites/default/files/fitxers/models_instancia/tre-01_dades_de_creditors_-_catala.pdf

- 1.- Aportar Projecte Executiu visat i en format editable DWG, si escau, d'acord amb la base geodèsica local.
- 2.- Conforme Projecte Bàsic presentat i la situació deficient de l'estat actual, cal fer reposició completa de l'espai Públic Existent del carrer dels elements d'urbanització afectats i/o degradats de la vorera.
- 3.- Cal reforçar la urbanització en l'accés al gual amb Panot 20x20cm de 9 pastilles i 4-8cm de gruix mínim, si cal amb subbase armada, i Vorada tipus T3, Gual: model Manresa, Rigola 30x30, morter blanca i 8cms de gruix, d'acord amb les Condicions Generals de Llicència.

4.- Durant les obres, la càrrega i descàrrega es realitzarà sense afectar a la calçada de la via pública i al trànsit. En cas de ser necessari, haurà d'estar expressament autoritzat. Durant l'execució de les obres no s'afectarà en cap moment la calçada del carrer, llevat que estigui expressament autoritzat.

5.-Segons l'Informe d'Activitats de 10.7.2023 cal complir la següent condició:

Un cop finalitzades les obres, el titular haurà de presentar a l'Ajuntament comunicació de l'activitat d'acord amb la Llei 18/2020, aportant projecte d'activitats, certificat i la documentació corresponent i havent de complir amb la normativa

CONDICIONS GENERALS:

1. Abans de l'inici de les obres caldrà aportar el Projecte Executiu i tota la documentació visada juntament amb el certificat de correspondència amb la documentació aprovada.
2. El Servei d'Urbanisme facilitarà una el projecte tècnic segellat amb la data de l'acord d'aprovació, que obligatòriament ha d'estar present a l'obra, en el moment en que es notifiqui l'atorgament de la llicència d'obres.
3. S'haurà de comunicar al Servei d'Urbanisme la data d'inici de les obres, mitjançant instància registrada a l'Oficina d'Atenció Ciutadana, aportant acta de replanteig, si n'hi hagués. En aquest moment es podrà retirar la placa d'obres al Servei d'Urbanisme, que s'haurà de col·locar en un lloc visible durant l'execució de l'obra.
4. Cal notificar als serveis tècnics la fase de replanteig de l'obra per a la comprovació de les alineacions, un cop marcades, perquè en puguin donar la conformitat, tenint en compte que la comprovació definitiva no es realitzarà fins que les obres de tancament perimetral estiguin executades.
5. D'acord a l'article 49 de les Ordenances metropolitanas d'edificació serà obligatori la comunicació als serveis tècnics de l'acabament de les diferents fases d'execució: replanteig, forjat terra planta baixa, sostre de la planta baixa i forjat coberta d'aigües.
6. S'haurà de complir el que disposa l'article 122 de les Ordenances Metropolitanas d'Edificació que regula la instal·lació de les tanques de seguretat durant l'execució de les obres.
7. S'haurà de complir el que disposa l'article 123 de les Ordenances Metropolitanas d'Edificació que regula les precaucions de seguretat que s'han d'adoptar durant l'execució de les obres.
8. En cas de modificacions substancials o no substancials, aquestes s'hauran de comunicar i hauran de ser aprovades per aquesta Corporació en el primer cas, o bé comunicades en el segon cas.
9. Caldrà sol·licitar llicència per ocupació de vial si s'escau la seva ocupació amb sacs o altres elements a la via pública.
10. Seran responsables de l'aplicació del Codi Tècnic de l'Edificació els agents que participen en el procés d'edificació, segons l'establert al Capítol III de la LOE (Ley de Ordenación de la Edificación, Ley 38/1999, de 5 de noviembre).

11. Per a garantir que un edifici compleix amb els requisits bàsics de la LOE anomenats a l'article 1 del CTE i que compleix amb les corresponents exigències bàsiques, els agents que intervenen en el procés de l'edificació, en la mesura en què afecti a la seva intervenció, hauran de donar compliment a les condicions que el CTE estableix per a la redacció del projecte, l'execució de l'obra i el manteniment i conservació de l'edifici.
12. L'incompliment total o parcial de qualsevol de les condicions establertes en la Llicència pot donar lloc a la paralització immediata de les obres o usos i a la incoació d'un expedient sancionador de conformitat amb el que estableix el Títol III del Reglament sobre la protecció de la Legalitat urbanística i al Títol VII del Text Refós de la Llei d'Urbanisme de Catalunya.
13. Amb la comunicació prèvia de primera ocupació serà necessari aportar, o mitjançant la seu electrònica municipal, la documentació gràfica definitiva de l'obra i la memòria en la qual es detallin els canvis realitzats respecte del projecte aprovat (en format digital), si n'hi hagués.
14. Abans de la 1^a ocupació caldrà haver sol·licitat i resolt les connexions definitives amb els serveis, si s'escau, tenint en compte que:
 - a) La present llicència no comporta la seva autorització.
 - b) Aquestes obres de connexió als serveis hauran de ser soterrades i acomplir amb "l'ordenança municipal de conduccions de via pública" .
 - c) En relació amb la connexió al clavegueram caldrà també respectar i garantir les següents condicions:
 - a) *La instal·lació de sifons, arquetes de registre, etc es situaran sempre dins de l'àmbit del solar o finca privada i fora de la via pública i del seu domini.*
 - b) *El clavegueró haurà, en lo possible, de connectar-se a la claveguera per la part superior, quedant desestimat el pas lateral o inferior a aquest.*
En qualsevol cas, la connexió no serà perpendicular a la claveguera, sinó que haurà de connectar-se amb una inclinació suficient per facilitar l'embocadura.
El pendent mínim de l'escomesa per gravetat ha de ser igual o major a l'1,5%.
 - c) *Les conduccions noves de sanejament per làmina lliure (gravetat), situades a la via pública, seran de polietilè o PVC d'alta resistència (UNE EN 1401-1 SN4, color teula) formigonades en el seu perímetre.*
Aquestes tindran un diàmetre mínim de 160mm (el càlcul resultant del diàmetre de l'escomesa és responsabilitat del projectista) i tenint en compte que en les zones d'habitatge unifamiliar o plurifamiliar, industrial o altres el diàmetre del tub serà de 250 mm com a màxim.
 - d) *El reblert de la rasa s'haurà de realitzar amb formigó en tots els casos i s'ha d'executar segons les determinacions següents:*
 - *La nova conducció haurà de formigonar-se en tot el seu perímetre amb un gruix mínim de 10cm.*
 - *La resta de rasa s'haurà d'omplir amb terres netes compactades al 95% P.M.*
 - *Sobre de la rasa serà necessari un dau de formigó HM-20 de 15 cm de gruix.*
L'amplada serà la de la rasa + 20cm a cada costat, formant amb tot el conjunt una secció en forma de "T".
 - *La reposició de la zona de l'asfalt afectat s'executarà amb un mínim 4cm de*

gruix i d'amplada serà la resultant de l'ample de la rasa + 40cm per cada costat.

e) L'asfalt es farà en calent amb un reg d'emprimació prèvia.

f) Per a l'execució de les obres d'urbanització i de connexió al clavegueram s'hauran de posar en contacte amb els serveis tècnics municipals i realitzar una visita prèvia per a la corresponent inspecció d'aquesta.

g) Croquis tipus de les prescripcions esmentades :

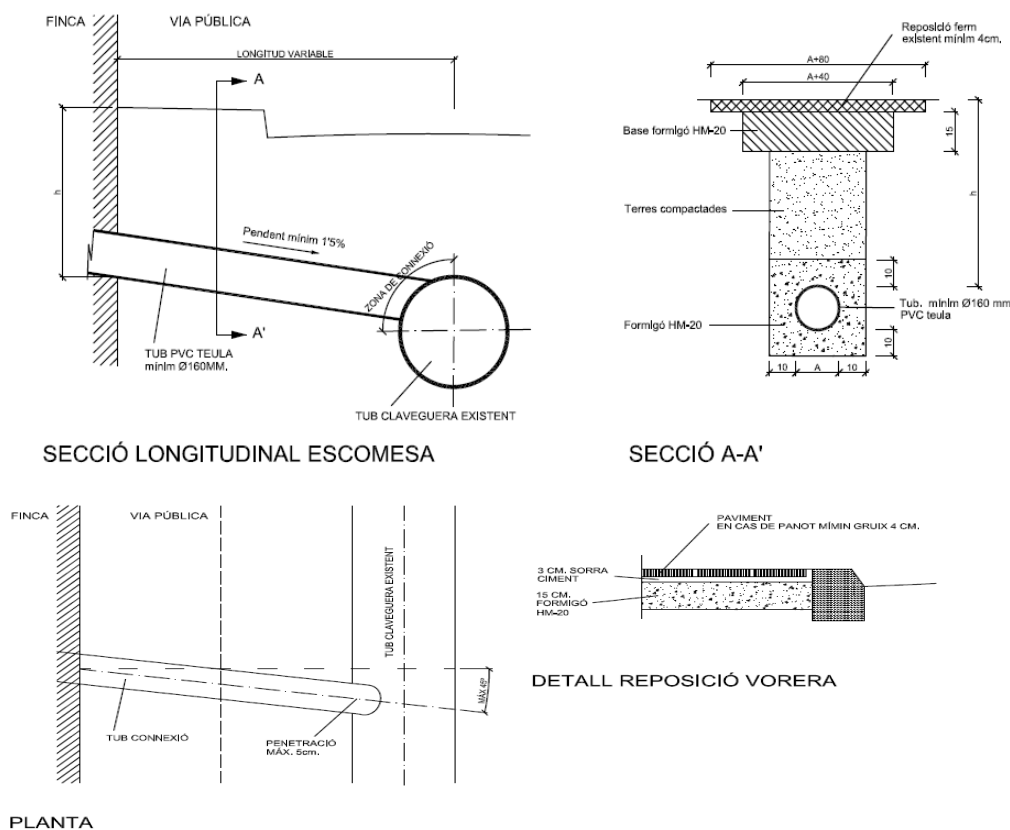

Tercer. **INDICAR** a Martín Hidalgo, SL que aquesta llicència no comporta l'autorització per a la col·locació de bastides, sacs de runes o contenidors metàl·lics, per a la instal·lació d'amuntegaments d'obra o casetes, per a talls de trànsit, per al subministrament de serveis o per a la instal·lació de grues, que hauran de ser sol·licitades expressament per part de la persona interessada.

Quart. **ADVERTIR** a Martín Hidalgo, SL que si en els terminis indicats a l'apartat primer d'aquest acord no s'inicia o no es finalitza l'actuació autoritzada, la llicència haurà caducat i per continuar l'obra se n'haurà d'obtenir una de nova si no s'ha obtingut abans una pròrroga del termini del qual es tracti, en els termes que preveu l'article 189 del Decret Legislatiu 1/2010, de 3 d'agost, pel què s'aprova el text refós de la Llei d'Urbanisme.

Cinquè. **INDICAR** a Martín Hidalgo, SL que l'ORGT de la Diputació de Barcelona, fent ús de les facultats delegades per acord del Ple Municipal de data 28 de desembre de 2017, té delegada la gestió de l'impost de construccions, instal·lacions i obres i, d'acord amb l'article 9.1 de l'OF núm.3, que estableix l'autoliquidació com a forma de gestió del pagament que cal fer amb motiu de la llicència, haurà de realitzar una liquidació complementària per import de

605,29€ mitjançant la corresponent autoliquidació, que pot fer de forma presencial demanant cita prèvia a l'ORGT o de forma telemàtica al web <https://orgt.diba.cat>, atès que ja ha realitzat una autoliquidació per aquest concepte per import de 9.372,84€ i que segons l'informe tècnic de data 10 de juliol de 2023 aquesta liquidació hauria de ser de 9.978,13€ (249.453,37€ x 4%).

Sisè. **APROVAR** les liquidacions de les taxes que es relacionen a continuació, a nom de Martín Hidalgo, SL pels imports indicats, que seran degudament notificades per part de l'ORGT de la Diputació de Barcelona, fent ús de les facultats delegades per acord del Ple Municipal de data 28 de desembre de 2017.

TAXES					
Ord. fiscal	Concepte	Unitats	Tipus	Quota	Total (€)
OF 07 art. 6 a)	Per llicència (Pressupost)	249.453,37	1,79%	4.465,21€	4.465,21€
OF 07 art. 6 q)	Placa de llicència d'obra major	1 ut		70,38€/ut	70,38€
TOTAL					4.535,59€

Setè. **COMUNICAR** aquest acord a la Tresoreria Municipal per tal que la Tresorera formuli el càrrec de valors a l'Organisme de Gestió Tributària de la Diputació de Barcelona.

Vuitè. **NOTIFICAR** aquest acord a Martín Hidalgo, SL, i a l'ORGT de la Diputació de Barcelona."

El President pregunta als regidors i regidores assistents si tenen alguna intervenció a fer i no havent-hi cap es sotmet a votació la proposta d'acord quedant aprovada per unanimitat dels regidors i regidores presents.

21 PRECS I PREGUNTES

No n'hi ha.

I sense cap més assumpte per tractar, la presidència aixeca la sessió a les nou hores i nou minuts. En dono fe.

Vist i Plau

Aurora Corral García

Carlos Cordón Núñez

LA SECRETÀRIA GENERAL

L'ALCALDE