



Pl. Francesc Layret, s/n
08290 Cerdanyola del Vallès
Barcelona
Telèfon 93 580 88 88
Fax 93 580 16 20
www.cerdanyola.cat

ACTA NÚM. 32/2023

JUNTA DE GOVERN LOCAL

Sessió ordinària del dia 2 d'octubre de 2023

A les nou hores i cinc minuts del dia 2 d'octubre de 2023, es reuneix la JUNTA DE GOVERN LOCAL en sessió ordinària i de conformitat amb la convocatòria tramesa de forma reglamentària, sota la presidència del senyor alcalde, Carlos Cordón Núñez i actua com a secretària la senyora Aurora Corral Garcia.

Assisteixen els següents regidors i regidores:

- Josefa Rivera Dueñas
- Javier Sánchez Miras
- Pilar Adell Gutiérrez
- David González Chanca
- Sonia Rodríguez Ruiz
- Óscar Pons Cárcelos
- Maria Eulàlia Mimó Viader
- Jaume Folch Beltran

També assisteixen les regidores senyora Andrea Borrego Valero, senyora Conchi Martínez Rodríguez i senyora Cristina Padilla Zaplana i els regidors senyor Santiago Moro Muñoz i el senyor Antonio Otero Muñoz.

Assisteixen també convidats per la presidència, la Cap de Gabinet d'Alcaldia, la senyora Alexandra Moreno Pardo, l'assessor en matèria de Territori, el senyor Joaquim Garreta Martí-Terroba, l'assessor en matèria econòmica, el senyor Javier Montes López i el coordinador general, el senyor Santiago Costa Arranz.

1 APROVACIÓ DE L'ACTA DE LA SESSIÓ ANTERIOR

El President pregunta als regidors i regidores assistents si tenen alguna observació a fer a l'acta de la sessió ordinària de data 25 de setembre de 2023 i no havent-se'n formulat es procedeix a la seva votació amb el següent resultat:

VOTACIÓ DE L'ACTA: S'aprova per unanimitat dels regidors i regidores assistents.

2 DESPATX D'OFICI

Restar assabentats de les disposicions publicades en els BBOO de l'Estat, de la Província i Diari Oficial de la Generalitat de Catalunya, que afecten al municipi.

3 APROVACIÓ DE LA SEGONA PRÒRROGA DEL CONTRACTE DEL SERVEI D'ORGANITZACIÓ REIS, TRES TOMBS I CARNAVAL (154/2021/032)

La Secretària explica de forma resumida la proposta d'acord que es transcriu literalment a continuació:

"La Junta de Govern Local, en sessió de data 1 de desembre de 2021, va acordar adjudicar el contracte del servei d'organització de Reis, Tres Tombs i Carnaval, a l'empresa L'ESPECTACLERIA, SL.

El 24 de desembre de 2021 es va signar el corresponent contracte administratiu, establint a la seva clàusula quarta la durada:

"El contracte tindrà una durada d'UN ANY a comptar des de la formalització del contracte i serà prorrogable anualment, sense que la totalitat del contracte pugui excedir els QUATRE ANYS de durada.

La pròrroga s'acordarà per part de l'òrgan de contractació i és obligatòria per a l'empresari, sempre que el seu preavís es produeixi almenys amb dos mesos d'antelació a la finalització del termini de durada del contracte.

En cap cas no es pot produir la pròrroga pel consentiment tàcit de les parts.

Les pròrrogues s'hauran d'aprovar amb caràcter previ a la finalització del contracte ."

En el mateix sentit, es recull a la clàusula 17a del plec de clàusules administratives aprovat per la Junta de Govern Local de data 6 d'octubre de 2021.

La Junta de Govern Local, en data 24 d'octubre de 2022, va acordar la pròrroga del contracte del servei d'organització de Reis, Tres Tombs i Carnaval.

En data 15 de setembre de 2023 s'envia un preavís a l'empresa, signat per part del cap del Servei de Cultura, en què es comunica el preavís de pròrroga amb l'antelació mínima requerida en l'article 29.2 de la Llei 9/2017, de 8 de novembre, de Contractes del Sector Públic, comportant que aquesta pròrroga sigui obligatòria per al contractista. L'esmentat comunicat s'accepta per l'empresa en data 15 de setembre de 2023.

El cap del Servei de Cultura ha emès informe en data 14 de setembre de 2023 en que proposa la pròrroga de l'esmentat contracte per un any més.

Tenint en compte que l'adjudicatari està prestant correctament el servei i segons consta en l'annex del seu informe se li ha comunicat amb la suficient antelació a l'adjudicatari, la

voluntat de l'Ajuntament de prorrogar el contracte, per un any més.

Aquesta prorroga té efectes a partir del **25 de desembre de 2023**.

En l'expedient consta l'informe favorable del servei de Contractació i Compres amb la nota de conformitat de la Secretària general, a la pròrroga de l'esmentat contracte

De conformitat amb la resolució d'Alcaldia núm. 3215 de data 17 de juny de 2023, de delegació de l'exercici de les atribucions d'alcaldia en la Junta de Govern Local i en determinats regidors i regidores, la Junta de Govern Local

ACORDA

Primer. **PRORROGAR** el contracte del servei d'organització de Reis, Tres Tombs i Carnaval, adjudicat per acord de la Junta de Govern Local en data 1 de desembre de 2021 a l'empresa L'ESPECTACLERIA, SL., a comptar des del dia 25 de desembre de 2023, de conformitat amb el que s'estableix a la clàusula dissetena del plec de clàusules administratives particulars i l'informe emès per part del cap del Servei de Cultura de data 14 de setembre de 2023.

Segon. **APROVAR** els documents comptables que comporta aquesta contractació amb càrrec a la partides pressupostàries del pressupost vigent, d'acord amb el següent detall:

Partida pressupostària	Any	Fase	Import	Núm. operació prèvia
3010-33800-22739-31141	2023	AD	17.908,00 €	920230012872
3010-33800-22739	2024	AD	71.632,00 €	920239001588
TOTAL			89.540,00 €	

Aquesta despesa restarà subordinada a l'aprovació del corresponent crèdit pressupostari per a exercicis futurs i en conseqüència, l'eficàcia d'aquest acord, per el que fa a la despesa restarà condicionada a l'existència de consignació pressupostària adequada i suficient en l'exercici corresponent.

Tercer. **NOTIFICAR** aquest acord a l'empresa L'ESPECTACLERIA, SL. "

El President pregunta als regidors i regidores assistents si tenen alguna intervenció a fer i no havent-hi cap es sotmet a votació la proposta d'acord quedant aprovada per unanimitat dels regidors i regidores presents.

4 APROVACIÓ DE LA SEGONA PRÒRROGA DEL CONTRACTE DEL LLOGUER DE CONTENIDORS DE RUNES, ALTRES RESIDUS DE CONSTRUCCIÓ I RESIDUS ASSIMILABLES ALS MUNICIPALS (153/2020/009)

La Secretària explica de forma resumida la proposta d'acord que es transcriu literalment a continuació:

"La Junta de Govern Local, en sessió de data 7 d'octubre de 2020, va acordar adjudicar el contracte del lloguer de contenidors de runes, altres residus de construcció i residus assimilables als municipals, a l'empresa FOMENT DEL RECICLATGE, SA.

El contracte administratiu es va signar en data 2 de novembre de 2020, estableix en la seva clàusula tercera que la durada és de dos anys a comptar des de la seva formalització i es podrà prorrogar anualment, en els termes previstos en l'art. 29 de la LCSP per dos anys més fins a un màxim total de quatre anys.

La Junta de Govern Local, en data 31 d'octubre de 2022, va acordar la pròrroga del contracte del lloguer de contenidors de runes, altres residus de construcció i residus assimilables als municipals.

La Junta de Govern Local, en data 6 de març de 2023, va acordar la modificació del contracte del lloguer de contenidors de runes, altres residus de construcció i residus assimilables als municipals.

En data 10 d'agost de 2023 s'envia un preavis a l'empresa adjudicatària, signat per la Cap de Compres, en què es comunica el preavis de pròrroga amb l'antelació mínima requerida en l'article 29.2 de la Llei 9/2017, de 8 de novembre, de Contractes del Sector Públic, comportant que aquesta pròrroga sigui obligatòria per el contractista. L'esmentat comunicat és acceptat per l'empresa adjudicatària en data 10 d'agost de 2023.

La Cap de Compres emet informe en data 14 de setembre de 2023 en què proposa la pròrroga d'aquest contracte per un any tenint en compte que l'adjudicatari està prestant correctament el servei i se l'ha comunicat el preavis amb l'antelació mínima requerida en l'article 29.2 de la Llei 9/2017, de 8 de novembre de Contractes del Sector públic, que comporta l'obligatorietat de la pròrroga pels contractistes.

Aquesta prorroga té efectes a partir del **3 de novembre de 2023**.

En l'expedient consta l'informe favorable del servei de Contractació i Compres amb la nota de conformitat de la Secretària general, a la pròrroga de l'esmentat contracte

De conformitat amb la resolució d'Alcaldia núm. 3215 de data 17 de juny de 2023, de delegació de l'exercici de les atribucions d'alcaldia en la Junta de Govern Local i en determinats regidors i regidores, la Junta de Govern Local

ACORDA

Primer. **PRORROGAR** el contracte del lloguer de contenidors de runes, altres residus de construcció i residus assimilables als municipals, adjudicat per acord de la Junta de Govern Local en data 7 d'octubre de 2020 a l'empresa FOMENT DEL RECICLATGE, SA., a comptar des del dia 3 de novembre de 2023, de conformitat amb el que s'estableix a la

clàusula dissetena del plec de clàusules administratives particulars i l'informe emès per part de la cap de Compres de data 14 de setembre de 2023.

Segon. **APROVAR** els documents comptables que comporta aquesta contractació amb càrrec a la partides pressupostàries del pressupost vigent, d'acord amb el següent detall:

Partida pressupostària	Any	Fase	Import	Núm. operació prèvia
4010-15330-22791-40100	2023	AD	4.200,72 €	920230012967
4010-15330-22791	2024	AD	21.003,58 €	920239001604
3080-34210-20300-38111	2023	AD	431,13 €	920230012994
3080-34210-20300	2024	AD	1.655,67 €	920239001613
2060-24120-22799-20621	2023	AD	1.377,45 €	920230013033
2060-24120-22799	2024	AD	6.887,22 €	920239001635
2060-24100-21200-20601	2023	AD	1.377,44 €	920230013034
2060-24100-21200	2024	AD	6.887,22 €	920239001635
TOTAL			43.820,43 €	

Aquesta despesa restarà subordinada a l'aprovació del corresponent crèdit pressupostari per a exercicis futurs i en conseqüència, l'eficàcia d'aquest acord, per el que fa a la despesa. restarà condicionada a l'existència de consignació pressupostària adequada i suficient en l'exercici corresponent.

Tercer. **NOTIFICAR** aquest acord a l'empresa FOMENT DEL RECICLATGE, SA. "

El President pregunta als regidors i regidores assistents si tenen alguna intervenció a fer i no havent-hi cap es sotmet a votació la proposta d'acord quedant aprovada per unanimitat dels regidors i regidores presents.

5 APROVACIÓ DE L'ADJUDICACIÓ DEL SUBMINISTRAMENT, EN RÈGIM D'ARRENDAMENT, DE LES L·LICÈNCIES D'ÚS D'UNA PLATAFORMA ONLINE PER A PROCESSOS SELECTIUS DE L'AJUNTAMENT DE CERDANYOLA DEL VALLÈS (153/2023/018)

La Secretària explica de forma resumida la proposta d'acord que es transcriu literalment a continuació:

"La Junta de Govern Local, en sessió de data 3 de juliol de 2023, va aprovar l'expedient de contractació del subministrament, en règim d'arrendament, de les llicències d'ús d'una plataforma online per a processos selectius de l'Ajuntament de Cerdanyola del Vallès, juntament amb els plecs de clàusules administratives particulars i prescripcions tècniques, convocant licitació mitjançant procediment obert no harmonitzat, regulat en l'art. 156 de la Llei 9/2017, de 8 de novembre, de Contractes del Sector Públic:

En data 6 de juliol de 2023 s'ha procedit a publicar el corresponent anunci de licitació en el perfil de contractant de l'Ajuntament de Cerdanyola del Vallès, sent el termini de presentació d'ofertes, de conformitat amb l'art. 156.6 LCSP, de quinze dies naturals a comptar des del següent a la seva publicació, finalitzant aquest termini el dia 21 de juliol.

Tercer. Dins del termini de presentació d'ofertes s'hi ha presentat una única proposició:

Ordre	Empresa
Única	SOLUCIONES AVANZADAS EN INFORMÁTICA APLICADA, SL (NIF B80004732)

La Mesa de contractació, reunida en data 25 de juliol de 2023, i un cop examinada la documentació administrativa presentada per l'única empresa que ha optat a la convocatòria, acorda ADMETRE'LA atès que ha declarat tenir l'aptitud, capacitat, solvència i requisits establerts en el plec de clàusules administratives mitjançant la presentació del document europeu únic de contractació (DEUC). A continuació, la Mesa procedeix a l'obertura del sobre digital número 2 comprensiu de la documentació acreditativa per a la ponderació dels criteris d'adjudicació avaluables de forma automàtica, traslladant-la als serveis tècnics corresponents per a la seva avaluació.

En data 4 d'agost de 2023, la Mesa de contractació a la vista de l'informe emès per la cap de Compres juntament amb el cap de Secció de Sistemes d'Informació i la tècnica especialista en dret adscrita al Servei de Recursos Humans, en data 2 d'agost, del què s'hi dona compte subscriuint-lo en la seva totalitat, proposa a l'òrgan de contractació l'adjudicació del subministrament, en règim d'arrendament, de les llicències d'ús d'una plataforma online per a processos selectius de l'Ajuntament de Cerdanyola del Vallès a l'empresa SOLUCIONES AVANZADAS EN INFORMÁTICA APLICADA, SL, atès que ha estat l'única oferta presentada, s'ajusta al que es demana en els plecs administratiu i tècnic i la seva oferta econòmica no supera el tipus de licitació

L'alcalde accidental, en data 8 d'agost de 2023, va dictar resolució en què s'acceptà la proposta de la Mesa de contractació de data 4 d'agost i va indicar al Servei de Contractació i Compres que efectués el requeriment de la documentació acreditativa de les circumstàncies a què es refereixen les lletres a) a c) de l'apartat 1 de l'art. 140, si no les hagués aportat amb anterioritat.

En execució d'aquesta resolució i una vegada comprovada la documentació presentada i el certificat ROLECE, en què queda constància de la personalitat jurídica i capacitat d'obrar de l'empresari i que disposa de la solvència econòmica i financera, la secretària de la Mesa la va requerir, en data 28 d'agost de 2023, per tal que presentés en un termini de deu dies hàbils a comptar des de l'endemà de la notificació del requeriment, la documentació següent:

- a) Acreditació de la **solvència tècnica o professional** amb la relació dels principals subministraments realitzats d'igual o similar naturalesa que els que constitueixen l'objecte del contracte en el curs de com a màxim, els tres últims anys, tot indicant l'import, la data i el destinatari, públic o privat dels mateixos.
Per acreditar la solvència per a la celebració del contracte, l'empresari podrà basar-se

en la solvència i medis d'altres entitats, amb independència de la naturalesa jurídica dels vincles que tinguin amb elles, sempre que demostrin que durant tota la durada de l'execució del contracte disposaran de forma efectiva d'aquesta solvència i medis, amb total compliment dels requeriments establerts en l'art. 75 LCSP, d'integració de la solvència amb medis externs.

- b) **Certificat positiu de l'Agència Estatal Tributària** en què consti que es troba al corrent de les obligacions tributàries.
- c) **Certificat positiu de la Tresoreria General de la Seguretat Social** en què consti que es troba al corrent de les obligacions envers la Seguretat Social
- d) **Resguard acreditatiu de la constitució de la garantia definitiva** per un import de 1.725,00 € corresponent a 5% del pressupost base de licitació, IVA exclòs, pels dos anys de durada del contracte.

En data 7 de setembre de 2023, dins del termini establert a tal efecte, amb RGE E-2023-35131, l'empresa SOLUCIONES AVANZADAS EN INFORMATICA APLICADA, SL ha presentat la documentació següent:

1. Declaració responsable d'haver prestat subministraments d'igual o similar naturalesa a l'objecte del contracte efectuats durant els exercicis 2019-2022 en què fa constar les entitats en què es va executar i la quantitat d'aquests, adjuntant els corresponents certificats de bona execució expedits que es corresponen a:
 - Ajuntament de Santa Lucía de Tirajana en Gran Canaria, contracte subscrit en data 6 de maig de 2021 per un import de 11.200,00 €, exempt d'IGIC (és un Impost General Indirecte Canari que s'aplica a les Illes Canàries).
 - Consell Comarcal del Baix Empordà, contracte subscrit en data 25 de novembre de 2021 per un import de 13.012,00 €, IVA inclòs.
 - Portal de Empleo para la Administración Pública para ALOKABIDE, contracte subscrit en data 10 de maig de 2021 per un import de 8.833,00 €, IVA inclòs.
 - Cabildo de Lanzarote contracte subscrit en data 19 de desembre de 2019, per import de 15.973,93 €, IGIC inclòs.
 - Ajuntament de Mèrida, contracte subscrit segons la seva declaració en data 9 de juliol de 2021 per import de 42.713,00 €, IVA inclòs.
 - Ajuntament de Santa Coloma de Cervelló, contracte subscrit en data 28 de març de 2022 per import de 5.808,08 €, IVA inclòs.
 - Ajuntament d'Esparraguera, contracte subscrit segons la seva declaració en data 27 de juliol de 2020, per import segons consta en el certificat aportat de 90.733,17 €, IVA inclòs.
2. Certificat positiu de l'Agència Estatal Tributària en què consta que es troba al corrent de les obligacions tributàries.
3. Certificat positiu de la Tresoreria General de la Seguretat Social en què consta que es

troba al corrent de les obligacions envers la Seguretat Social.

4. Resguard acreditatiu de la constitució de la garantia definitiva per un import de 1.725,00 € corresponent a 5% del pressupost base de licitació, IVA exclòs, pels dos anys de durada del contracte.

Tota la informació contractual relativa a aquest expedient es troba publicada en el perfil de contractant de l'Ajuntament de Cerdanyola del Vallès.

De conformitat amb la resolució d'Alcaldia núm. 3215 de data 17 de juny de 2023, de delegació de l'exercici de les atribucions d'alcaldia en la Junta de Govern Local i en determinats regidors i regidores, la Junta de Govern Local

ACORDA

Primer. **ADJUDICAR**, de conformitat amb l'art. 158 de la Llei 9/2017, de 8 de novembre, de Contractes del Sector Públic, el contracte del subministrament, en règim d'arrendament, de les llicències d'ús d'una plataforma online per a processos selectius de l'Ajuntament de Cerdanyola del Vallès, a l'empresa SOLUCIONES AVANZADAS EN INFORMÁTICA APLICADA, SL, atès que ha estat l'única oferta presentada, s'adequa al que es demana en el plec de clàusules administratives i plec de prescripcions tècniques particulars i la seva oferta econòmica no supera el tipus de licitació, de conformitat amb l'acta de la Mesa de contractació de data 4 d'agost de 2023, amb total subjecció als plecs de clàusules administratives i prescripcions tècniques aprovats en acord de la Junta de Govern Local, en sessió de data 3 de juliol de 2023, i a la seva oferta econòmica i tècnica, pels preus unitaris següents:

Descripció	Preu unitari IVA exclòs	IVA 21%	Total amb IVA
Llicència	590,00 €	123,90 €	719,39€
Integració amb el registre d'entrada de l'Ajuntament	5.000,00 €	1.050,00 €	6.050,00€

Segon. **APROVAR** els documents comptables amb càrrec a la partida pressupostària 2080-92080-22712-20702 del pressupost vigent per a les anualitats, imports i números d'operacions prèvies que s'especifiquen a continuació:

Exercici	Fase	Import	Núm. d'operació prèvia
2023	D	17.847,50 €	920230012887
2024	D	23.897,50 €	920239001691

Aquesta despesa restarà subordinada a l'aprovació del corresponent crèdit pressupostari per a exercicis futurs i en conseqüència, l'eficàcia d'aquest acord, pel que fa a la despesa restarà condicionada a l'existència de consignació pressupostària adequada i suficient en l'exercici corresponent.

Tercer. **NOTIFICAR** la present resolució a l'empresa SOLUCIONES AVANZADAS EN

INFORMÀTICA APLICADA, SL i **REQUERIR-LA** a l'objecte que formalitzi el contracte administratiu dins del termini de quinze dies hàbils següents a aquell en què rebí la notificació de l'adjudicació."

El President pregunta als regidors i regidores assistents si tenen alguna intervenció a fer i no havent-hi cap es sotmet a votació la proposta d'acord quedant aprovada per unanimitat dels regidors i regidores presents.

6 APROVACIÓ DE L'ADJUDICACIÓ DEL SERVEI DE TERÀPIA FAMILIAR I ATENCIÓ GRUPAL PSICOEDUCATIU (154/2023/020)

La Secretària explica de forma resumida la proposta d'acord que es transcriu literalment a continuació:

"L'alcalde, en data 16 de juny de 2023, va dictar resolució en què s'aprovà l'expedient de contractació del servei de teràpia familiar i atenció grupal psicoeducatiu, juntament amb els plecs de clàusules administratives particulars i prescripcions tècniques, convocant licitació mitjançant procediment obert no harmonitzat, regulat en l'art. 156 de la Llei 9/2017, de 8 de novembre, de Contractes del Sector Públic.

En data 21 de juny de 2023 s'ha procedit a publicar el corresponent anunci de licitació en el perfil de contractant, sent el termini de presentació d'ofertes de quinze dies naturals a comptar des del dia següent a la seva publicació, de conformitat amb la previsió establerta en l'art. 156.6 de la LCSP, finalitzant aquest termini el passat dia 6 de juliol.

Dins del període de presentació d'ofertes s'hi han presentat les propostes següents:

Ordre	Empresa
1	INTEGRACIO SOCIAL DE MENORS, SCCL (NIF F61969093)
2	RENÉ GONZÁLEZ RUBIO (DNI **942***)
3	ASSISTÈNCIA I GESTIÓ INTEGRAL, FUNDACIO PRIVADA CATALANA (NIF G60729084)

En reunió de data 11 de juliol de 2023, la Mesa de contractació va procedir a l'obertura de sobre digital número 1 comprensiu de la documentació administrativa i atesa la documentació que contenia va proposar a l'òrgan de contractació INADMETRE l'oferta presentada per part del senyor RENÉ GONZÁLEZ RUBIO atès que dins d'aquest sobre ha inclòs l'oferta econòmica, fent constar els preus unitaris per a la prestació del servei, vulnerant el secret de les proposicions i de conformitat amb la clàusula 11à del PCAP «...si dins d'un sobre s'inclou informació que permet el coneixement anticipat d'un part de l'oferta, infringint el secret de la mateixa, implica l'exclusió de la licitació.».

Igualment, proposa ADMETRE les proposicions que s'indiquen a continuació atès que han declarat tenir l'aptitud, capacitat, solvència i requisits establerts en el plec de clàusules administratives, amb la presentació del document europeu únic de contractació (DEUC):

- INTEGRACIO SOCIAL DE MENORS, SCCL
- ASSISTÈNCIA I GESTIÓ INTEGRAL, FUNDACIO PRIVADA CATALANA

Seguidament, procedeix a l'obertura del sobre digital número 2 comprensiu de la documentació acreditativa dels criteris d'adjudicació de forma automàtica d'aquestes dues entitats admeses i les trasllada als serveis tècnics corresponents per a la seva avaluació.

L'educadora social, juntament amb la cap del Servei de Benestar Social, Cohesió i Salut Pública, emeten informe en data 1 d'agost en què fan constar que l'empresa INTEGRACIO SOCIAL DE MENORS, SCCL no detalla el contingut de les sessions grupals anuals proposades, motiu pel qual no era possible determinar les característiques de les mateixes per poder valorar-les i atorgar la puntuació corresponent, es per això que en la mateixa data se la va requerir per tal que detallés la temàtica de les sessions ofertades, document que va ser presentat en data 4 d'agost de 2023 i es va traslladar als serveis tècnics per a la seva valoració.

La Mesa de contractació, reunida en data 17 d'agost de 2023, a la vista de l'informe emès per la treballadora social juntament amb la cap del Servei de Benestar Social, Cohesió i Salut Pública del què s'hi dona compte, subscriuint-lo en la seva totalitat, va proposar a l'òrgan de contractació ADJUDICAR el contracte del servei de teràpia familiar i atenció grupal psicoeducatiu a favor de l'entitat ASSISTÈNCIA i GESTIÓ INTEGRAL FUNDACIÓ PRIVADA CATALANA atès que ha presentat la millor oferta en relació qualitat-preu a l'obtenir una puntuació total de 50 punts.

L'alcaldeessa accidental, en data 18 d'agost de 2023, va dictar resolució en què s'accepta la proposta de la Mesa de contractació de data 17 d'agost, i va indicar al Servei de Contractació i Compres que efectués el requeriment de la documentació acreditativa de les circumstàncies a què es refereixen les lletres a) a c) de l'apartat 1 de l'art. 140, si no les hagués aportat amb anterioritat, i en execució d'aquest acord, en comunicació electrònica se la va requerir, per tal que presentés en un termini màxim de deu dies hàbils a comptar des de l'endemà de la seva notificació, termini que acaba el dia 12 de setembre, una vegada comprovada la seva inscripció en el RELI, el següent:

- a) Acreditació de la solvència tècnica o professional mitjançant una relació dels principals treballs o serveis de la mateixa o similar naturalesa que els que constitueixen l'objecte del contracte en el curs del tres últims anys, en què s'indiqui l'import, la data i el destinatari, públic o privat.
- b) Certificat negatiu del Registre central de delinqüents sexuals vigent de cadascuna de les persones treballadores que executin aquest contracte.
- c) Carta de pagament emesa per la Tresoreria municipal acreditativa del dipòsit de la garantia definitiva per import de 2.700,85 € corresponent a 5% del pressupost base de licitació, exempt d'IVA, pels dos anys de durada del contracte.

En concret, i dins del termini atorgat a tal efecte l'entitat ASSISTÈNCIA I GESTIÓ INTEGRAL FUNDACIÓ el dia 5 de setembre de 2023 en registre d'entrada número

E-2023-34787 va aportar la documentació següent:

- Declaració responsable d’haver prestat serveis iguals o de similars naturalesa a l’objecte del contracte, en què fa constar destinataris, dates i imports dels mateixos adjuntant documentació referent a:
 - Departament de Drets Socials. Generalitat de Catalunya (Subvenció COSPE), per als exercicis 2021, 2022 i 2023 per imports de 9.652,72 €, 5.626,84 € i 14.959,03 € respectivament.
 - Acords de col·laboració amb la Fundació “La Casa” pels exercicis 2020-2021, 2021-2022 i 2022-2023 per imports de 166.597,00 €, 194.519,00 € i 206.053,00 € respectivament.
- Declaració responsable en què fa constar que atès que la persona potencialment subrogable no n’és coneixedora de que l’empresa per a la qual treballa actualment no ha resultat adjudicatària, no ha pogut contactar amb ella i per tant no pot aportar el certificat negatiu del Registre central de delinqüents sexuals, compromentent-se a presentar-lo en el moment que tingui les dades d’aquesta persona.
- Carta de pagament emesa per la Tresoreria municipal acreditativa del dipòsit de la garantia definitiva per import de 2.700,85 € corresponent a 5% del pressupost base de licitació, exempt d’IVA, pels dos anys de durada del contracte.

En data 8 de setembre de 2023, amb RGE númeroE-2023-35305, l’entitat ASSISTÈNCIA I GESTIÓ INTEGRAL FUNDACIÓ presenta escrit en què demana una ampliació de termini per a la presentació de la documentació requerida i poder aportar el certificat negatiu demanat en el requeriment de la persona potencialment subrogable.

Atès que aquesta persona els va manifestar que no es volia subrogar amb l’empresa han aportat el certificat negatiu del Registre central de delinqüents sexuals de la senyora Dayana Márquez Pedregosa, persona de l’entitat ASSISTÈNCIA I GESTIÓ INTEGRAL FUNDACIÓ adscrita al servei.

Tota la informació contractual relativa a aquest expedient es troba publicada en el perfil de contractant de l’Ajuntament de Cerdanyola del Vallès.

De conformitat amb la resolució d’Alcaldia núm. 3215 de data 17 de juny de 2023, de delegació de l’exercici de les atribucions d’alcaldia en la Junta de Govern Local i en determinats regidors i regidores, la Junta de Govern Local

ACORDA

Primer. **INADMETRE** l’oferta presentada per part del senyor RENÉ GONZÁLEZ RUBIO en la convocatòria de licitació per la contractació del servei de teràpia familiar de conformitat amb l’acta de la Mesa de contractació de data 11 de juliol, atès que dins del sobre número 1 comprensiu de la documentació administrativa ha inclòs l’oferta econòmica, fent constar els preus unitaris per a la prestació del servei, vulnerant el secret de les proposicions i de

conformitat amb la clàusula 11à del PCAP «...si dins d'un sobre s'inclou informació que permet el coneixement anticipat d'un part de l'oferta, infringint el secret de la mateixa, implica l'exclusió de la licitació.»

Segon. **ADJUDICAR**, de conformitat amb l'art. 158 de la Llei 9/2017, de 8 de novembre, de Contractes del Sector Públic, el servei de teràpia familiar, a l'entitat ASSISTÈNCIA I GESTIÓ INTEGRAL FUNDACIÓ de conformitat amb l'acta de la Mesa de contractació de data 17 d'agost de 2023, atès que ha obtingut la major puntuació en relació qualitat-preu a l'obtenir una puntuació total de 50 punts, amb total subjecció als plecs de clàusules administratives i tècniques aprovats en resolució d'alcaldia de data 16 de juny de 2023, i a la seva oferta econòmica i tècnica pels preus unitaris següents, exempts d'IVA:

Preu/hora sessió individual..... 50,58 €
Preu/hora sessió grupal..... 60,88 €

Tercer. L'entitat ASSISTÈNCIA I GESTIÓ INTEGRAL FUNDACIÓ es compromet a prestar les millores següents:

- La realització de 5 sessions psicopedagògics d'atenció grupal anuals per un/una professional en Psicologia, de les mateixes característiques en ratio i metodologia de les que formen part de la licitació, amb caràcter gratuït i psicopedagògic per l'ajuntament de Cerdanyola del Vallès. Les sessions es duran a terme cada dos mesos des de l'inici del Servei en horari de tarda, per un o una professional en Psicologia i l'horari podrà variar segons demanda de l'Ajuntament. Els objectius d'aquestes sessions estan especificats en la seva oferta econòmica.
- La realització de 3 sessions de formació desenvolupada per un o una professional en psicologia de dues hores de durada cadascuna per al personal tècnic de l'equip de serveis socials, de les mateixes característiques anteriorment mencionats, amb caràcter gratuït per l'Ajuntament de Cerdanyola del Vallès. Els objectius d'aquestes sessions de formació estan especificats en la seva oferta econòmica.

Quart. **APROVAR** els documents comptables que comporta aquesta contractació amb càrrec a les partida pressupostària 3000-23160-22769-30142 del pressupost vigent, i pels exercicis, imports i números d'operacions prèvies que s'especifiquen a continuació:

Fase	Exercici	Import	Núm. operació prèvia
D	2023	7.365,94 €	920230012408
A/	2023	1.636,91 €	920230012409
D	2024	27.008,46 €	920239001483
D	2025	18.005,61 €	920239001484
AD	2025	1.636,91 €	920239001485

Aquesta despesa restarà subordinada a l'aprovació del corresponent crèdit pressupostari per a exercicis futurs i en conseqüència, l'eficàcia d'aquest acord, pel que fa a la despesa, restarà

condicionada a l'existència de consignació pressupostària adequada i suficient en l'exercici corresponent.

Cinquè. **ESTABLIR**, de conformitat amb la previsió de l'art. 150.1 de la LCSP, d'acord amb la proposta de la Mesa de contractació en reunió del dia 17 d'agost de 2023, que l'empresa INTEGRACIO SOCIAL DE MENORS, SCCL ha quedat en segon lloc amb una puntuació total de 49,90 punts.

Sisè. **NOTIFICAR** aquest acord a l'entitat ASSISTÈNCIA I GESTIÓ INTEGRAL FUNDACIÓ i **REQUERIR-LA** a l'objecte que formalitzin els contractes administratius un cop transcorreguts quinze dies hàbils a comptar des de l'enviament de la notificació als licitadors i candidats, d'acord amb l'article 153 de la LCSP i el que preveu la disposició addicional quinzena de la LCSP.

Setè. **NOTIFICAR** aquest acord a l'empresa INTEGRACIO SOCIAL DE MENORS, SCCL que no ha resultat adjudicatària. "

El President pregunta als regidors i regidores assistents si tenen alguna intervenció a fer i no havent-hi cap es sotmet a votació la proposta d'acord quedant aprovada per unanimitat dels regidors i regidores presents.

7 SOL·LICITUD DE SUBVENCIÓ DAVANT EL SERVEI PÚBLIC D'OCUPACIÓ DE CATALUNYA PER REALITZAR LES ACTUACIONS DEL PROGRAMA TREBALL I FORMACIÓ JOVES TUTELATS I EXTUTELATS 2023. (425/2023/54)

La Secretària explica de forma resumida la proposta d'acord que es transcriu literalment a continuació:

"L'article 170 de la Llei Orgànica 6/2006, de 19 de juliol, de reforma de l'Estatut d'Autonomia de Catalunya, estableix que correspon a la Generalitat de Catalunya la competència executiva en matèria de treball i relacions laborals, que inclou en tot cas, i entre d'altres, les polítiques actives d'ocupació, que inclouen la formació dels demandants d'ocupació i dels treballadors en actiu, i també la gestió de les subvencions corresponents. La Generalitat participa en els plans o les activitats de formació que superin l'àmbit territorial de Catalunya. Tanmateix, l'article 84.2.i) determina que els governs locals de Catalunya tenen en tot cas competències pròpies, en els termes que determinin les lleis, sobre les matèries següents: La regulació de l'establiment d'autoritacions i promocions de tot tipus d'activitats econòmiques, especialment les de caràcter comercial, artesanal i turístic i foment de l'ocupació.

En data 18 de setembre de 2023, el Departament d'Empresa i Treball de la Generalitat de Catalunya va publicar al DOGC núm. 9002 la Resolució EMT/3145/2023, de 8 de setembre, per la qual s'obre la convocatòria per a l'any 2023 en relació amb les actuacions del

Programa Treball i Formació Joves tutelats i extutelats, regulades per les bases de l'Ordre EMT/176/2021, de 9 de setembre (DOGC núm.8503, de 16 de setembre) i modificada per les Ordres EMT/68/2022, de 20 d'abril (DOGC núm. 8653 de 24 d'abril) i EMT/2/2023, de 5 de gener (DOGC núm. 8830, de 1 de gener de 2023).

L'objectiu d'aquesta convocatòria del 2023 és fer arribar el Programa Treball i Formació, a través d'experiències professionals, a un sector de població jove especialment vulnerable, com són les persones joves tutelades i extutelades per l'Administració de la Generalitat, per facilitar les transicions posteriors al mercat de treball ordinari i a l'emancipació. Aquestes persones joves van complir la majoria d'edat i van quedant-se en situació d'extrema vulnerabilitat, només recolzades per les mesures assistencials que té la Generalitat al respecte. L'emancipació que esdevé de la majoria d'edat és, a efectes pràctics, de difícil realització sense un impuls, un acompanyament i un entrenament competencial que permeti a aquests joves augmentar la seva autonomia i ocupabilitat. De conformitat amb l'article 5.1 de la Resolució EMT/3145/2023, de 8 de setembre, podran ser persones destinatàries dels contractes de treball subvencionats, les persones joves d'entre 17 i 21 anys que tinguin la condició de tutelades o extutelades per l'Administració de la Generalitat de Catalunya i reuneixen un requisits específics tal i com determina el punt 2 d'aquest mateix article 5.

De conformitat amb la Resolució EMT/3145/2023, de 8 de setembre, el Servei de Promoció Econòmica ha elaborat la memòria del projecte i la documentació necessària per presentar davant el Servei Públic d'Ocupació de Catalunya una sol·licitud de subvenció per un import total de 236.589,84 €, per portar a terme les actuacions subvencionables de contractació laboral, formació transversal i acompanyament del Programa Treball i Formació Joves tutelats i extutelats 2023. L'article 8 de la Resolució EMT/3145/2023, de 8 de setembre, estableix el termini de presentació de sol·licituds que va començar a les 09:00 hores l'endemà de la publicació al Diari Oficial de la Generalitat de Catalunya i finalitza a les 15:00 hores del desè dia hàbil.

Atès l'article 13 de la Resolució EMT/3145/2023, de 8 de setembre, el termini d'execució del projecte s'inicia l'endemà de la notificació de la resolució d'atorgament i com a màxim el 15 de desembre de 2023 i ha de finalitzar com a màxim el 14 de desembre de 2024, es consideraran iniciades amb la primera actuació de contractació laboral i amb la primera acció de l'actuació d'acompanyament, respectivament.

El Servei d'Ocupació té a l'aplicació 2060 24100 22760 consignació pressupostària per fer-se càrrec de la cofinanciació d'aquesta subvenció. Caldrà dotar el pressupost de l'any 2024 amb crèdit suficient i adequat per fer front a les despeses que se'n derivin i que no siguin subvencionables.

A l'expedient administratiu figura la documentació relativa a la sol·licitud de subvenció, la memòria tècnica i econòmica del projecte de la convocatòria per a l'any 2023 del Programa Treball i Formació Joves tutelats i extutelats.

Vist l'informe emès pel cap de CPS de Treball i Promoció Econòmica de data 27 de setembre de 2023.

De conformitat amb la resolució d'Alcaldia núm. 3215 de data 17 de juny de 2023, de delegació de l'exercici de les atribucions d'alcaldia en la Junta de Govern Local i en determinats regidors i regidores, la Junta de Govern Local

ACORDA

Primer. **APROVAR** les memòria tècnica i econòmica del projecte del Programa Treball i Formació Joves tutelats i extutelats 2023, que formen part integrant d'aquesta Resolució.

Segon. **SOL·LICITAR** al Servei Públic d'Ocupació de Catalunya, de conformitat amb la Resolució EMT/3145/2023, de 8 de setembre, una subvenció per un import total de 236.589,84 €, per desenvolupar les actuacions de contractació laboral, formació transversal i acompanyament del Programa Treball i Formació Joves tutelats i extutelats 2023.

Tercer. **ADHERIR-SE** als principis ètics i regles de conducta als quals l'Ajuntament de Cerdanyola del Vallès ha d'adequar la seva activitat i que es relacionen a l'Annex 2 de l'Ordre EMT/176/2021, de 9 de setembre, per la qual s'aproven les bases reguladores per a la concessió de subvencions del Programa Treball i Formació.

Quart. **ASSUMIR** el compromís municipal de dotar de consignació suficient i adequada el pressupost de l'any 2024 per tal de preveure les despeses no subvencionables que es derivin de l'execució del Programa Treball i Formació, regulat per l'Ordre EMT/176/2021, de 9 de setembre."

El President pregunta als regidors i regidores assistents si tenen alguna intervenció a fer i no havent-hi cap es sotmet a votació la proposta d'acord quedant aprovada per unanimitat dels regidors i regidores presents.

8 APROVACIÓ DE LA CONCESSIÓ DIRECTA DE SUBVENCIÓ I FORMALITZACIÓ DEL CORRESPONENT CONVENI AMB L'ENTITAT CLUB BÀSQUET CERDANYOLA PER A L'ORGANITZACIÓ I DESENVOLUPAMENT DE DIVERSOS PROJECTES RELACIONATS AMB LA PROMOCIÓ, PRÀCTICA I ALTA COMPETICIÓ DEL BÀSQUET PER A L'ANY 2023. (502/2023/048)

La Secretària explica de forma resumida la proposta d'acord que es transcriu literalment a continuació:

"En data 30 de maig de 2023 el senyor Jose Maria Blanco Guerrero en representació de l'entitat CLUB BÀSQUET CERDANYOLA va presentar escrit al registre general amb el número 2023/21817, en el qual sol·licita una subvenció per a l'organització i desenvolupament de diversos projectes relacionats amb la promoció, pràctica i alta competició del bàsquet per a l'any 2023.

En data 7 de juny de 2023 es requereix la entitat per complimentar la documentació

presentada.(certificats de SS i hisenda i certificat de signatura autoritzada del conveni)

En data 7 de setembre de 2023 mitjançant correu electrònic, la entitat presenta la documentació requerida.

L'ASSOCIACIÓ CLUB BÀSQUET CERDANYOLA adjunta la certificació emesa pel secretari de l'entitat en relació a l'acord de la Junta directiva per sol·licitar aquesta subvenció, i aporta la documentació que estableix l'article 13 i 14 e) de la Llei 38/2003 respecte de les obligacions del beneficiari.

Dins de l'expedient consta la minuta de conveni que regula l'atorgament d'una subvenció directa a L'entitat CLUB BÀSQUET CERDDANYOLA per a l'organització i desenvolupament de diversos projectes relacionats amb la promoció, pràctica i alta competició del bàsquet per a l'any 2023 i es recullen els següents extrems: l'objecte, règim jurídic, justificació interès públic, obligacions i deures del beneficiari, termini i forma de justificació, l'advertència que l'import de la subvenció atorgada en cap cas podrà ser de quantia tal que, aïlladament o en concurrència amb d'altres subvencions, ajuts, ingressos o recursos, superin el cost de l'activitat subvencionada, entre d'altres.

El tècnic de promoció esportiva del servei d'Esports en el seu informe de data 13 de setembre de 2023 proposa la concessió d'una subvenció directa, per un import de *setze-mil cinc-cents noranta-quatre amb noranta cèntims d'euro* (16.594,90 €) i l'aprovació de la minuta del conveni indicat, dins del marc de les activitats esportives al municipi, import que suposa un 26,97% sobre el cost total del projecte presentat.

En el pressupost municipal de l'exercici 2023, consta individualitzada aquesta subvenció amb consignació suficient en l'aplicació pressupostària 3080 34100 48977 PAM 38123 (número d'operació prèvia 920230012768)

De conformitat amb la resolució d'Alcaldia núm. 3215 de data 17 de juny de 2023, de delegació de l'exercici de les atribucions d'alcaldia en la Junta de Govern Local i en determinats regidors i regidores, la Junta de Govern Local

ACORDA

Primer. **APROVAR** la concessió directa de subvenció a favor de l'entitat CLUB BÀSQUET CERDANYOLA per import de *setze-mil cinc-cents noranta-quatre amb noranta cèntims d'euro* (16.594,90 €) per al foment de l'activitat esportiva, competitiva, de lleure i social i de promoció esportiva per a l'any 2023.

Segon. **APROVAR** el conveni que regula la subvenció atorgada, amb el text que seguidament es transcriu com annex, indicant que el senyor Francisco Rubio Bermejo, tècnic de promoció esportiva, serà el representant de l'Ajuntament per a les funcions que es determinen en la seva clàusula VIII. Aquest conveni entrarà en vigor des de la seva signatura i estendrà la seva vigència fins el dia 31 de desembre de 2023.

Tercer. **CONCEDIR** a l'entitat CLUB BÀSQUET CERDANYOLA una bestreta per import

de setze-mil cinc-cents noranta-quatre amb noranta cèntims d'euro (16.594,90 €) a compte de la subvenció atorgada i corresponent al 100% de la mateixa.

Quart. **APROVAR** el document comptable AD corresponent a la despesa derivada d'aquesta resolució amb càrrec a l'aplicació pressupostària 3080 34100 48977 PAM 38123 (número d'operació prèvia 920230012768) de l'exercici 2023.

Cinquè. **NOTIFICAR** aquesta resolució a l'entitat CLUB BÀSQUET CERDANYOLA.

Conveni de col·laboració entre l'Ajuntament de Cerdanyola del Vallès i l'entitat Club Bàsquet Cerdanyola per a l'organització i desenvolupament de diversos projectes relacionats amb la promoció, pràctica i alta competició del bàsquet per a l'any 2023

A Cerdanyola del Vallès, a data

REUNITS

D'una part, Carlos Cordón Núñez actuant en qualitat d'Alcalde de l'Ajuntament de Cerdanyola del Vallès, degudament assistit per la secretària general de la corporació.

D'altra part, José Maria Blanco Guerrero amb NIF. ■■■4089■■■, en nom i representació de l'entitat CLUB BÀSQUET CERDANYOLA, amb NIF G-60908498 i amb seu social a l'Av. Guiera 6-8, de Cerdanyola del Vallès, i degudament inscrita en el Registre Municipal d'Entitats, amb el número 122. Està facultat per a aquest acte, segons certificació emesa en data 5 de setembre de 2023 per la Junta directiva del club.

Ambdues parts es reconeixen la capacitat legal necessària per a la formalització del present conveni i

EXPOSEN

I.- L'Ajuntament de Cerdanyola del Vallès té entre els seus objectius i competències promoure de manera general l'activitat física i l'esport en el nostre àmbit territorial, especialment en l'àrea escolar, i fomentar les activitats físiques de caire extraescolar i recreatives. Vetllar per la plena utilització de les instal·lacions esportives existents en el terme municipal. Cooperar amb altres ens públics o privats per al compliment de les finalitats assenyalades per la Llei d'Esports a les bases de Règim local.

II.- L'Ajuntament de Cerdanyola del Vallès, en l'àmbit de l'esport, desenvolupa una política dirigida a fomentar i potenciar la pràctica esportiva en tots els àmbits inclosos dins de les seves competències, és per això que vol donar suport al CLUB BÀSQUET CERDANYOLA per a l'organització i desenvolupament de diversos projectes relacionats amb la promoció, pràctica i alta competició del bàsquet per a l'any 2023.

Per desenvolupar aquest projecte presentat per l'associació CLUB BÀSQUET CERDANYOLA amb un pressupost total de despeses estimat de seixanta-un mil cinc-cents

vint-i-vuit euros (61.528,00 €), l'Ajuntament atorga una concessió directa de subvenció per un import total de setze-mil cinc-cents noranta-quatre amb noranta cèntims d'euro (16.594,90 €), amb la finalitat que s'organitzin les activitats que en formen part.

Per a l'atorgament d'aquesta subvenció s'acrediten raons d'interès públic justificades per l'acompliment d'un objectiu prioritari pel que fa a l'àmbit esportiu municipal: per una part fomentar les activitats associatives i aconseguir un teixit associatiu consolidat en el nostre municipi i per altra part la realització d'activitats de caire esportiu que abastin el màxim possible de sectors i interessos de la població, que cobreixen els programes i projectes presentats.

La subvenció directa que s'atorga es justifica en base a l'article 22.2 c) de la Llei 38/2003, de 17 de novembre, General de Subvencions, en base a raons d'interès públic, atès que l'associació CLUB BÀSQUET CERDANYOLA és l'única entitat de la nostra ciutat que realitza aquest tipus d'activitat i que ha presentat el projecte i pressupost detallat de l'activitat a subvencionar i que s'ajusten als objectius previstos.

III. Que les activitats desenvolupades per l'entitat CLUB BÀSQUET CERDANYOLA són d'interès públic i per això es justifica plenament que els poders públics les fomentin i els donin suport.

IV.- Per acord de la Junta de Govern Local de data ***** s'ha aprovat la concessió directa de subvenció per import de setze-mil cinc-cents noranta-quatre amb noranta cèntims d'euro (16.594,90 €) per a l'any 2023 i la formalització del corresponent conveni per a l'organització i desenvolupament de diversos projectes relacionats amb la promoció, pràctica i alta competició del bàsquet per a l'any 2023.

Amb la finalitat d'aconseguir aquests objectius, ambdues parts firmen aquest conveni que es regirà per les següents

CLÀUSULES

I. Objecte del conveni

Constitueix l'objecte del present conveni la col·laboració entre l'Ajuntament de Cerdanyola del Vallès i el CLUB BÀSQUET CERDANYOLA per a l'organització i desenvolupament de diversos projectes relacionats amb la promoció, pràctica i alta competició del bàsquet per a l'any 2023 i en concret

a) Foment de l'activitat esportiva

- Prioritzar com a objectiu principal la pràctica i promoció de l'esport del bàsquet entre els nens de Cerdanyola i amb el major abast de nivells esportiu, social i econòmic possible. Per la qual cosa no pot tancar la incorporació a cap nen/a de Cerdanyola, sigui quina sigui la seva procedència, sempre que aquestes compleixin el Reglament de Règim Intern de l'entitat i dins del període d'inscripció marcat pel club.
- En el mateix àmbit del foment de l'activitat esportiva per part de les entitats esportives de Cerdanyola del Vallès, caldrà tenir en consideració la Llei 14/2010, de

27 de maig, dels drets i les oportunitats en la infància i l'adolescència, concretament l'article 58.3 que estableix, pel que fa concretament a la pràctica de l'esport i la competició, el següent: "... Els infants i els adolescents tenen dret a practicar l'esport i a participar en activitats físiques i recreatives en un entorn segur. La participació en esports de competició ha d'ésser voluntària i els mètodes i els plans d'entrenament han de respectar la condició física i les necessitats educatives dels infants i els adolescents..."

- Potenciar de forma equitativa la vessant formativa, la social i la competitiva entre els jugadors/es de l'entitat.
- En igualtat de condicions, es considerarà que les ciutadanes de Cerdanyola tindran preferència sobre els d'altres localitats.

b) Foment de l'activitat competitiva

- Potenciar categories de formació que treballin per nodrir els de major categoria.

c) Foment de les activitats de lleure i socials

- Crear categories de lleure que tinguin com a objectiu concret la vessant social i aconseguir un teixit associatiu consolidat .
- Organitzar campionats de lleure que promoguin l'activitat social.
- Organitzar activitats que fomentin l'activitat social.

d) Foment de les activitats de promoció esportiva

- L'entitat tindrà l'obligació d'organitzar i desenvolupar els actes objecte del present conveni en estreta col·laboració amb l'Ajuntament de Cerdanyola del Vallès, complint en tot moment les indicacions dels serveis corresponents a l'Ajuntament, i amb plena subjecció al projecte i pressupost presentat per l'entitat, que figuren en l'expedient, als quals es dona la conformitat.
- Realització d'activitats esportives dins les festes populars i en temporades d'estiu i que abastin el màxim possible de sectors i interessos de la població.

e) Foment de la integració social a través de l'esport

- Garantir l'accés a la pràctica del bàsquet, independentment del nivell de renda familiar, amb un sistema de beques que gestionarà el Club

f) Col·laboracions amb el Servei d'Esports

- Organització de jornades/competicions de bàsquet escolar
- Assistir als Consell Municipals
- Col·laborar en estudis esportius, que l'Ajuntament participi, amb la finalitat tenir un coneixement més real i profund de l'esport de Cerdanyola.

Les activitats programades per l'entitat i que son objecte de conveni seran les següents:

- Promoció d'escoles de bàsquet als centres educatius
- Organització d'activitats socials paral·leles a les activitats esportives
- Col·laborar en projectes solidaris
- Organització cursos de formació tècnica

- Torneigs de bàsquet base

II. Deures del beneficiari:

Les persones beneficiàries hauran d'acreditar la seva personalitat i representació adjuntant els documents següents, si aquests no es troben ja en poder de l'Ajuntament:

- a) Còpia dels estatuts vigents de la societat o entitat, degudament inscrits en el registre corresponent.
- b) Fotocòpia del NIF de l'entitat o societat
- c) Acreditació de la representació legal que té el signant de la sol·licitud i còpia del seu DNI.
- d) En cas d'associacions ciutadanes, només caldrà fer referència a la inscripció en el Registre Municipal d'Associacions Ciutadanes, sempre que les dades que hi constin siguin actualitzades. En el supòsit de trobar-se en tràmit la inscripció de l'entitat en el Registre Municipal d'Entitats i Associacions ciutadanes: còpia de la sol·licitud d'inscripció en el Registre, còpia dels estatuts de l'entitat degudament diligenciats i fotocòpia de NIF de l'entitat.
- e) Acreditar en el moment de la sol·licitud, estar al corrent en el compliment de les seves obligacions amb l'Agència Tributària i amb la Seguretat Social, mitjançant la corresponent Certificació emesa per les Administracions respectives. En cas de no tenir l'obligació de presentar aquesta certificació, l'entitat pot presentar la declaració responsable de compliment de les obligacions amb les administracions indicades.
- f) Declaració responsable de no trobar-se inclòs en les prohibicions per a obtenir la condició de beneficiari, assenyalades en els apartats 2 i 3 de l'article 13 de la Llei 38/2003, de 17 de novembre, General de Subvencions; apartats 5 i 6 de l'article 4 de la Llei Orgànica 1/2002, de 22 de març, reguladora del Dret d'associació i l'article 65 de la Llei 9/2017, de 8 de novembre, de Contractes del Sector Públic per la qual es transposen a l'ordenament jurídic espanyol les Directives del Parlament Europeu i del Consell 2014/23/UE, de 26 de febrer de 2014.

III. Obligacions del beneficiari:

- a) Justificar davant de l'ens atorgant el compliment dels requisits i les condicions, i també la realització de l'activitat i el compliment de la finalitat que determinin la concessió o el gaudir de la subvenció.
- b) Complir l'objectiu del conveni, és a dir, l'entitat CLUB BÀSQUET CERDANYOLA tindrà l'obligació d'organitzar i desenvolupar l'acte objecte del present conveni en estreta col·laboració amb l'Ajuntament de Cerdanyola del Vallès, complint en tot moment les indicacions dels serveis corresponents a l'Ajuntament, i amb plena subjecció al projecte i pressupost presentat per l'associació, que figuren en l'expedient, als quals es dona la conformitat.
- c) Comunicar a l'Ajuntament, en qualsevol moment, i en tot cas en el moment de la justificació de l'aplicació dels fons, l'obtenció d'altres subvencions, ajuts, ingressos i recursos que financin les activitats subvencionades.
- d) Disposar dels llibres comptables, registres diligenciats i altres documents auditats d'acord amb la legislació mercantil i sectorial aplicable al beneficiari en cada cas, així

- com tots els estats comptables i registres específics, si escau.
- e) Conservar els documents justificatius de l'aplicació dels fons rebuts, mentre puguin ser objecte de comprovació i control.
 - f) Sotmetre's a les actuacions de comprovació que s'estableixin per part de l'ens atorgant, així com qualsevol d'altra de comprovació i control financer en els termes previstos en l'art. 14 c) de la Llei General de Subvencions.
 - g) Fer constar en tota la propaganda i documentació escrita i gràfica generada per a l'activitat subvencionada la llegenda "Amb el suport de l'Ajuntament de Cerdanyola del Vallès", junt amb l'escut municipal, segons models tipogràfics oficials, independentment del format utilitzat per donar publicitat a l'activitat.
 - h) Acreditar amb anterioritat a la resolució de trobar-se al corrent del compliment de les seves obligacions tributàries i amb la Seguretat Social, mitjançant la presentació del corresponent certificat emès per les Administracions respectives. En cas de no tenir l'obligació de presentar aquesta certificació, l'entitat pot presentar la declaració responsable de compliment de les obligacions amb les administracions indicades.
 - i) Complir amb la liquidació d'IRPF i/o els ingressos a la Seguretat Social quan les retribucions es satisfacin en conceptes d'honoraris, ja sigui per activitat professional, o bé per col·laboracions esporàdiques de persones no professionals; o es tracti del pagament de nòmines quan tingui obligació de cotitzar a la SS.
 - j) Complir amb la normativa sobre reforma fiscal: Llei 26/2014, de 27 de novembre, per la qual es modifiquen la Llei 35/2006, de 28 de novembre de l'IRPF, el text refós de la Llei de l'impost sobre la Renda de no Residents, aprovat pel Reial Decret Legislatiu 5/2004, de 5 de març, i altres normes tributàries; Llei 27/2014, de 27 de novembre, de l'impost sobre Societats i la Llei de 28/2014, de 27 de novembre per la qual es modifiquen la Llei 37/1992, de 28 de desembre, de l'IVA, la Llei 20/1991, de 7 de juny, de modificació dels aspectes fiscals del Règim Econòmic Fiscal de Canàries, la Llei 38/1992, de 28 de desembre, d'Impostos Especials i la Llei 16/2013, de 29 d'octubre, per la qual s'estableixen determinades mesures en matèria de fiscalitat mediambiental i s'adopten altres mesures tributàries i financeres.
 - k) Complir amb la normativa vigent sobre transparència, accés a la informació i bon govern.
 - l) Disposar d'una pòlissa de responsabilitat civil que doni cobertura a les activitats que organitza l'entitat, així com el rebut de trobar-se al corrent de pagament.
 - m) Procedir al reintegrament dels fons percebuts en els supòsits previstos en l'article 37 de la Llei General de Subvencions.
 - n) Elaboració d'un Pla d'autoprotecció, si escau.

IV. Import de la subvenció atorgada

L'Ajuntament de Cerdanyola del Vallès atorga la quantitat de setze-mil cinc-cents noranta-quatre amb noranta cèntims d'euro (16.594,90 €), en concepte de subvenció per a l'organització desenvolupament de diversos projectes relacionats amb la promoció, pràctica i alta competició del bàsquet per a l'any 2023, import que figura consignat nominativament en el pressupost municipal en l'aplicació pressupostària 3080 34100 48977 PAM 38123 de l'any 2023. L'import de la subvenció suposa un 26,97 % sobre el cost total del projecte presentat que és de seixanta-un mil cinc-cents vint-i-vuit euros (61.528,00 €).

V. Bestreta de la subvenció atorgada

L'Ajuntament de Cerdanyola satisfarà a l'entitat CLUB BÀSQUET CERDANYOLA en concepte de bestreta per a l'organització dels actes objecte d'aquest conveni, la quantitat de setze-mil cinc-cents noranta-quatre amb noranta cèntims d'euro (16.594,90 €), en concepte de subvenció a compte de la subvenció atorgada i amb càrrec a l'aplicació pressupostària que s'indica en la clàusula anterior.

No s'estableixen garanties a favor dels interessos públics per part dels beneficiaris.

VI. Cessió dels espais municipals

L'Ajuntament de Cerdanyola del Vallès farà els tràmits corresponents amb els serveis municipals implicats per facilitar, d'acord amb la disponibilitat, els espais públics necessaris per a l'organització dels esdeveniments.

VII. Concurrencia amb altres subvencions

L'entitat CLUB BÀSQUET CERDANYOLA es compromet a comunicar a l'Ajuntament l'obtenció d'altres subvencions o ajuts públics que s'hagin concedit per a la mateixa finalitat del present conveni.

D'acord amb allò que estableix l'article 19.3 de la Llei de Subvencions, l'import de la subvenció atorgada per l'Ajuntament de Cerdanyola del Vallès, en cap cas podrà ser de quantia tal que, aïlladament o en concurrència amb d'altres subvencions, ajuts, ingressos o recursos, superin el cost de l'activitat subvencionada.

VIII. Seguiment del conveni

Les funcions de seguiment de la correcta organització i desenvolupament dels actes esmentats a la clàusula I, les exercirà el tècnic de promoció esportiva ó en el seu defecte un tècnic designat pel servei d'Esports de l'Ajuntament de Cerdanyola del Vallès.

En el supòsit que el projecte no es desenvolupi en la seva totalitat i no es correspongui amb el projecte inicialment presentat per l'entitat, modificant-se el tant per cent amb respecte a la subvenció atorgada, l'entitat ho haurà de justificar com a màxim fins el dia 31 de desembre de 2023 mitjançant una memòria justificativa, i el tècnic designat haurà de valorar si realment aquesta variació és procedent. En tot cas, per mantenir la subvenció atorgada, el cost del projecte justificat haurà de ser, com a mínim, d'un 75% respecte del cost del projecte inicial, sempre i quan això no signifiqui la justificació de una quantitat inferior a la subvenció rebuda.

IX.- Justificació de la subvenció atorgada

L'entitat CLUB BÀSQUET CERDANYOLA haurà de justificar a l'Ajuntament l'aplicació de la subvenció a l'actuació subvencionada com a màxim fins el dia 31 de gener de l'any 2024, i s'haurà de presentar per la totalitat del cost real del projecte subvencionat, i a aquest efecte cal aportar:

1.- Memòria tècnica detallada (que entre altres ha de recollir explicacions dels Projectes realitzats, activitats, nombre de participants per projecte o activitat, objectius de l'activitat, instal·lacions utilitzades, jornades, nombre d'esportistes locals per categoria i equips, còpia de titulacions d'entrenadors. Monitors, còpia o mostra de la documentació escrita i gràfica generada per l'activitat, cartells, fulletons etc.), en definitiva, les activitats dutes a terme que justifiquin l'objecte del conveni (clàusula I).

2.- Balanç d'ingressos i de despeses totals acompanyats dels justificants econòmics corresponents.

- a) Les factures hauran d'estar datades en l'any al qual correspon l'activitat subvencionada.
- b) S'accepta un marge del 10% per despeses de gestió o de difícil justificació, sempre i quan això no signifiqui la justificació de una quantitat inferior a la subvenció rebuda.
- c) S'acceptaran despeses de material i/o millora fins a un 10% del pressupost presentat per l'entitat/associació.
- d) També s'acceptaran factures amb despeses d'alimentació sempre i quan estiguin directament relacionades amb el projecte presentat i d'acord amb l'informe favorable del tècnic/tècnica responsable del seguiment del projecte.

Si per motius excepcionals no es pot presentar la justificació dins del termini establert, el beneficiari pot sol·licitar-ne l'ampliació, presentant la sol·licitud davant l'Ajuntament, com a màxim en data 31 de gener de 2024 i exposant els motius que impedeixen presentar la justificació dins del termini. A la vista d'aquesta sol·licitud, i en funció dels motius al·legats, l'òrgan competent pot concedir l'ampliació del termini per presentar la justificació.

Per justificar la subvenció l'entitat ha de presentar instància i adjuntar els models aprovats per l'Ajuntament i que figuren com annex 2 del Reglament de Subvencions de l'Ajuntament de Cerdanyola aprovat pel Ple en sessió de data 29 de juny de 2006. Es considera que la justificació s'haurà de fer sobre el cost del projecte presentat i no per la quantitat subvencionada per l'Ajuntament i que els documents justificatius hauran de correspondre a l'any 2023.

En cas que hi hagi despeses en concepte de personal, s'inclouran aquelles derivades del pagament de retribucions al personal vinculat al programa mitjançant contracte laboral, tan fix com eventual. Les despeses relatives a coordinadors, personal d'administració i aquells que realitzen serveis generals tan sols seran subvencionables si estan directament relacionats amb activitats subvencionades i sempre relatives a la liquidació de contractes laborals.

S'inclouran les quotes d'assegurances socials a càrrec de l'entitat del personal relacionat amb el programa.

Documentació a aportar:

- Rebut de la nòmina, empleats d'acord amb la OM 27-12-94 (Nom, cognom i NIF del treballador, categoria professional, número d'afiliació a la Seguretat Social, antiguitat,

conceptes retributius, firma del treballador, firma i segell de l'empresa, etc..)

- Butlletins acreditatius de cotització de la Seguretat Social (Rebut de Liquidació de Cotitzacions - antic TC1 i Relació Nominal de Treballadors - antic TC2). Quan tan sols es carregui a aquesta subvenció una part de la nòmina, s'acompanyarà d'un escrit explicant el temps dedicat al programa i el càlcul de les quantitats.
- Model 4 de l'Annex II.
- Quan les retribucions es satisfacin en conceptes d'honoraris, ja sigui per activitat professional, o bé per col·laboracions esporàdiques de persones no professionals, caldrà presentar el justificant de rebut per la persona perceptora, amb la corresponent retenció de l'IRPF i/o IVA, si escau. Caldrà tanmateix, justificar l'ingrés a Hisenda de les retencions practicades.

a) S'accepten com a documents justificatius de la subvenció:

Despeses d'activitat

S'inclouen en aquest concepte les despeses generades directament per la realització del programa subvencionat.

Es consideren compreses en aquest concepte les despeses següents:

- Serveis contractats relacionats amb el projecte subvencionat.
- Lloguer de locals, sales d'hotels, etc. diferents de la seu de l'entitat, on es desenvolupi una activitat concreta.
- Material d'oficina: paper, impresos i altre material d'oficina.
- Material fungible necessari per al desenvolupament de l'activitat: tècnic, didàctic, vestuari, informàtic...
- Despeses de publicitat i propaganda dirigida a la difusió del programa.
- Transport de mercaderies adscrites al programa.
- Despeses de formació dels voluntaris que participen en el programa.
- Altres despeses d'administració.
- Costos de desplaçaments a competicions oficials amb els corresponents justificants
- Arbitratges, llicències federatives
- Material esportiu, específic o bé de caràcter auxiliar (sanitari, rehabilitació)
- Despeses per formació de personal de l'entitat (assistència a cursos dels entrenadors, delegats, directius, d'àrbitres, etc.)
- Despeses per assistència a competicions o campionats especials (europeus, mundials, olímpades....)
- Despeses ocasionades per la col·laboració en activitats pròpies o que s'organitzin des del Servei d'Esports
- Despeses d'organització en torneigs oficials i amistosos.

Despeses de manteniment:

S'inclouen en aquest concepte les següents despeses relacionades amb l'activitat habitual de l'entitat:

- lloguer del local on consti la seu de l'associació
- manteniment, millora i conservació
- neteges
- assegurances
- subministraments: aigua, electricitat,...
- comunicacions: telèfon, tèlex, telegrams, correu, missatgeria

Les despeses de subministraments s'entendran a les dates de desenvolupament de les activitats objecte de subvenció.

Com a norma general, es consideren despeses subvencionables aquelles que de manera indubtable responguin a la naturalesa de l'activitat subvencionada, d'acord amb allò establert per les diferents bases reguladores de les subvencions o acord de concessió, que resultin estrictament necessàries i que es realitzin en el termini establert. Quan no s'hagi establert un termini concret, les despeses s'han de fer abans que finalitzi l'any natural en què s'hagi concedit la subvenció.

En tot cas, no són subvencionables:

- Els interessos deutors dels comptes bancaris
- Els interessos, recàrrecs i sancions administratives i penals
- Les despeses de procediments judicials
- Les begudes alcohòliques
- Els impostos indirectes quan siguin susceptibles de recuperació o compensació.

b) La manca de justificació

La manca de justificació de la subvenció en el termini establert donarà lloc a la seva revocació, sens perjudici de la responsabilitat en què hagi pogut incórrer el beneficiari en el cas de falsedat. Si no es justifica degudament el total de la subvenció, es procedirà a la revisió d'aquesta.

Les subvencions rebudes per altres organismes a càrrec del mateix projecte s'han d'acreditar, si escau, i en cas contrari presentar declaració jurada que no són beneficiaris de cap altra subvenció.

Les variacions a la baixa o la falta de justificació del projecte implicarà disminucions de la subvenció o reintegraments si s'ha concedit bestreta.

El procediment per al reintegrament serà el establert en la Llei 38/2003, General de Subvencions.

X. Modificació de les subvencions

L'alteració de les condicions que van determinar la concessió de la subvenció i, en tot cas, l'obtenció concurrent de subvencions o ajudes d'altres administracions públiques que superin el cost de l'activitat subvencionada, donarà lloc a la modificació de l'acord d'atorgament.

Si la modificació de la concessió té lloc posteriorment al lliurament dels imports concedits, és procedent aplicar el règim corresponent al reintegrament de subvencions.

XI. Causes de reintegrament

Són causes de reintegrament total o parcial de les quantitats percebudes les incloses en l'article 37 de la Llei 38/2003, de 17 de novembre, General de Subvencions, i en tot cas, si al revisar la subvenció es comprova que el beneficiari ha rebut una bestreta a compte per import superior al que correspondria per haver concorregut qualsevol causa modificativa.

S'exigirà l'interès de demora corresponent, des del moment del pagament de la subvenció fins la data que s'acordi la procedència del reintegrament, en els procediments de reintegrament incoats als beneficiaris que incompleixin l'obligació de justificar la subvenció atorgada dins el termini reglamentari.

XII. Compliment de la normativa vigent

L'entitat CLUB BÀSQUET CERDANYOLA es compromet al compliment estricte de tot el que es disposa en la legislació que, en matèria fiscal, laboral i de seguretat social, estigui vigent durant la vida del conveni, sota la seva responsabilitat exclusiva.

XIII. Causes d'extinció del conveni

A més a més de per les causes previstes en la legislació vigent aplicable, aquest conveni podrà ser resolt:

- Per realització del seu objecte o expiració del seu termini
- Per resolució. La voluntat resolutòria haurà de ser notificada de manera expressa a l'altra part amb un mínim de tres mesos d'antelació respecte a la data d'expiració del conveni.
- Per mutu acord de les parts, que s'instrumentarà per escrit.
- Per incompliment de qualsevol de les parts dels compromisos assumits en el conveni.
- Per impossibilitat sobrevinguda, legal o material, de donar compliment als pactes.
- Per qualsevol altra causa admissible en Dret.

XIV. Resolució de controvèrsies

Les qüestions litigioses sorgides de la interpretació, la modificació, la resolució, l'execució i els efectes d'aquest conveni es resoldran de conformitat amb la Llei 7/1985, de 2 d'abril, Reguladora de las Bases de Règim Local, la Llei 8/1987, de 15 d'abril, Municipal i de Règim Local de Catalunya, la Llei 40/2015, d'1 d'octubre, de règim jurídic del sector públic i la resta de disposicions legals i reglamentàries vigents que hi siguin d'aplicació.

XV. Règim jurídic aplicable

En tot el que no s'hagi regulat expressament en les presents clàusules, s'estarà al que es disposa en el Reglament de Subvencions de l'Ajuntament de Cerdanyola i en tot cas la Llei 38/2003, de 17 de novembre, General de Subvencions.

En prova de conformitat ambdues parts signen el present conveni."

El President pregunta als regidors i regidores assistents si tenen alguna intervenció a fer i no havent-hi cap es sotmet a votació la proposta d'acord quedant aprovada per unanimitat dels regidors i regidores presents.

9 RECTIFICACIÓ ERROR MATERIAL PERCENTATGES DE REDUCCIÓ DE LES QUOTES REGULADES PER L'ORDENANÇA FISCAL NÚM. NÚM. 43 REGULADORA DEL PREU PÚBLIC PER LA PRESTACIÓ DE SERVEIS D'EDUCACIÓ, ESPORTS, CULTURA, JOVENTUT I INFÀNCIA I L'ORDENANÇA FISCAL NÚM. 46 REGULADORA DEL PREU PÚBLIC PER SERVEIS PRESTATS A LES INSTAL·LACIONS DEL PARC ESPORTIU MUNICIPAL GUIERA DE LES SENYORES ANA MARIA EXPOSITO MAESTRE, DEYSY VERIANA FIGUERA ORTIZ, LETICIA YOLANDA ALAVA CEME, VICTORIA VAZQUEZ MAYA (EXP. 306/2023/184_1)

La Secretària explica de forma resumida la proposta d'acord que es transcriu literalment a continuació:

"En data 17 de juliol de 2023, la Junta de Govern Local va adoptar l'acord de la sol·licitud per a la reducció de les quotes regulades per l'ordenança fiscal núm. 43 reguladora del preu públic per la prestació de serveis d'educació, esports, cultura, joventut i infància i per l'ordenança fiscal núm. 46 reguladora del preu públic per serveis prestats a les instal·lacions del Parc Esportiu Municipal Guiera, de les senyores [REDACTED], [REDACTED], [REDACTED] i [REDACTED].

Posteriorment vam detectar un error material a l'annex 1, de les sol·licitants [REDACTED], [REDACTED], [REDACTED] i [REDACTED], de l'expedient de resolució de sol·licituds per a la reducció de les quotes regulades per l'ordenança fiscal núm. 43 reguladora del preu públic per la prestació de serveis d'educació, esports, cultura, joventut i infància i per l'ordenança fiscal núm. 46 reguladora del preu públic per serveis prestats a les instal·lacions del Parc Esportiu Municipal Guiera, on hi havia percentatges incorrectes.

D'aquesta manera l'acord adoptat per la Junta de Govern Local indica que els percentatge atorgats a les unitats familiars de la senyores Ana Maria Expósito Maestre, Deysy Veriana Figuera Ortiz, Leticia Yolanda Alava Ceme i Victoria Vázquez Maya eren:

NÚM. ORDRE	NÚM. REGISTRE	DATA REGISTRE	DNI	% REDUCCIÓ

B71	2023/11431	24/03/2023	████5343██	30%
B129	2023/12634	31/03/2023	472████3Z	30%
B148	2023/13527	05/04/2023	████4941██	70%
B675	2023/21482	29/05/2023	472████1E	60%

D'acord amb el que s'estableix en l'article 109 de la Llei 39/2015 de d'1 d'octubre del procediment administratiu comú de les administracions públiques, l'administració pública pot rectificar els errors materials existents en els seus actes.

D'aquesta manera, els percentatges correctes de les unitats familiars de la senyores ██████████, ██████████, ██████████, ██████████ i ██████████ a són:

NÚM. ORDRE	NÚM. REGISTRE	DATA REGISTRE	DNI	% REDUCCIÓ
B71	2023/11431	24/03/2023	████5343██	40%
B129	2023/12634	31/03/2023	472████3Z	40%
B148	2023/13527	05/04/2023	████4941██	80%
B675	2023/21482	29/05/2023	472████1E	70%

Per aquest motiu, cal rectificar els percentatges de la reducció de les quotes atorgades als sol·licitants ██████████, ██████████, ██████████, ██████████ i ██████████ a les unitats familiars i procedir a la modificació de l'acord adoptat.

D'acord amb art. 5 de l'ordenança núm. 43 reguladora del preu públic per la prestació de serveis d'educació, esports, cultura, joventut i infància i l' art. 8 l'Ordenança núm. 46 reguladora del preu públic per serveis prestats a les instal·lacions del Parc Esportiu Municipal Guiera , l'adopció d'aquest acord correspon a la Junta de Govern Local.

De conformitat amb la resolució d'Alcaldia núm. 3215 de data 17 de juny de 2023, de delegació de l'exercici de les atribucions d'alcaldia en la Junta de Govern Local i en determinats regidors i regidores, la Junta de Govern Local

ACORDA

Primer. **RECTIFICAR** els percentatges atorgats als sol·licitants ██████████, ██████████, ██████████ i ██████████ i a les unitats familiars, d'acord amb l'annex 1, que ha estat signat per la cap del Servei de Benestar Social, Cohesió i Salut Pública, en data 12 de juliol de 2023, de l'expedient de

resolució de sol·licituds per a la reducció de les quotes regulades per l'ordenança fiscal núm. 43 reguladora del preu públic per la prestació de serveis d'educació, esports, cultura, joventut i infància, i l'ordenança fiscal núm. 46 reguladora del preu públic per serveis prestats a les instal·lacions del Parc Esportiu Municipal Guiera de les sol·licitants [REDACTED] [REDACTED], [REDACTED] i [REDACTED], aprovat per la Junta de Govern de data 17 de juliol de 2023, ja que s'ha detectat un error en els percentatges atorgats.

Segon. **PROCEDIR** a la rectificació dels percentatges corresponents a les sol·licituds presentades per les senyores Ana [REDACTED] [REDACTED], [REDACTED] i [REDACTED] d'acord amb l'annex 1 que forma part de l'expedient, que ha estat signat per la cap del Servei de Benestar Social, Cohesió i Salut Pública, en data 20 de setembre de 2023, per a la reducció de les quotes regulades per l'ordenança fiscal núm. 43 reguladora del preu públic per la prestació de serveis d'educació, esports, cultura, joventut i infància i per l'ordenança fiscal núm. 46 reguladora del preu públic per serveis prestats a les instal·lacions del parc esportiu municipal Guiera, i atorgar els percentatges correctes als sol·licitants i a les seves unitats familiars.

Tercer. **NOTIFICAR** aquesta resolució mitjançant edicte publicat al tauler d'edictes Municipal, de conformitat amb l'article 45 de la Llei 39/2015, d'1 d'octubre, del procediment administratiu comú de les administracions públiques."

El President pregunta als regidors i regidores assistents si tenen alguna intervenció a fer i no havent-hi cap es sotmet a votació la proposta d'acord quedant aprovada per unanimitat dels regidors i regidores presents.

10 RESOLUCIÓ DE SOL·LICITUDS PER A LA REDUCCIÓ DE LES QUOTES REGULADES PER L'ORDENANÇA FISCAL NÚM. 43 REGULADORA DEL PREU PÚBLIC PER LA PRESTACIÓ DE SERVEIS D'EDUCACIÓ, ESPORTS, CULTURA, JOVENTUT I INFÀNCIA I L'ORDENANÇA FISCAL NÚM. 46 REGULADORA DEL PREU PÚBLIC PER SERVEIS PRESTATS A LES INSTAL·LACIONS DEL PARC ESPORTIU MUNICIPAL GUIERA (EXP. 306/2023/228)

La Secretària explica de forma resumida la proposta d'acord que es transcriu literalment a continuació:

"L'ordenança núm. 43 reguladora del preu públic per la prestació de serveis d'educació, esports, cultura, joventut i infància va ser aprovada el Ple de l'Ajuntament en la sessió que es va fer a Cerdanyola del Vallès, el dia 30 de maig de 2013 i es va modificar el 26 de març de 2015, el 22 de desembre de 2015, el 28 d'abril de 2016, el 30 de març de 2017, el 29 de juny de 2017. L'última modificació parcial ha estat aprovada per la sessió plenària de data 29 de novembre de 2018 i de 28 de febrer 2019.

L'ordenança núm. 46 reguladora del preu públic per serveis prestats a les instal·lacions del

Parc Esportiu Municipal Guiera, va ser aprovada pel Ple de l'Ajuntament en la sessió que es va fer a Cerdanyola del Vallès, el dia 30 d'octubre de 2004 i es va modificar el 26 de gener de 2012, el 26 de març de 2015, el 22 de desembre de 2015, el 30 de març de 2017. La última modificació parcial ha estat aprovada per la sessió plenària de data 29 de novembre de 2018 i de 28 de febrer 2019.

En data 13 de febrer de 2023, la Junta de Govern Local va aprovar la convocatòria de beques escolars per al curs acadèmic 2023-2024 on fa referència dins de l'objecte de la convocatòria, a l'apartat 3.1. en els aclariments es deia que les sol·licituds presentades per a menjador dels infants matriculats en escoles bressol municipals de Cerdanyola del Vallès, seran derivades a l'oficina de Tarificació Social per tal que, si correspon sigui aplicada la reducció corresponent a la tarifa, d'acord amb el que estableix l'ordenança núm. 43 reguladora del preu públic per la prestació de serveis d'educació, esports, cultura i joventut, excepte en aquells casos d'alta vulnerabilitat, en el qual la puntuació obtinguda comporti una reducció superior al màxim establert en l'Ordenança núm. 43.

Les esmentades ordenances fiscal, fixen reduccions sobre les quotes per raó de la capacitat econòmica de la unitat familiar de la qual forma part el subjecte passiu.

Per a la valoració de les sol·licituds s'han aplicat els criteris i barem establerts a l'ordenança fiscal núm. 43 reguladora del preu públic per la prestació de serveis d'educació, esports, cultura i joventut i els criteris i barem establerts l'ordenança núm. 46 reguladora del preu públic per serveis prestats a les instal·lacions del Parc Esportiu Municipal Guiera.

En aquest sentit, el percentatge de reducció sobre la quota s'estableix en funció dels ingressos anuals i del número de persones que componen la unitat familiar. Concretament, els ingressos anuals de l'exercici fiscal 2022, ingressos aportats amb la documentació de la sol·licitud de la Tarificació Social o en el cas que no els hagin aportat, atès que signen l'autorització perquè l'ajuntament de Cerdanyola del Vallès pugui sol·licitar dades econòmiques i/o socials a altres administracions o bé fer consultes d'altres tramitacions en curs, com és el cas de les sol·licituds de beques escolars, per a la tramitació d'aquesta sol·licitud de tarificació social, des del servei s'ha fet la consulta a través de l'EACAT. El càlcul dels ingressos anuals de la unitat familiar i/o la renda per càpita s'ha efectuat en funció de l'índex de renda de suficiència de Catalunya fixat en la Llei de pressupostos de la Generalitat de Catalunya.

De la sol·licitud presentada correspon:

a) Atorgar la reducció de les quotes del preu públic per la prestació dels serveis d'educació, esports, cultura, joventut, i infància i del preu públic per serveis prestats a les instal·lacions del Parc Esportiu Municipal Guiera, pel percentatge que s'indica a les unitats familiars que s'especifiquen en l'annex 1, on únicament consta el senyor Mady Coulibaly, atès que reuneixen els requisits previstos en l'ordenança fiscal núm. 43 reguladora i l'ordenança fiscal núm. 46 de l'esmentat preu públic.

Atès que la resolució de reduccions de tarifes té efectes per totes les tarifes a les quals fa referència l'ordenança núm. 43 i l'ordenança núm. 46, cada servei haurà de procedir com correspongui per tal de fer efectiva la reducció atorgada.

La sol·licitud a la que es fa referència en aquest expedient, corresponen a una unitat familiar que tenien concedida reducció de tarifes de conformitat a l'ordenança núm. 43 i l'ordenança núm. 46 que ha finalitzat la vigència atorgada. D'acord amb que estableix el mateix text, un cop finalitzat el termini d'aplicació de la reducció, s'ha de sol·licitar novament l'aplicació de la reducció i es procedeix a una comprovació de les dades econòmiques aportades que indiquen l'aplicació de la reducció. Per aquest motiu no es pot considerar una renovació, sinó una resolució de sol·licitud de tarifació social.

La resolució que es conté en aquest acord tindrà els efectes atorgats en l'ordenança respectiva, els quals venen determinats en l'annex que forma part integrant d'aquest expedient, transcorregut el qual, les persones beneficiàries hauran de sol·licitar novament la reducció.

D'acord amb art. 5 de l'ordenança núm. 43 reguladora del preu públic per la prestació de serveis d'educació, esports, cultura, joventut i joventut i l' art. 8 l'Ordenança núm. 46 reguladora del preu públic per serveis prestats a les instal·lacions del Parc Esportiu Municipal Guiera , l'adopció d'aquest acord correspon a la Junta de Govern Local.

De conformitat amb la resolució d'Alcaldia núm. 3215 de data 17 de juny de 2023, de delegació de l'exercici de les atribucions d'alcaldia en la Junta de Govern Local i en determinats regidors i regidores, la Junta de Govern Local

ACORDA

Primer. **APROVAR** l'aplicació de la tarifació social pel serveis d'educació, esports, cultura, joventut, infància i Guiera, a les persones interessades que s'especifiquen a l'annex 1, que ha estat signat per la Cap del Servei de Benestar Social, Cohesió i Salut Pública, en data 21 de setembre de 2023, on únicament consta el senyor [REDACTED], atès que reuneix els requisits previstos en l'ordenança fiscal núm. 43 reguladora i l'ordenança fiscal núm. 46 de l'esmentat preu públic.

Segon. **NOTIFICAR** aquesta resolució mitjançant edicte publicat al tauler d'edictes Municipal, de conformitat amb l'article 45 de la Llei 39/2015, d'1 d'octubre, del procediment administratiu comú de les administracions públiques."

El President pregunta als regidors i regidores assistents si tenen alguna intervenció a fer i no havent-hi cap es sotmet a votació la proposta d'acord quedant aprovada per unanimitat dels regidors i regidores presents.

- 11 RESOLUCIÓ DE SOL·LICITUDS PER A LA REDUCCIÓ DE LES QUOTES REGULADES PER L'ORDENANÇA FISCAL NÚM. 43 REGULADORA DEL PREU PÚBLIC PER LA PRESTACIÓ DE SERVEIS D'EDUCACIÓ, ESPORTS, CULTURA, JOVENTUT I INFÀNCIA I L'ORDENANÇA FISCAL NÚM. 46 REGULADORA DEL PREU PÚBLIC PER SERVEIS PRESTATS A LES INSTAL·LACIONS DEL PARC ESPORTIU MUNICIPAL GUIERA (EXP. 306/2023/172)**

La Secretària explica de forma resumida la proposta d'acord que es transcriu literalment a continuació:

"L'ordenança núm. 43 reguladora del preu públic per la prestació de serveis d'educació, esports, cultura, joventut i infància va ser aprovada el Ple de l'Ajuntament en la sessió que es va fer a Cerdanyola del Vallès, el dia 30 de maig de 2013 i es va modificar el 26 de març de 2015, el 22 de desembre de 2015, el 28 d'abril de 2016, el 30 de març de 2017, el 29 de juny de 2017. L'última modificació parcial ha estat aprovada per la sessió plenària de data 29 de novembre de 2018 i de 28 de febrer 2019.

L'ordenança núm. 46 reguladora del preu públic per serveis prestats a les instal·lacions del Parc Esportiu Municipal Guiera, va ser aprovada pel Ple de l'Ajuntament en la sessió que es va fer a Cerdanyola del Vallès, el dia 30 d'octubre de 2004 i es va modificar el 26 de gener de 2012, el 26 de març de 2015, el 22 de desembre de 2015, el 30 de març de 2017. La última modificació parcial ha estat aprovada per la sessió plenària de data 29 de novembre de 2018 i de 28 de febrer 2019.

Les esmentades ordenances fiscal, fixen reduccions sobre les quotes per raó de la capacitat econòmica de la unitat familiar de la qual forma part el subjecte passiu.

Per a la valoració de les sol·licituds s'han aplicat els criteris i barem establerts a l'ordenança fiscal núm. 43 reguladora del preu públic per la prestació de serveis d'educació, esports, cultura i joventut i els criteris i barem establerts l'ordenança núm. 46 reguladora del preu públic per serveis prestats a les instal·lacions del Parc Esportiu Municipal Guiera.

En aquest sentit, el percentatge de reducció sobre la quota s'estableix en funció dels ingressos anuals i del número de persones que componen la unitat familiar. Concretament, els ingressos anuals de l'exercici fiscal 2020 i 2021, ingressos aportats amb la documentació de la sol·licitud de la Tarificació Social o en el cas que no els hagin aportat, atès que signen l'autorització perquè l'ajuntament de Cerdanyola del Vallès pugui sol·licitar dades econòmiques i/o socials a altres administracions o bé fer consultes d'altres tramitacions en curs, com és el cas de les sol·licituds de beques escolars, per a la tramitació d'aquesta sol·licitud de tarificació social, des del servei s'ha fet la consulta a través de l'EACAT. El càlcul dels ingressos anuals de la unitat familiar i/o la renda per càpita s'ha efectuat en funció de l'índex de renda de suficiència de Catalunya fixat en la Llei de pressupostos de la Generalitat de Catalunya.

De les sol·licituds presentades correspon:

a) Atorgar i renovar la reducció de les quotes del preu públic per la prestació del serveis d'educació, esports, cultura, joventut, i infància i del preu públic per serveis prestats a les instal·lacions del Parc Esportiu Municipal Guiera, pel percentatge que s'indica a les unitats familiars que s'especifiquen en l'annex 1, que comença per la senyora Laura Berbel López i finalitza amb la senyora [REDACTED], atès que reuneixen els requisits previstos en l'ordenança fiscal núm. 43 reguladora i l'ordenança fiscal núm. 46 de l'esmentat preu públic.

b) Desestimar les sol·licituds que figuren en l'annex 2 atès que de la documentació presentada es desprèn que els ingressos de la unitat familiar superen la renda per càpita fixada, que comença per la senyora [REDACTED] i finalitza amb el senyor [REDACTED], de l'ordenança fiscal núm. 43 reguladora de l'esmentat preu públic i l'ordenança fiscal núm. 46 de l'esmentat preu públic.

c) Declarar desistida la sol·licitud que figura en l'annex 3 per no aportar la documentació requerida en el termini establert, on únicament consta la senyora [REDACTED], de l'ordenança fiscal núm. 43 reguladora de l'esmentat preu públic i l'ordenança fiscal núm. 46 de l'esmentat preu públic.

d) Inadmetre la sol·licitud que figura en l'annex 4 atès que la beneficiària disposa de varis immobles i per tant, no compleixen el requisit de l'ordenança fiscal núm. 43 i l'ordenança fiscal núm. 46 de l'esmentat preu públic, on únicament figura la senyora [REDACTED].

Atès que la resolució de reduccions de tarifes té efectes per totes les tarifes a les quals fa referència l'ordenança núm. 43 i l'ordenança núm. 46, cada servei haurà de procedir com correspongui per tal de fer efectiva la reducció atorgada.

Hi ha sol·licituds a les quals es fa referència en aquest expedient, que corresponen a unitats familiars que tenien concedida reducció de tarifes de conformitat a l'ordenança núm. 43 i l'ordenança núm. 46 que ha finalitzat la vigència atorgada. D'acord amb que estableix el mateix text, un cop finalitzat el termini d'aplicació de la reducció, s'ha de sol·licitar novament l'aplicació de la reducció i es procedeix a una comprovació de les dades econòmiques aportades que indiquen l'aplicació de la reducció. Per aquest motiu no es pot considerar una renovació, sinó una resolució de sol·licitud de tarifació social.

Les resolucions que es contenen en aquest acord tindran els efectes atorgats en l'ordenança respectiva, els quals venen determinats en l'annex que forma part integrant d'aquest expedient, transcorregut el qual, les persones beneficiàries hauran de sol·licitar novament la reducció.

D'acord amb art. 5 de l'ordenança núm. 43 reguladora del preu públic per la prestació de serveis d'educació, esports, cultura, joventut i infància i l' art. 8 l'Ordenança núm. 46 reguladora del preu públic per serveis prestats a les instal·lacions del Parc Esportiu Municipal Guiera , l'adopció d'aquest acord correspon a la Junta de Govern Local.

De conformitat amb la resolució d'Alcaldia núm. 3215 de data 17 de juny de 2023, de delegació de l'exercici de les atribucions d'alcaldia en la Junta de Govern Local i en determinats regidors i regidores, la Junta de Govern Local

ACORDA

Primer. **APROVAR** l'aplicació de la tarifació social pel serveis d'educació, esports, cultura, joventut i Guiera, a les persones interessades que s'especifiquen a l'annex 1, que ha estat signat per la Cap del Servei de Benestar Social, Cohesió i Salut Pública, en data 26 de

setembre de 2023, que comença per la senyora [REDACTED] i finalitza amb la senyora Elisabet Viñas Fernández, atès que reuneixen els requisits previstos en l'ordenança fiscal núm. 43 reguladora i l'ordenança fiscal núm. 46 de l'esmentat preu públic.

Segon. **DESESTIMAR** les sol·licituds de reducció de les quotes del preu públic per la prestació dels serveis d'educació, esports, cultura, joventut i Guiera als sol·licitants que s'especifica a l'annex 2, que ha estat signat per la Cap del Servei de Benestar Social, Cohesió i Salut Pública, en data 26 de setembre de 2023, que comença per la senyora [REDACTED] i finalitza amb el senyor [REDACTED].

Tercer. **DESISTIDA** la sol·licitud de reducció de les quotes del preu públic per la prestació dels serveis d'educació, esports, cultura, joventut, infància i Guiera al sol·licitant que s'especifica a l'annex 3, que ha estat signat per la cap del Servei de Benestar Social, Cohesió i Salut Pública, en data 26 de setembre de 2023, on figura únicament la senyora [REDACTED].

Quart. **INADMETRE** la sol·licitud de reducció de les quotes del preu públic per la prestació dels serveis d'educació, esports, cultura, joventut, infància i Guiera al sol·licitant que s'especifica a l'annex 4, que ha estat signat per la cap del Servei de Benestar Social, Cohesió i Salut Pública, en data 26 de setembre de 2023, on figura únicament la senyora [REDACTED].

Cinquè. **NOTIFICAR** aquesta resolució mitjançant edicte publicat al tauler d'edictes Municipal, de conformitat amb l'article 45 de la Llei 39/2015, d'1 d'octubre, del procediment administratiu comú de les administracions públiques."

El President pregunta als regidors i regidores assistents si tenen alguna intervenció a fer i no havent-hi cap es sotmet a votació la proposta d'acord quedant aprovada per unanimitat dels regidors i regidores presents.

12 CAMPANYA DE PROMOCIÓ DE LA PRÀCTICA ESPORTIVA DE NATACIÓ EN EDAT ESCOLAR PEM GUIERA

La Secretària explica de forma resumida la proposta d'acord que es transcriu literalment a continuació:

"1. Actualment hi ha diferents escoles que fan ús del PEM Guiera per a la realització de cursos de natació escolar, tant dintre de l'horari escolar com a extraescolar. Des del Servei d'Esports es vol promocionar la pràctica esportiva de la natació en edat escolar per als alumnes de Cerdanyola del Vallès i obrir la possibilitat d'acollir més centres

2. L'ordenança 46, permet la realització d'accions de promoció dels serveis del PEM Guiera aplicant reduccions dels preus públics d'aquests serveis, segons el paràgraf següent que consta a aquesta ordenança 46:

“Es podran realitzar accions de promoció dels serveis del PEM Guiera, aplicant una reducció total o parcial del preu públic del servei, per fer campanyes de captació, fidelització, activitats esportives i actes especials no recollits en els apartats d'aquesta annex, prèvia presentació i aprovació per la Junta de Govern”

3. El Servei d'Esports en el seu informe, signat pel cap de Servei d'Espots, en data 22 de setembre de 2023 proposa l'aprovació d'una campanya de promoció de la pràctica esportiva de natació en edat escolar, amb una reducció del 25% dels preus públics corresponents als cursos de natació escolar al PEM Guiera.

De conformitat amb la resolució d'Alcaldia núm. 3215 de data 17 de juny de 2023, de delegació de l'exercici de les atribucions d'alcaldia en la Junta de Govern Local i en determinats regidors i regidores, la Junta de Govern Local

ACORDA

Primer. **APROVAR** la campanya de promoció de la pràctica esportiva de natació escolar al PEM GUIERA. Aquesta campanya tindrà una duració des de l' 1 d'octubre de 2023 fins al 30 de juny del 2024 (curs escolar 2023/2024).

Segon. **APROVAR** la reducció del 25% dels preus públics corresponents als cursos de natació escolar al PEM Guiera per als alumnes de Cerdanyola del Vallès, d'acord amb el que preveu l'ordenança municipal 46 relativa al preu públic per serveis prestats a les instal·lacions del Parc Esportiu Municipal Guiera:

CONCEPTE	PREU PÚBLIC ACTUAL	PROMOCIÓ REDUCCIÓ 25% (per escoles de Cerdanyola)
Escola Bressol (1 sessió/setm)	37,30 €/trimestre	27,98 €/trimestre
P-3, P-4, P-5 (1 sessió/setm)	35,60 €/trimestre	26,70 €/trimestre
Primària /secundària	31,40 €/trimestre	23,55 €/trimestre
Educació Especial	37,30 €/trimestre	27,98 €/trimestre

El President pregunta als regidors i regidores assistents si tenen alguna intervenció a fer i no havent-hi cap es sotmet a votació la proposta d'acord quedant aprovada per unanimitat dels regidors i regidores presents.

13 CONCESSIÓ DE LLICÈNCIA D'OBRES MAJORS DE LA FASE 0 PER ALS MOVIMENTS DE TERRES I ADEQUACIÓ INTERIOR DE LES PARCEL·LES PC1-M-07.01, PC1-M-07.02, PC1-M-07.03, PC1-M-07.04, PC2.10.01, PC2.10.02, PC2.10.03, PC2.10.04, PC2.10.05, PC2.10.06, PC2.10.07, PC2.10.08 I PC2.10.09 DEL PARC DE L'ALBA, D'ACORD AMB L'EXPEDIENT 121/2023/014

La Secretària explica de forma resumida la proposta d'acord que es transcriu literalment a continuació:

"En data 12 d'abril de 2023, mitjançant instància amb el registre d'entrada número E/009621-2023, el senyor [REDACTED], en representació de Consite Investments, SA (en endavant, la persona interessada), sol·licita llicència d'obres per el moviment de terres, tancament perimetral i adequació de l'obra, corresponents a la Fase 0 per a la posterior construcció al solar d'un complex de centres de processament de dades, un edifici d'oficines i la urbanització interior, expedient 121/2023/014.

En data 4 de maig de 2023 l'arquitectura municipal emet informe tècnic de deficiències esmenables en base a la verificació documental realitzada.

En dates 24 d'abril, 12 i 30 de maig de 2023, mitjançant instàncies amb número de registre d'entrada E/010527-2023, E/012707-2023 i E/014467-2023, la persona interessada aporta documentació en resposta a les deficiències requerides.

En data 27 de juny de 2023 l'Agència Estatal de Seguridad Aérea (AESA) emet informe favorable autoritzant el moviment de terres, la instal·lació de la tanca, la implantació de l'obra i l'ús dels medis auxiliars.

En data 21 de setembre de 2023 el Consorci Urbanístic del Centre Direccional emet informe amb condicions relacionades amb l'execució del moviment de terres.

En data 25 de setembre de 2023 l'arquitectura municipal emet informe tècnic favorable per a la concessió de la llicència de la Fase 0 per als moviments de terres i adequació interior de les parcel·les PC1-M-07.01, PC1-M-07.02, PC1-M-07.03, PC1-M-07.04, PC2.10.01, PC2.10.02, PC2.10.03, PC2.10.04, PC2.10.05, PC2.10.06, PC2.10.07, PC2.10.08 i PC2.10.09 del Parc de l'Alba a favor de Consite Investments, SA, amb les següents consideracions:

“0.- Descripció:

El projecte presentat planteja el moviment de terres i la tanca perimetral ubicats a les parcel·les PC1-M-07.01 a PC1-M-07.04 i PC2-10.03 a PC2-10.09, per a la posterior construcció al solar d'un complex de centres de processament de dades, un edifici d'oficines i la urbanització interior.

Es preveu realitzar el total de l'execució en 5 fases i així mateix es preveu tal de realitzar les futures obres d'edificació, es preveu la reparcel·lació del conjunt de les 11 parcel·les en 3 agrupacions:

PC1-M.07: agrupació de les PC1-M-07.01 a PC1-M-07.04

PC2-10.03: agrupació de les PC2-10.03/10.04/10.06/10.08

PC2-10.04: agrupació de les PC2-10.05/10.07/10.09

En aquest sentit, es conserven les qualificacions urbanístiques del PDU vigent.

1.- Les obres sol·licitades amb la FASE 0 consisteixen en:

a) Moviments de terres i treballs d'acondicionament de les parcel·les per a la posterior

execució i implantació de les naus:

- *Es proposen diferents plataformes pel conjunt de parcel·les, per tal d'adaptar els futurs edificis previstos als vials perimetrals ja urbanitzats i es verifica el compliment dels paràmetres del PDU:*

Article 104: les cotes d'excavació no sobrepassen la cota 109 msnm (metres sobre el nivell del mar) per a les parcel·les PC1-M-07.01 a PC1-M-07.04 ni la cota 108 msnm per a la parcel·la PC2-10.09.

- *L'objectiu de no superar aquesta cota d'excavació és la de no bombejar aigua subterrània i d'aquesta manera no afavorir en la mobilització de lixiviats d'aigües amunt, per tant, caldrà aclarir amb la llicència d'obres de les edificacions de les fases posteriors si les fonamentacions han de superar aquestes cotes d'excavació màximes establertes per a cada parcel·la, i en cas de superar-les, caldrà utilitzar una metodologia que no impliqui bombament de l'aigua subterrània.*

- *Els moviments proposats no depassen les mides de 1'5m per sobre ni 2'20m per sota de la cota definitiva del límit de la parcel·la tal i com s'indica en els articles 50 i 51 del PDU, de manera que les plataformes per a ubicar les cotes de planta baixa de les futures naus en el seu punt mig o centre de gravetat coincideix amb la cota o rasant del carrer comportant així un resultat esgraonat de les edificacions que s'adequa a l'entorn i a la seva topografia.*

- *En la documentació aportada s'observa un tanc soterrat ubicat en el "Complex Data Center 1". Aquest tanc cal que s'ubiqui fora de la parcel·la PC2-10.09, doncs llavors no compliria amb l'article 51.4 de la normativa urbanística del PDU, en sobrepassar la cota màxima d'excavació 108 msnm.*

b) Tancament perimetral de les finques per motius de seguretat, que dona compliment a les característiques de l'art.50 de les NNUU del PDU, atès que es tracta d'una instal·lació amb elevats requeriments de seguretat, tal i com es contempla als articles 50.3 i 51.3 de les normes urbanístiques del PDU permeten tanques singulars, en concordança amb altres tanques de l'entorn amb la mateixa finalitat, proporcionant així una imatge unitària.

Al límit de la parcel·la amb vial 2C es preveu un tram de tanca d'1'5m d'alçada sobre un mur, en una zona a terraplenar, resultant admissible atès que està dins dels límits d'adaptació topogràfica de l'article 51.3 de les NNUU del PDU.

2.- Cal tenir en compte que les obres proposades s'ubiquen a l'àmbit del Parc de l'Alba, segons el PDU del Centre Direccional i les finques resultants del Projecte de Reparcel·lació, disposen de càrregues hipotecàries, segons la seva descripció, fet que no afecta a la present proposta de llicència de la Fase 0.

3.- Pel que fa a les obres d'urbanització pendents d'executar, d'acord amb l'informe del Consorci del Centre Direccional:

No es constaten interferències amb les futures obres d'urbanització del sector, però sí amb les activitats que es duen a terme al Parc de l'Alba, atès que es deixa constància de que es minimitzarà l'ocupació de la via pública i l'afectació a la mobilitat de la zona.

Aquest aspecte ha estat concretat de manera adient, no obstant, cal consensuar amb els responsables de mobilitat i les parcel·les veïnes la retirada de les terres sobrants i no reutilitzades a fi i efecte de donar compliment a la planificació dels treballs i al pla de seguretat i salut.

4.- Pel que fa a la previsió de protecció dels 4 sondejos i dels 2 punts de control situats al

costat del carrer de la Llum (2A) referents a la migració de biogàs del dipòsit controlat Elena, així com facilitar l'accés al personal designat per l'AMB; s'aporta un document de compromís per tal de facilitar també l'accés al personal designat pel Consorci.

5.- Pel que fa a les possibles vibracions generades, cal tenir en compte la presència i elevada sensibilitat del Sincrotró ALBA, per tant es recomana que es posin en contacte amb la direcció d'aquesta instal·lació per tal de minimitzar les possibles afeccions.

6.- Pel que fa a l'afectació arqueològica de les parcel·les PC1-M-07.01, PC2-10.09, la zona d'afectació segons la proposta es manté sense alteracions, no obstant, es recorda que segons la Llei 9/1993, de 30 de setembre, del patrimoni cultural català, "Si durant l'execució d'una obra, sigui del tipus que sigui, es troben restes o objectes amb valor arqueològic o paleontològic, el promotor o la direcció facultativa de l'obra han de paralitzar immediatament els treballs, han de prendre les mesures adequades per a la protecció de les restes i n'han de comunicar el descobriment, en el termini de quaranta-vuit hores, al Departament de Cultura, el qual ha de donar trasllat d'aquesta comunicació a l'ajuntament"

1.- Normativa:

Conforme l'article 187.1.a) del Decret legislatiu 1/2010, de 3 d'agost, pel qual s'aprova el Text refós de la Llei d'urbanisme (TRLUC) l'edificació projectada per la persona interessada està subjecte al règim de llicència urbanística.

- D'acord amb allò que disposa l'article 188 del TRLUC sobre el règim jurídic de les llicències urbanístiques.
- L'article 79 del Decret 179/1995, de 13 de juny, del Reglament d'obres, activitats i serveis dels ens locals, estableix la tramitació de les sol·licituds de llicència.
- D'acord amb allò que disposen els articles 13, 14 i 15 del Reglament sobre protecció de la legalitat urbanística, aprovat per Decret 64/2014, de 13 de maig, sobre la llicència simultània d'obres d'urbanització i edificació.
- D'acord amb allò que disposen les ordenances fiscals número 3 i 7 reguladores de l'Impost de Construccions, Instal·lacions i obres, i de la Taxa per llicències o activitats comunicades en matèria urbanística.

Vist l'informe jurídic emès en data 26 de setembre de 2023.

De conformitat amb la resolució d'Alcaldia núm. 3215 de data 17 de juny de 2023, de delegació de l'exercici de les atribucions d'alcaldia en la Junta de Govern Local i en determinats regidors i regidores, la Junta de Govern Local

ACORDA

Primer. **CONCEDIR** llicència d'obres de la Fase 0 per als moviments de terres i adequació

interior de les parcel·les PC1-M-07.01, PC1-M-07.02, PC1-M-07.03, PC1-M-07.04, PC2.10.01, PC2.10.02, PC2.10.03, PC2.10.04, PC2.10.05, PC2.10.06, PC2.10.07, PC2.10.08 i PC2.10.09 del Parc de l'Alba a Consite Investments, SA, segons projecte executiu redactat per l'enginyer tècnic industrial Josep Juliol Vila, aportat en data 24 d'abril de 2023, registre d'entrada número E/010527-2023 amb número de visat 23001383.

El termini màxim és d'1 any per començar les obres i 3 anys per acabar-les, amb el benentès que ambdós terminis computen des de l'endemà de la notificació del present acord.

Segon. **INDICAR** a Consite Investments, SA que, de conformitat amb l'informe tècnic de data 25 de setembre de 2023, la concessió d'aquesta llicència queda condicionada al compliment de les següents condicions especials:

1) Cal tenir present que la corresponent llicència no comporta les següents autoritzacions i que en cas de ser necessàries caldrà sol·licitar-les:

- Per a l'ocupació de la via pública.

2) Cal assabentar als serveis tècnics municipals i al serveis tècnics del Consorci del Parc de l'Alba de la data d'inici mitjançant la presentació de la documentació corresponent al registre general de l'Ajuntament.

3) S'haurà de protegir la via pública d'agressions pròpies de l'obra a l'arbrat, jardineria, reg, enllumenat públic, mobiliari urbà, voreres, calçada i resta de bens públics.

No obstant, una vegada acabada l'obra, qualsevol dany produït sobre aquests haurà de ser reparat.

4) No podran deixar-se fora de servei o inutilitzar-se sense autorització els serveis públics existents continguts a l'obra.

5) Hauran de quedar delimitades i senyalitzades les obres amb materials apropiats per a cada cas d'acord amb l'Estudi de Seguretat i Salut, el Pla de Seguretat i Salut i la legislació i la normativa vigent, de tal manera que es garanteixi la seguretat dels vianants i del trànsit rodat, essent obligatòria la instal·lació de llums de senyalització amb intensitat suficient a cada extrem o angle de les tanques, les quals no han de presentar elements punxants, tallants o amb els quals es puguin produir cops o ensopegades.

6) No podran ocupar la via pública els materials necessaris o altres objectes específics per efectuar l'obra i a més a més caldrà consensuar amb els responsables de mobilitat i amb els serveis tècnics del centre direccional i amb les parcel·les veïnes la retirada de les terres sobrants i no reutilitzades a fi i efecte de donar compliment a la planificació dels treballs i al pla de seguretat i salut.

7) S'haurà de complir el que disposa l'article 122 de les Ordenances Metropolitanes d'Edificació que regula la instal·lació de les tanques de seguretat durant l'execució de les obres i tenint en compte que "aquesta tanca s'entén sempre amb caràcter provisional mentre duri l'obra i, transcorregut un mes amb les obres aturades, s'haurà deixar lliure la vorera al trànsit públic."

8) S'haurà de complir el que disposa l'article 123 de les Ordenances Metropolitanes d'Edificació que regula les precaucions de seguretat que s'han d'adoptar durant l'execució de les obres.

9) Cal donar compliment a les condicions següents de l'informe del Consorci del Centre Direccional de data 21.09.2023:

a) Les cotes d'excavació no poden sobrepassar la cota 109 msnm (metres sobre el nivell del mar) per a les parcel·les PC1-M-07.01 a PC1-M-07.04 ni la cota 108 msnm per a la parcel·la PC2-10.09.

L'objectiu de no superar aquesta cota d'excavació és la de no bombejar aigua subterrània i d'aquesta manera no afavorir en la mobilització de lixiviats d'aigües amunt.

b) Caldrà aclarir, amb les posteriors llicències d'edificació:

- si les fonamentacions superaran aquestes cotes d'excavació màximes establertes per a cada parcel·la, i en cas de superar-les, caldrà utilitzar una metodologia que no impliqui bombament de l'aigua subterrània.

- la ubicació del dipòsit del "Complex Data Center 1", fora de la parcel·la PC2-10.09 per tal d'acomplir amb l'article 51.4 de la normativa urbanística del PDU, i que no sobrepassi la cota màxima d'excavació 108 msnm.

10) Pel que fa a l'afectació arqueològica de les parcel·les PC1-M-07.01, PC2-10.09, cal tenir en compte que si durant l'execució es troben restes o objectes amb valor arqueològic o paleontològic, el promotor o la direcció facultativa han de paraitzar immediatament els treballs, han de prendre les mesures adequades per a la protecció de les restes i n'han de comunicar el descobriment, en el termini de quaranta-vuit hores, al Departament de Cultura de la Generalitat, el qual ha de donar trasllat d'aquesta comunicació a l'ajuntament".

11) Pel que fa a les possibles vibracions generades, cal tenir en compte la presència i elevada sensibilitat del Sincrotró ALBA, per tant, es recomana que es posin en contacte amb la direcció d'aquesta instal·lació per tal de minimitzar les possibles afeccions.

12) Pel que fa a la previsió de protecció dels 4 sondejos i dels 2 punts de control situats al costat del carrer de la Llum (2A) referents a la migració de biogàs del dipòsit controlat Elena, cal mantenir i facilitar l'accés al personal designat per l'AMB; d'acord amb el document de compromís aportat i que facilita també l'accés al personal designat pel Consorci.

Condicions Particulars

Abans d'iniciar les obres:

S'haurà de dipositar a la Tresoreria Municipal la següent fiança per l'import i concepte d'elements urbanístics que es senyalen a continuació:

- La quantitat de nou mil euros (9.000,00€), en concepte de garantia per respondre dels danys que puguin efectuar-se en els serveis públics existents i elements urbanístics segons el que disposa l'article 16 de les Ordenances Metropolitanes d'Edificació.

La fiança es pot presentar mitjançant aval bancari o en metàl·lic (transferència bancària):

- Aval bancari (o qualsevol forma admesa per la legislació de contractació del sector públic), en aquest cas concertar cita prèvia per dipositar-la, al departament de Tresoreria a l'adreça electrònica tresoreria@cerdanyola.cat, o trucant al telèfon 93 580

88 88, de dilluns a divendres de 9 a 14 h.

- Metàl·lic (transferència bancària) al compte corrent de l'Ajuntament de Cerdanyola del Vallès número: [REDACTED], indicant el nom, concepte i expedient.

En relació al compte on s'ha de fer l'ingrés, cal que ho comuniquin a través del formulari que us adjunto, degudament emplenat, fent constar les dades que se sol·liciten, les signatures corresponents i les dades bancàries (IBAN) degudament verificades per la vostra entitat bancària mitjançant la signatura de l'entitat financera, juntament amb la còpia del NIF i ens el fan arribar de la mateixa manera, per correu postal ordinari o via seu electrònica de l'Ajuntament, en aquest cas l'enllaç seria el següent: https://www.cerdanyola.cat/sites/default/files/fitxers/modelos_instancia/tre-01_dades_de_creditors_-_catala.pdf

Tercer. **INDICAR** a Consite Investments, SA que aquesta llicència no comporta l'autorització per a la col·locació de bastides, sacs de runes o contenidors metàl·lics, per a la instal·lació d'amuntegaments d'obra o casetes, per a talls de trànsit, per al subministrament de serveis o per a la instal·lació de grues, que hauran de ser sol·licitades expressament per part de la persona interessada.

Quart. **ADVERTIR** a Consite Investments, SA que si en els terminis indicats a l'apartat primer d'aquest acord no s'inicia o no es finalitza l'actuació autoritzada, la llicència haurà caducat i per continuar l'obra se n'haurà d'obtenir una de nova si no s'ha obtingut abans una pròrroga del termini del qual es tracti, en els termes que preveu l'article 189 del Decret Legislatiu 1/2010, de 3 d'agost, pel què s'aprova el text refós de la Llei d'Urbanisme.

Cinquè. **INDICAR** a Consite Investments, SA que l'ORGT de la Diputació de Barcelona, fent ús de les facultats delegades per acord del Ple Municipal de data 28 de desembre de 2017, té delegada la gestió de l'impost de construccions, instal·lacions i obres i, d'acord amb l'article 9.1 de l'OF núm.3, que estableix l'autoliquidació com a forma de gestió del pagament provisional a compte que cal fer amb motiu de la llicència, haurà de declarar la base de pagament a compte per import de 54.091,22€ (1.352.280,62€ x 4%) mitjançant la corresponent autoliquidació, que pot fer de forma presencial demanant cita prèvia a l'ORGT o de forma telemàtica al web <https://orgt.diba.cat>.

Sisè. **APROVAR** les liquidacions de les taxes que es relacionen a continuació, a nom de Consite Investments, SA pels imports indicats, que seran degudament notificades per part de l'ORGT de la Diputació de Barcelona, fent ús de les facultats delegades per acord del Ple Municipal de data 28 de desembre de 2017.

TAXES					
Ordenança fiscal	Concepte	Unitats	Tipus	Quota	Total (€)
OF 07 art. 6.a)	Per llicència	1.352.280,62€	1'79 %		24.205,82€

Setè. **COMUNICAR** aquest acord a la Tresoreria Municipal per tal que la Tresorera formuli

el càrrec de valors a l'Organisme de Gestió Tributària de la Diputació de Barcelona.

Vuitè. **NOTIFICAR** aquest acord a Consite Investments, SA, a l'ORGT de la Diputació de Barcelona, i al Consorci del Parc de l'Alba."

El President pregunta als regidors i regidores assistents si tenen alguna intervenció a fer i no havent-hi cap es sotmet a votació la proposta d'acord quedant aprovada per unanimitat dels regidors i regidores presents.

14 CONCESSIÓ DE LLICÈNCIA D'OBRES MAJORS PER A L'ENDERROC I OBRA NOVA D'HABITATGE UNIFAMILIAR AÏLLAT A LA FINCA SITUADA AL CARRER DE LA SERRA DE GALLINERS, 4, D'ACORD AMB L'EXPEDIENT 121/2023/017

La Secretària explica de forma resumida la proposta d'acord que es transcriu literalment a continuació:

"En data 28 d'abril de 2023, mitjançant sol·licitud genèrica amb registre d'entrada número E/011055-2023, el senyor [REDACTED], en representació del senyor [REDACTED], en endavant, la persona interessada, sol·licita llicència d'obres majors per a l'enderroc i obra nova d'habitatge unifamiliar aïllat al carrer de la Serra de Galliners, 4, expedient 121/2023/017.

En data 28 d'abril de 2023, amb registres d'entrada número E/011055-2023 i E/011056-2023, la persona interessada aporta documentació diversa a la seva sol·licitud incloent la presol·licitud de l'Agència Estatal de Seguridad Aérea (AESA).

En data 31 de maig de 2023 la cap de secció tècnica de llicències d'obres emet informe tècnic de deficiències esmenables notificat a la persona interessada en data 2 de juny de 2023.

En data 12 de juny de 2023, amb registre d'entrada número E/015988-2023, la persona interessada aporta documentació en resposta a les deficiències requerides, incloent el projecte signat.

En data 4 de juliol de 2023 l'Agència Estatal de Seguridad Aérea (AESA) emet informe favorable autoritzant la construcció de l'habitatge unifamiliar previ enderroc de l'edificació existent.

En data 19 de setembre de 2023 es va emetre informe tècnic d'emplaçament confirmant com adreça correcta de la finca Carrer de la Serra de Galliners, 4 i amb revisió del topogràfic aportat amb les següents observacions:

*"Cal dibuixar les corbes de nivell.
Cal dibuixar poligonal amb la definició de la finca.*

Cal presentar proposta d'alineació. La proposta d'alineació presentada com a "Plànol d'alineació signat", no és correcta, se'ls envia esborrany per a que la corregeixin."

En data 20 de setembre de 2023, amb registre d'entrada número 36.929, la persona interessada aporta documentació complementària amb correccions topogràfiques.

En data 25 de setembre de 2023 l'arquitecte municipal emet informe tècnic amb el càlcul de les liquidacions corresponents i de la fiança a dipositar.

En data 27 de setembre de 2023 l'arquitecte municipal emet informe tècnic favorable i, proposa la concessió de la llicència d'obres a nom de [REDACTED] per a l'enderroc i obra nova d'habitatge unifamiliar aïllat al carrer de la Serra de Galliners, 4.

Conforme l'article 187.1.c) del Decret legislatiu 1/2010, de 3 d'agost, pel qual s'aprova el Text refós de la Llei d'urbanisme (TRLUC) l'edificació projectada per la persona interessada està subjecte al règim de llicència urbanística.

D'acord amb allò que disposa l'article 188 del TRLUC sobre el règim jurídic de les llicències urbanístiques.

L'article 79 del Decret 179/1995, de 13 de juny, del Reglament d'obres, activitats i serveis dels ens locals, estableix la tramitació de les sol·licituds de llicència.

D'acord amb allò que disposen els articles 13, 14 i 15 del Reglament sobre protecció de la legalitat urbanística, aprovat per Decret 64/2014, de 13 de maig.

D'acord amb allò que disposen les ordenances fiscals número 3, 7, 11 i 15 reguladores de l'Impost de Construccions, Instal·lacions i obres, de la Taxa per llicències o activitats comunicades en matèria urbanística, de la Taxa per la connexió al clavegueram i la Taxa per utilització privativa o aprofitament especial de la via pública i de terrenys d'ús públic del domini públic municipal, respectivament.

Vist l'informe jurídic emès en data 27 de setembre de 2023.

De conformitat amb la resolució d'Alcaldia núm. 3215 de data 17 de juny de 2023, de delegació de l'exercici de les atribucions d'alcaldia en la Junta de Govern Local i en determinats regidors i regidores, la Junta de Govern Local

ACORDA

Primer. **CONCEDIR** llicència d'obres a [REDACTED] per a l'enderroc i obra nova d'habitatge unifamiliar aïllat al carrer de la Serra de Galliners, 4, segons projecte bàsic, redactat pels arquitectes [REDACTED] i [REDACTED], aportat en data 12 de juny de 2023 (RGE E/015988-2023).

El termini màxim és d'1 any per començar les obres i 3 anys per acabar-les, amb el benentès que ambdós terminis computen des de l'endemà de la notificació de la present resolució.

Segon. **INDICAR** a [REDACTED] que, de conformitat amb l'informe tècnic de data 27 de setembre de 2023, la concessió d'aquesta llicència queda condicionada al compliment de les següents condicions:

CONDICIONS PARTICULARS:

Abans d'iniciar les obres:

S'haurà de dipositar a la Tresoreria Municipal la següent fiança per l'import i concepte d'elements urbanístics que es senyalen a continuació:

- La quantitat de mil set-cents sis euros amb vuitanta-quatre cèntims (1.706,84€), en concepte de garantia per respondre dels danys que puguin efectuar-se en els serveis públics existents i elements urbanístics segons el que disposa l'article 16 de les Ordenances Metropolitanas d'Edificació.

La fiança es pot presentar mitjançant aval bancari o en metàl·lic (transferència bancària):

- Aval bancari (o qualsevol forma admesa per la legislació de contractació del sector públic), en aquest cas concertar cita prèvia per dipositar-la, al departament de Tresoreria a l'adreça electrònica tresoreria@cerdanyola.cat, o trucant al telèfon 93 580 88 88, de dilluns a divendres de 9 a 14 h.
- Metàl·lic (transferència bancària) al compte corrent de l'Ajuntament de Cerdanyola del Vallès número: [REDACTED], indicant el nom, concepte i expedient.

En relació al compte on s'ha de fer l'ingrés, cal que ho comuniquin a través del formulari que us adjunto, degudament emplenat, fent constar les dades que se sol·liciten, les signatures corresponents i les dades bancàries (IBAN) degudament verificades per la vostra entitat bancària mitjançant la signatura de l'entitat financera, juntament amb la còpia del NIF i ens el fan arribar de la mateixa manera, per correu postal ordinari o via seu electrònica de l'Ajuntament, en aquest cas l'enllaç seria el següent: https://www.cerdanyola.cat/sites/default/files/fitxers/modelos_instancia/tre-01_dades_de_creditadors_-_catala.pdf

Abans de l'inici de les obres caldrà completar la documentació següent:

1.- Abans de començar les obres s'ha de presentar el **Projecte Executiu** en format digital i certificat signat pel tècnic conforme el projecte s'adequa al projecte bàsic aprovat, visat pel corresponent Col·legi Professional.

Visat dels Documents amb Projecte Executiu		X
Estudi Geotècnic amb Projecte Executiu		X

2.- Donar compliment a **les condicions de l'autorització d'AESA** conforme s'autoritza l'edificació d'un habitatge unifamiliar, amb l'avertiment de que l'incompliment de les següents condicions suposarà la pèrdua de la legitimitat de l'esmentada autorització:

- Els valors màxims d'alçada i elevació indicats a la taula son per a l'habitatge, inclosos tots els seus elements com antenes, parallamps, xemeneies, equips d'aire condicionat, caixes d'ascensors, cartells, remats decoratius (cartells, il·luminació, etc.) o qualsevol afegit sobre els mateixos.

- Només és admès la utilització **d'altres mitjans auxiliars** que superin l'alçada i elevació autoritzades indicades (grues), conforme s'ha sol·licitat la corresponent autorització de forma prèvia i preceptiva a la seva instal·lació.

Id.	Uso	Direcció	Municipio	Cota* (msnm)	Altura (m)	Elevación (msnm)
1	Vivienda	C/ Serra de Galliners, nº 4	Cerdanyola del Vallès	100,00	8,00	108,00

*Valor de la cota del terreny proporcionado por el sistema de modelización del terreno de AESA.

3.- Projecte Executiu complet amb el visat de tots els documents, que haurà de detallar:

- a) Aportar plànol d'enjardinament de la parcel·la amb nova vegetació, i arbrat que es manté i/o es retira conforme l'Ordenança Municipal d'Aigua de Cerdanyola del Vallès (DOGC 5.11.2013)
- b) Aportar documentació del compliment energètic de contribució d'energia renovable per a la producció de ACS superior al 60%, i/o compliment de RITE, Aerotèrmia i Codi Tècnic i Decret d'Eficiència Energètica, conforme Projecte Basic.
- c) Cal preveure el soterrament de les instal·lacions de subministrament mitjançant armari de comptadors i indicar el punt de connexió de l'edificació. Les escomeses dels diferents subministres hauran de ser soterrades d'acord l'Ordenança que regula les instal·lacions per conduccions a la via pública i espais lliures.
- d) Aportar plànol de desenvolupament del Projecte Bàsic amb Sistema Separatiu de residuals i pluvials fins connexió a carrer, amb el compliment dels art.4,5 i 6 de l'Ordenança Municipal d'Aigua de Cerdanyola del Vallès (DOGC 5.11.2013)
- e) Preveure conforme Projecte Bàsic la substitució de gual i substitució de pal de fusta de línia elèctrica. Ubicació de nou gual amb nou accés rodat, i reparació de vorera i del gual anterior, amb **Gual** amb amplada de **4,00m** amb peces del model Manresa i rigola de 30x30cm (blanca i de 8cms de gruix).
- f) La reposició de l'ample de la vorera en mal estat es realitzarà amb Panot de 20x20cm (de 9 pastilles i 4cm de gruix mínim), amb una vorada del tipus T3. La **superfície** d'urbanització de vorera afectada és de **14 ,20m** lineals a efecte de Fiança d'Urbanització.
- g) Obligatorieta de sol·licitar mitjançant **tràmit de llicència de companyies** la resolució de **la substitució de pal de fusta de les línies aèries** d'electricitat i/o telefonia i la substitució de pal de fusta per bàcul de formigó del c. Serra de Galliners 4.

CONDICIONS GENERALS:

1. Abans de l'inici de les obres caldrà aportar el Projecte Executiu i tota la documentació visada juntament amb el certificat de correspondència amb la documentació aprovada.
2. El Servei d'Urbanisme facilitarà una el projecte tècnic segellat amb la data de l'acord d'aprovació, que obligatòriament ha d'estar present a l'obra.
3. S'haurà de comunicar al Servei d'Urbanisme la data d'inici de les obres, mitjançant instància registrada a l'Oficina d'Atenció Ciutadana, aportant acta de replanteig, si n'hi hagués. En aquest moment es podrà retirar la placa d'obres al Servei d'Urbanisme, que s'haurà de col·locar en un lloc visible durant l'execució de l'obra.
4. En compliment de la *Llei 42/2007, de 13 de desembre, del Patrimoni Natural i de la Biodiversitat* conforme art. 54. *Garantia de conservació d'espècies autòctones silvestres* i art. 57. *Prohibicions i garantia de conservació per a les espècies incloses en la Llista d'espècies silvestres en règim de protecció especial* , **no són admissibles les següents actuacions** en el tràmit de **Llicència d'enderroc parcial i/o total:**

Retirar el seus nius durant o fora del període reproductiu, encara que no hagin fet la posta, retirar ous, cries o individus adults, inhabilitar cavitats que estiguin utilitzant per a la cria o el recer (*ja sigui en època de cria o fora del període reproductiu*) , posar impediments a l'accés als llocs de nidificació o refugi

Les prohibicions anteriors s'han d'aplicar per defecte. Excepcionalment i per causa molt justificada, l'administració competent pot autoritzar la retirada de nius, la inhabilitació de cavitats, la retirada d'ous, cries o adults, o l'impediment de l'accés dels animals, de forma restringida i respectant en tot moment les condicions establertes.

Per a totes les actuacions (sense excepció) que puguin afectar espècies protegides, cal informar prèviament a l'Administració municipal i sol·licitar autorització al Departament de Territori i Sostenibilitat. Es pot autoritzar excepcionalment l'actuació, atenent a les excepcions a les prohibicions establertes en l'article 61.1 de la *Llei 42/2007, de 13 de desembre, del Patrimoni Natural i de la Biodiversitat*.

5. Cal notificar als serveis tècnics la fase de replanteig de l'obra per a la comprovació de les alineacions, un cop marcades, perquè en puguin donar la conformitat, tenint en compte que la comprovació definitiva no es realitzarà fins que les obres de tancament perimetral estiguin executades.
6. D'acord a l'article 49 de les Ordenances metropolitanas d'edificació serà obligatori la comunicació als serveis tècnics de l'acabament de les diferents fases d'execució: replanteig, forjat terra planta baixa, sostre de la planta baixa i forjat coberta d'aigües.
7. S'haurà de complir el que disposa l'article 122 de les Ordenances Metropolitanas d'Edificació que regula la instal·lació de les tanques de seguretat durant l'execució de les obres.

8. S'haurà de complir el que disposa l'article 123 de les Ordenances Metropolitanes d'Edificació que regula les precaucions de seguretat que s'han d'adoptar durant l'execució de les obres.
9. En cas de modificacions substancials o no substancials, aquestes s'hauran de comunicar i hauran de ser aprovades per aquesta Corporació en el primer cas, o bé comunicades en el segon cas.
10. Caldrà sol·licitar llicència per ocupació de vial si s'escau la seva ocupació amb sacs o altres elements a la via pública.
11. Seran responsables de l'aplicació del Codi Tècnic de l'Edificació els agents que participen en el procés d'edificació, segons l'establert al Capítol III de la LOE (*Ley de Ordenación de la Edificación, Ley 38/1999, de 5 de noviembre*).
12. Per a garantir que un edifici compleix amb els requisits bàsics de la LOE anomenats a l'article 1 del CTE i que compleix amb les corresponents exigències bàsiques, els agents que intervenen en el procés de l'edificació, en la mesura en què afecti a la seva intervenció, hauran de donar compliment a les condicions que el CTE estableix per a la redacció del projecte, l'execució de l'obra i el manteniment i conservació de l'edifici.
13. L'incompliment total o parcial de qualsevol de les condicions establertes en la Llicència pot donar lloc a la paralització immediata de les obres o usos i a la incoació d'un expedient sancionador de conformitat amb el que estableix el Títol III del Reglament sobre la protecció de la Legalitat urbanística i al Títol VII del Text Refós de la Llei d'Urbanisme de Catalunya.
14. Amb la comunicació prèvia de primera ocupació serà necessari aportar, o mitjançant la seu electrònica municipal, la documentació gràfica definitiva de l'obra i la memòria en la qual es detallin els canvis realitzats respecte del projecte aprovat (en format digital), si n'hi hagués.
15. Abans de la 1^a ocupació caldrà haver sol·licitat i resolt les connexions definitives amb els serveis, si s'escau, tenint en compte que:
 - a) La present llicència no comporta la seva autorització.
 - b) Aquestes obres de connexió als serveis hauran de ser soterrades i acomplir amb "l'ordenança municipal de conduccions de via pública" .
 - c) En relació amb la connexió al clavegueram caldrà també respectar i garantir les següents condicions:
 - a) *La instal·lació de sifons, arquetes de registre, etc es situaran sempre dins de l'àmbit del solar o finca privada i fora de la via pública i del seu domini.*
 - b) *El clavegueró haurà, en lo possible, de connectar-se a la claveguera per la part superior, quedant desestimat el pas lateral o inferior a aquest.*

En qualsevol cas, la connexió no serà perpendicular a la claveguera, sinó que haurà de connectar-se amb una inclinació suficient per facilitar l'embocadura.

El pendent mínim de l'escomesa per gravetat ha de ser igual o major a l'1,5%.

c) Les conduccions noves de sanejament per làmina lliure (gravetat), situades a la via pública, seran de polietilè o PVC d'alta resistència (UNE EN 1401-1 SN4, color teula) formigonades en el seu perímetre.

Aquestes tindran un diàmetre mínim de 160mm (el càlcul resultant del diàmetre de l'escomesa és responsabilitat del projectista) i tenint en compte que en les zones d'habitatge unifamiliar o plurifamiliar, industrial o altres el diàmetre del tub serà de 250 mm com a màxim.

d) El reblert de la rasa s'haurà de realitzar amb formigó en tots els casos i s'ha d'executar segons les determinacions següents:

- La nova conducció haurà de formigonar-se en tot el seu perímetre amb un gruix mínim de 10cm.
- La resta de rasa s'haurà d'omplir amb terres netes compactades al 95% P.M.
- Sobre de la rasa serà necessari un dau de formigó HM-20 de 15 cm de gruix.

L'amplada serà la de la rasa + 20cm a cada costat, formant amb tot el conjunt una secció en forma de "T".

- La reposició de la zona de l'asfalt afectat s'executarà amb un mínim 4cm de gruix i d'amplada serà la resultant de l'ample de la rasa + 40cm per cada costat.

e) L'asfalt es farà en calent amb un reg d'emprimació prèvia.

f) Per a l'execució de les obres d'urbanització i de connexió al clavegueram s'hauran de posar en contacte amb els serveis tècnics municipals i realitzar una visita prèvia per a la corresponent inspecció d'aquesta.

g) Croquis tipus de les prescripcions esmentades :

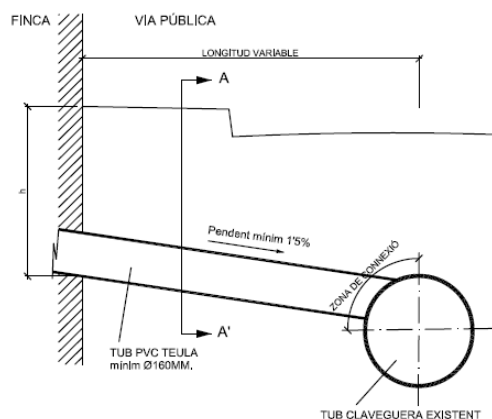

SECCIÓ LONGITUDINAL ESCOMESA

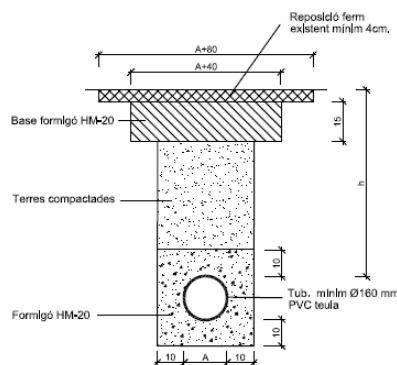

SECCIÓ A-A'

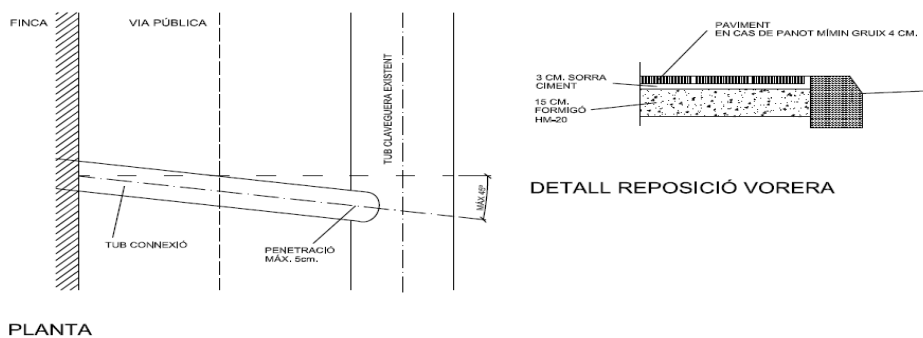

Tercer. **INDICAR** a [REDACTED] que aquesta llicència no comporta l'autorització per a la col·locació de bastides, sacs de runes o contenidors metàl·lics, per a la instal·lació d'amuntegaments d'obra o casetes, per a talls de trànsit, per al subministrament de serveis o per a la instal·lació de grues, que hauran de ser sol·licitades expressament per part de la persona interessada.

Quart. **ADVERTIR** a [REDACTED] que si en els terminis indicats a l'apartat primer d'aquest acord no s'inicia o no es finalitza l'actuació autoritzada, la llicència haurà caducat i per continuar l'obra se n'haurà d'obtenir una de nova si no s'ha obtingut abans una pròrroga del termini del qual es tracti, en els termes que preveu l'article 189 del Decret Legislatiu 1/2010, de 3 d'agost, pel què s'aprova el text refós de la Llei d'Urbanisme.

Cinquè. **INDICAR** a [REDACTED] que l'ORGT de la Diputació de Barcelona, fent ús de les facultats delegades per acord del Ple Municipal de data 28 de desembre de 2017, té delegada la gestió de l'impost de construccions, instal·lacions i obres i, d'acord amb l'article 9.1 de l'OF núm.3, que estableix l'autoliquidació com a forma de gestió del pagament provisional a compte que cal fer amb motiu de la llicència, haurà de declarar la base de pagament a compte per import de 9.178,70€ (229.467,74€ x 4%) mitjançant la corresponent autoliquidació, que pot fer de forma presencial demanant cita prèvia a l'ORGT o de forma telemàtica al web <https://orgt.diba.cat>.

Sisè. **APROVAR** les liquidacions de les taxes que es relacionen a continuació, a nom de [REDACTED] [REDACTED] pels imports indicats, que seran degudament notificades per part de l'ORGT de la Diputació de Barcelona, fent ús de les facultats delegades per acord del Ple Municipal de data 28 de desembre de 2017.

TAXES					
Ord. fiscal	Concepte	Unitats	Tipus	Quota	Total (€)
OF 07 art. 6 a)	Per llicència	229.467,74€	1,79%		4.107,47
OF 07 art. 6 a) a) l.	Placa de llicència d'obra major	1		70,38€/ut	70,38
OF 11 art. 6	Autorització presa a xarxa clavegueram	1 ut		83,41€/ut	83,41
OF 11 art. 6	Connexió edificació	1 ut		34,64€/ut	34,64
OF 15 annex 1 l. A)	Obres a la via pública (gual)	4ml		33,77€/m	135,08

TOTAL	4.430,98€
--------------	------------------

Setè. **COMUNICAR** aquest acord a la Tresoreria Municipal per tal que la Tresorera formuli el càrrec de valors a l'Organisme de Gestió Tributària de la Diputació de Barcelona.

Vuitè. **NOTIFICAR** aquest acord a [REDACTED], i a l'ORGT de la Diputació de Barcelona. "

El President pregunta als regidors i regidores assistents si tenen alguna intervenció a fer i no havent-hi cap es sotmet a votació la proposta d'acord quedant aprovada per unanimitat dels regidors i regidores presents.

15 CONCESSIÓ DE LLICÈNCIA D'OBRES MAJORS PER A LA REFORMA D'UN HABITATGE UNIFAMILIAR SITUAT A L'AVINGUDA D'EUROPA, 26, D'ACORD AMB L'EXPEDIENT 121/2023/018

La Secretària explica de forma resumida la proposta d'acord que es transcriu literalment a continuació:

"En data 2 de maig de 2023, mitjançant sol·licitud genèrica amb registre d'entrada número E/011229-2023, la senyora [REDACTED], en representació de la senyora [REDACTED], en endavant, la persona interessada, sol·licita llicència d'obres majors per a la reforma d'un habitatge unifamiliar a l'avinguda d'Europa, 26, expedient 121/2023/018.

En data 19 de maig de 2023, amb registre d'entrada número E/013328-2023, la persona interessada aporta justificant d'autoliquidació de l'impost sobre construccions, instal·lacions i obres per import de 1.805,90€ i de la taxa per llicències urbanístiques per import de 878,52€.

En data 31 de maig de 2023 la cap de secció tècnica de llicències d'obres emet informe tècnic de deficiències esmenables en base a la verificació documental realitzada.

En data 6 de juliol de 2023, amb registre d'entrada número 28.191, la persona interessada aporta documentació en resposta a les deficiències requerides.

En data 20 de setembre de 2023 es va emetre informe tècnic d'emplaçament confirmant com adreça correcta de la finca Avinguda d'Europa, 26 amb la següent observació pel que fa a antecedents cessions/alineacions:

"La mesura del carrer en aquest tram varia de 11,93 a 11,95. En aquest cas no es contempla una possible afectació perquè al projecte, no hi ha una ampliació de volum."

En data 25 de setembre de 2023 l'arquitecte municipal emet informe tècnic amb el càlcul de les liquidacions corresponents i de la fiança a dipositar.

En data 27 de setembre de 2023 l'arquitecte municipal emet informe tècnic favorable i, proposa la concessió de la llicència d'obres a nom de [REDACTED] per a la

reforma d'habitatge unifamiliar a l'avinguda d'Europa, 26.

Conforme l'article 187.1.c) del Decret legislatiu 1/2010, de 3 d'agost, pel qual s'aprova el Text refós de la Llei d'urbanisme (TRLUC) l'edificació projectada per la persona interessada està subjecte al règim de llicència urbanística.

D'acord amb allò que disposa l'article 188 del TRLUC sobre el règim jurídic de les llicències urbanístiques.

L'article 79 del Decret 179/1995, de 13 de juny, del Reglament d'obres, activitats i serveis dels ens locals, estableix la tramitació de les sol·licituds de llicència.

D'acord amb allò que disposen els articles 13, 14 i 15 del Reglament sobre protecció de la legalitat urbanística, aprovat per Decret 64/2014, de 13 de maig.

D'acord amb allò que disposen les ordenances fiscals número 3, 7, 11 i 15 reguladores de l'Impost de Construccions, Instal·lacions i obres, de la Taxa per llicències o activitats comunicades en matèria urbanística, de la Taxa per la connexió al clavegueram i la Taxa per utilització privativa o aprofitament especial de la via pública i de terrenys d'ús públic del domini públic municipal, respectivament.

Vist l'informe jurídic emès en data 27 de setembre de 2023.

De conformitat amb la resolució d'Alcaldia núm. 3215 de data 17 de juny de 2023, de delegació de l'exercici de les atribucions d'alcaldia en la Junta de Govern Local i en determinats regidors i regidores, la Junta de Govern Local

ACORDA

Primer. **CONCEDIR** llicència d'obres majors a [REDACTED] per a la reforma d'un habitatge unifamiliar a l'avinguda d'Europa, 26, segons projecte redactat per l'arquitecta [REDACTED], aportat en data 2 de maig de 2023 (RGE E/011229-2023).

El termini màxim és d'1 any per començar les obres i 3 anys per acabar-les, amb el benentès que ambdós terminis computen des de l'endemà de la notificació de la present resolució.

Segon. **INDICAR** a [REDACTED] que, de conformitat amb l'informe tècnic de data 27 de setembre de 2023, la concessió d'aquesta llicència queda condicionada al compliment de les següents condicions:

CONDICIONS PARTICULARS:

Abans d'iniciar les obres:

S'haurà de dipositar a la Tresoreria Municipal la següent fiança per l'import i concepte d'elements urbanístics que es senyalen a continuació:

- La quantitat de sis-cents euros (600,00€), en concepte de garantia per respondre dels danys que puguin efectuar-se en els serveis públics existents i elements urbanístics segons el que disposa l'article 16 de les Ordenances Metropolitanes d'Edificació.

La fiança es pot presentar mitjançant aval bancari o en metàl·lic (transferència bancària):

- Aval bancari (o qualsevol forma admesa per la legislació de contractació del sector públic), en aquest cas concertar cita prèvia per depositar-la, al departament de Tresoreria a l'adreça electrònica tresoreria@cerdanyola.cat, o trucant al telèfon 93 580 88 88, de dilluns a divendres de 9 a 14 h.
- Metàl·lic (transferència bancària) al compte corrent de l'Ajuntament de Cerdanyola del Vallès número: [REDACTED], indicant el nom, concepte i expedient.

En relació al compte on s'ha de fer l'ingrés, cal que ho comuniquin a través del formulari que us adjunto, degudament emplenat, fent constar les dades que se sol·liciten, les signatures corresponents i les dades bancàries (IBAN) degudament verificades per la vostra entitat bancària mitjançant la signatura de l'entitat financera, juntament amb la còpia del NIF i ens el fan arribar de la mateixa manera, per correu postal ordinari o via seu electrònica de l'Ajuntament, en aquest cas l'enllaç seria el següent: https://www.cerdanyola.cat/sites/default/files/fitxers/models_instancia/tre-01_dades_de_creditors_-_catala.pdf

Abans de l'inici de les obres caldrà completar la documentació següent:

1.- Abans de començar les obres s'ha de presentar el **Projecte Executiu** en format digital i certificat signat pel tècnic conforme el projecte s'adequa al projecte bàsic aprovat, visat pel corresponent Col·legi Professional.

Visat dels Documents amb Projecte Executiu		X
Compliment de l'Ordenança d'Estalvi d'Aigua (5.11.2013 BOPB)		X

2.- **Projecte Executiu complet amb el visat** de tots els documents, que haurà de detallar:

- a) Aportar plànol visat de desenvolupament del Projecte Bàsic amb previsió de Sistema Separatiu de residuals i pluvials fins connexió a carrer, segons les OOMM corresponents, amb el compliment dels art.4,5 i 6 de l'Ordenança Municipal d'Aigua de Cerdanyola del Vallès (DOGC 5.11.2013)
- b) Cal preveure el **soterrament de les instal·lacions** de subministrament en l'accés a l'edifici mitjançant armari de comptadors i indicar el punt de connexió de l'edificació amb les xarxes generals.
- c) Aportar el plànol visat i certificar el **compliment energètic de contribució d'energia renovable** per a la producció de **ACS superior al 60%**, i/o compliment de RITE, Aerotèrmia o alternativa del Codi Tècnic i Decret d'Eficiència Energètica, conforme Projecte Basic.

CONDICIONS GENERALS:

1. Abans de l'inici de les obres caldrà aportar el **Projecte Executiu** i tota la documentació visada juntament amb el certificat de correspondència amb la documentació aprovada.
2. El Servei d'Urbanisme facilitarà una el projecte tècnic segellat amb la data de l'acord

d'aprovació, que obligatòriament ha d'estar present a l'obra.

3. S'haurà de comunicar al Servei d'Urbanisme la data d'inici de les obres, mitjançant instància registrada a l'Oficina d'Atenció Ciutadana, aportant acta de replanteig, si n'hi hagués. En aquest moment es podrà retirar la placa d'obres al Servei d'Urbanisme, que s'haurà de col·locar en un lloc visible durant l'execució de l'obra.
4. Cal notificar als serveis tècnics la fase de replanteig de l'obra per a la comprovació de les alineacions, un cop marcades, perquè en puguin donar la conformitat, tenint en compte que la comprovació definitiva no es realitzarà fins que les obres de tancament perimetral estiguin executades.
5. D'acord a l'article 49 de les Ordenances metropolitanas d'edificació serà obligatori la comunicació als serveis tècnics de l'acabament de les diferents fases d'execució: replanteig, forjat terra planta baixa, sostre de la planta baixa i forjat coberta d'aigües.
6. S'haurà de complir el que disposa l'article 122 de les Ordenances Metropolitanas d'Edificació que regula la instal·lació de les tanques de seguretat durant l'execució de les obres.
7. S'haurà de complir el que disposa l'article 123 de les Ordenances Metropolitanas d'Edificació que regula les precaucions de seguretat que s'han d'adoptar durant l'execució de les obres.
8. En cas de modificacions substancials o no substancials, aquestes s'hauran de comunicar i hauran de ser aprovades per aquesta Corporació en el primer cas, o bé comunicades en el segon cas.
9. Caldrà sol·licitar llicència per ocupació de vial si s'escau la seva ocupació amb sacs o altres elements a la via pública.
10. Seran responsables de l'aplicació del Codi Tècnic de l'Edificació els agents que participen en el procés d'edificació, segons l'establert al Capítol III de la LOE (*Ley de Ordenación de la Edificación, Ley 38/1999, de 5 de noviembre*).
11. Per a garantir que un edifici compleix amb els requisits bàsics de la LOE anomenats a l'article 1 del CTE i que compleix amb les corresponents exigències bàsiques, els agents que intervenen en el procés de l'edificació, en la mesura en què afecti a la seva intervenció, hauran de donar compliment a les condicions que el CTE estableix per a la redacció del projecte, l'execució de l'obra i el manteniment i conservació de l'edifici.
12. L'incompliment total o parcial de qualsevol de les condicions establertes en la Llicència pot donar lloc a la paralització immediata de les obres o usos i a la incoació d'un expedient sancionador de conformitat amb el que estableix el Títol III del Reglament sobre la protecció de la Legalitat urbanística i al Títol VII del Text Refós de la Llei d'Urbanisme de Catalunya.
13. Amb la comunicació prèvia de primera ocupació serà necessari aportar, o mitjançant la seu electrònica municipal, la documentació gràfica definitiva de l'obra i la memòria en la qual es detallin els canvis realitzats respecte del projecte aprovat (en format digital), si n'hi hagués.
14. Abans de la 1ª ocupació caldrà haver sol·licitat i resolt les connexions definitives amb

els serveis, si s'escau, tenint en compte que:

- a) La present llicència no comporta la seva autorització.
- b) Aquestes obres de connexió als serveis hauran de ser soterrades i acomplir amb "l'ordenança municipal de conduccions de via pública".
- c) En relació amb la connexió al clavegueram caldrà també respectar i garantir les següents condicions:

a) La instal·lació de sifons, arquetes de registre, etc es situaran sempre dins de l'àmbit del solar o finca privada i fora de la via pública i del seu domini.

b) El clavegueró haurà, en lo possible, de connectar-se a la claveguera per la part superior, quedant desestimat el pas lateral o inferior a aquest.

En qualsevol cas, la connexió no serà perpendicular a la claveguera, sinó que haurà de connectar-se amb una inclinació suficient per facilitar l'embocadura.

El pendent mínim de l'escomesa per gravetat ha de ser igual o major a l'1,5%.

c) Les conduccions noves de sanejament per làmina lliure (gravetat), situades a la via pública, seran de polietilè o PVC d'alta resistència (UNE EN 1401-1 SN4, color teula) formigonades en el seu perímetre.

Aquestes tindran un diàmetre mínim de 160mm (el càlcul resultant del diàmetre de l'escomesa és responsabilitat del projectista) i tenint en compte que en les zones d'habitatge unifamiliar o plurifamiliar, industrial o altres el diàmetre del tub serà de 250 mm com a màxim.

d) El reblert de la rasa s'haurà de realitzar amb formigó en tots els casos i s'ha d'executar segons les determinacions següents:

- La nova conducció haurà de formigonar-se en tot el seu perímetre amb un gruix mínim de 10cm.

- La resta de rasa s'haurà d'omplir amb terres netes compactades al 95% P.M.

- Sobre de la rasa serà necessari un dau de formigó HM-20 de 15 cm de gruix.

L'amplada serà la de la rasa + 20cm a cada costat, formant amb tot el conjunt una secció en forma de "T".

- La reposició de la zona de l'asfalt afectat s'executarà amb un mínim 4cm de gruix i d'amplada serà la resultant de l'ample de la rasa + 40cm per cada costat.

e) L'asfalt es farà en calent amb un reg d'emprimació prèvia.

f) Per a l'execució de les obres d'urbanització i de connexió al clavegueram s'hauran de posar en contacte amb els serveis tècnics municipals i realitzar una visita prèvia per a la corresponent inspecció d'aquesta.

g) Croquis tipus de les prescripcions esmentades :

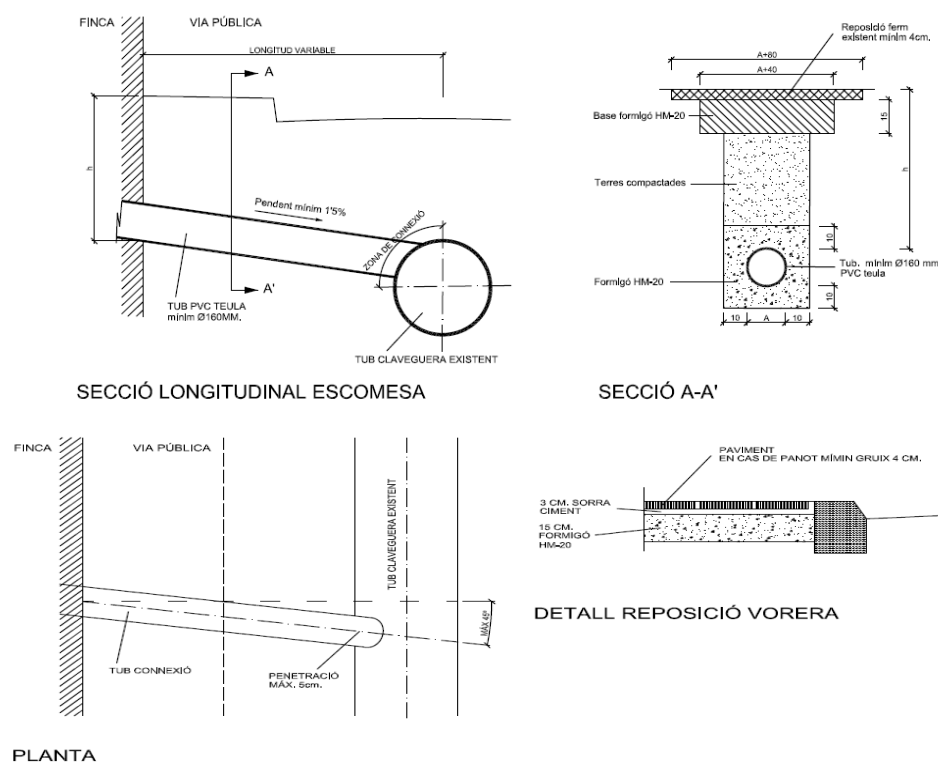

Tercer. **INDICAR** a [REDACTED] que aquesta llicència no comporta l'autorització per a la col·locació de bastides, sacs de runes o contenidors metàl·lics, per a la instal·lació d'amuntegaments d'obra o casetes, per a talls de trànsit, per al subministrament de serveis o per a la instal·lació de grues, que hauran de ser sol·licitades expressament per part de la persona interessada.

Quart. **ADVERTIR** a [REDACTED] que si en els terminis indicats a l'apartat primer d'aquest acord no s'inicia o no es finalitza l'actuació autoritzada, la llicència haurà caducat i per continuar l'obra se n'haurà d'obtenir una de nova si no s'ha obtingut abans una pròrroga del termini del qual es tracti, en els termes que preveu l'article 189 del Decret Legislatiu 1/2010, de 3 d'agost, pel què s'aprova el text refós de la Llei d'Urbanisme.

Cinquè. **INDICAR** a [REDACTED] que l'ORGT de la Diputació de Barcelona, fent ús de les facultats delegades per acord del Ple Municipal de data 28 de desembre de 2017, té delegada la gestió de l'impost de construccions, instal·lacions i obres i, d'acord amb l'article 9.1 de l'OF núm.3, que estableix l'autoliquidació com a forma de gestió del pagament que cal fer amb motiu de la llicència, haurà de realitzar una liquidació complementària per import de 1.227,74€ mitjançant la corresponent autoliquidació, que pot fer de forma presencial demanant cita prèvia a l'ORGT o de forma telemàtica al web <https://orgt.diba.cat>, atès que ja ha realitzat una autoliquidació per aquest concepte per import de 1.805,90 i que segons l'informe tècnic de data 25 de setembre de 2023 l'import hauria de ser de 3.033,64€ (75.841,05€ x 4%).

Sisè. **APROVAR** la liquidació complementària de la taxa per llicència a nom de [REDACTED]

██████████ per import de 479,03€, atès que ja ha realitzat una autoliquidació per aquest concepte per import de 878,52€ i que segons l'informe tècnic de data 25 de setembre de 2023 aquesta liquidació hauria de ser de 1.357,55€ (75.841,05€ x 1,79%), que serà degudament notificada per part de l'ORGT de la Diputació de Barcelona, fent ús de les facultats delegades per acord del Ple Municipal de data 28 de desembre de 2017.

Setè. **APROVAR** les liquidacions de les taxes que es relacionen a continuació, a nom de ██████████ pels imports indicats, que seran degudament notificades per part de l'ORGT de la Diputació de Barcelona, fent ús de les facultats delegades per acord del Ple Municipal de data 28 de desembre de 2017.

TAXES					
Ord. fiscal	Concepte	Unitats	Tipus	Quota	Total
OF 07 art. 6 a) a) 1.	Placa de llicència d'obra major	1		70,38€/ut	70,38€

Vuitè. **COMUNICAR** aquest acord a la Tresoreria Municipal per tal que la Tresorera formuli el càrrec de valors a l'Organisme de Gestió Tributària de la Diputació de Barcelona.

Novè. **NOTIFICAR** aquest acord a ██████████, i a l'ORGT de la Diputació de Barcelona. "

El President pregunta als regidors i regidores assistents si tenen alguna intervenció a fer i no havent-hi cap es sotmet a votació la proposta d'acord quedant aprovada per unanimitat dels regidors i regidores presents.

En aquest moment, la regidora senyora Eulàlia Mimó abandona la sala de Plens per considerar que incorre en causa legal d'abstenció en el debat i votació d'aquest assumpte.

16 CONCESSIÓ DE LLICÈNCIA D'OBRES MAJORS PER AL REBAIX DE TERRES, ENDERROC DE MUR DE CONTENCIÓ I ASFALTAT DE LA PLATAFORMA RESULTANT INTERIOR DE LA PARCEL·LA PC2.10.01 DEL PARC DE L'ALBA, D'ACORD AMB L'EXPEDIENT 121/2023/035

La Secretària explica de forma resumida la proposta d'acord que es transcriu literalment a continuació:

"En data 1 d'agost de 2023, mitjançant instància amb el registre d'entrada número 31.290, el senyor ██████████, en representació de Rosa Gestión, SA (en endavant, la persona interessada), sol·licita llicència d'obres per el moviment de terres, enderroc de mur de contenció i asfaltat de la plataforma resultant interior de la parcel·la PC2.10.01 del Parc de l'Alba, expedient 121/2023/035.

En data 28 d'agost de 2023 l'arquitecta municipal emet informe tècnic de deficiències esmenables en base a la verificació documental realitzada.

En data 5 de setembre de 2023 es sol·licita informe al Consorci del Parc de l'Alba.

En data 8 de setembre de 2023, mitjançant instància amb número de registre d'entrada 35.317, la persona interessada aporta documentació en resposta a les deficiències requerides. Així mateix presenta justificant d'autoliquidació de l'impost sobre construccions, instal·lacions i obres per import de 1.388,05€ i de la taxa per llicències urbanístiques per import de 621,15€.

En data 21 de setembre de 2023 el Consorci Urbanístic del Centre Direccional emet informe sense condicions relacionades amb l'execució de la proposta atès que no es preveuen afectacions amb el desenvolupament de les obres d'urbanització del sector.

En data 25 de setembre de 2023 l'arquitecta municipal emet informe tècnic favorable per a la concessió de la llicència per al rebaix de terres, enderroc de mur de contenció i asfaltat de la plataforma resultant interior de la parcel·la PC2.10.01, del Parc de l'Alba, a favor de Rosa Gestión, SA, amb les següents consideracions:

“0.- Descripció:

El projecte presentat planteja el moviment de terres i l'enderroc d'un mur de contenció per tal de deixar la plataforma d'anivellament a la mateixa alçada de cota que la parcel·la veïna PC2-10.05.

L'obra s'executarà en una sola etapa i està previst que duri 45 dies des del seu inici.

1.- Les obres sol·licitades consisteixen en:

- a) Moviments de terres i treballs d'acondicionament de la parcel·la que llima amb la parcel·la PC2-10.05, la qual també serà rebaixada (dins d'un altre projecte).*
- b) La realització d'un talús amb el límit de les parcel·les veïnes (PC2-10.05, i PC2-10.03).*
- c) Un paviment d'asfalt, un cop fet el moviment de terres i l'enderroc, per tal de permetre el pas de camions fins al magatzem existent de Rosa Gestión.*

2.- Valoració:

El rebaix de terres proposat és d'uns 2 m i afecta a una superfície de 1.129 m²; per tant, els moviments proposats no depassen les mides de 1'5m per sobre ni 2'20m per sota de la cota definitiva del límit de la parcel·la tal i com s'indica en els articles 50 i 51 del PDU, de manera que les cotes son coincident amb les plataformes per a ubicar les cotes de planta baixa de les futures naus de les parcel·les veïnes que s'adequa a l'entorn i a la seva topografia.

En quant a la gestió de residus, es preveu la utilització de 2.388 m³ d'argiles a una altra obra, i el transport a un gestor de residus dels residus del formigó i materials procedents del mur a enderrocar.

3.- Cal tenir en compte que les obres proposades s'ubiquen a l'àmbit del Parc de l'Alba, segons el PDU del Centre Direccional i les finques resultants del Projecte de Reparcel·lació, disposen de càrregues hipotecàries, segons la seva descripció, fet que no afecta a la present proposta de llicència.

3.- Pel que fa a les obres d'urbanització pendents d'executar, d'acord amb l'informe del

ConSORCI del Centre Direccional:

La parcel·la està totalment urbanitzada i, per tant no es preveuen interferències amb les obres d'urbanització del sector.

Sí que hi hauran interferències amb el moviment de terres de les parcel·les veïnes (exp. 121/2023/014) i prèviament a l'execució del moviment de terres i enderroc del mur proposat, s'haurà de realitzar prèviament la demolició d'un edifici existent a la parcel·la (exp.118/2023/004 i la llicència concedida en data 19.07.2023).

Atès que les dues actuacions s'han tingut en compte al projecte presentat, no es constaten interferències amb les futures obres d'urbanització del sector, però sí amb les activitats que es duen a terme al Parc de l'Alba.

No obstant, cal consensuar amb els responsables de mobilitat i les parcel·les veïnes la retirada de les terres sobrants i no reutilitzades a fi i efecte de donar compliment a la planificació dels treballs i al pla de seguretat i salut.

4.- Pel que fa a les possibles vibracions generades, cal tenir en compte la presència i elevada sensibilitat del Sincrotró ALBA, per tant es recomana que es posin en contacte amb la direcció d'aquesta instal·lació per tal de minimitzar les possibles afeccions.

5.- Pel que fa a les afectacions sectorials les actuacions proposades queden fora de la zona de domini de la carretera amb la que limita la parcel·la pel sud.”

Així mateix dona per correctes les autoliquidacions realitzades per la persona interessada.

- Conforme l'article 187.1.a) del Decret legislatiu 1/2010, de 3 d'agost, pel qual s'aprova el Text refós de la Llei d'urbanisme (TRLUC) l'edificació projectada per la persona interessada està subjecte al règim de llicència urbanística.
- D'acord amb allò que disposa l'article 188 del TRLUC sobre el règim jurídic de les llicències urbanístiques.
- L'article 79 del Decret 179/1995, de 13 de juny, del Reglament d'obres, activitats i serveis dels ens locals, estableix la tramitació de les sol·licituds de llicència.
- D'acord amb allò que disposen els articles 13, 14 i 15 del Reglament sobre protecció de la legalitat urbanística, aprovat per Decret 64/2014, de 13 de maig, sobre la llicència simultània d'obres d'urbanització i edificació.
- D'acord amb allò que disposen les ordenances fiscals número 3 i 7 reguladores de l'Impost de Construccions, Instal·lacions i obres, i de la Taxa per llicències o activitats comunicades en matèria urbanística.

Vist l'informe jurídic emès en data 26 de setembre de 2023.

De conformitat amb la resolució d'Alcaldia núm. 3215 de data 17 de juny de 2023, de delegació de l'exercici de les atribucions d'alcaldia en la Junta de Govern Local i en determinats regidors i regidores, la Junta de Govern Local

ACORDA

Primer. **CONCEDIR** llicència d'obres a Rosa Gestión, SA per al rebaix de terres, enderroc de mur de contenció i asfaltat de la plataforma resultant interior de la parcel·la PC2.10.01, del

Parc de l'Alba, segons projecte redactat per l'arquitecte [REDACTED], aportat en data 1 d'agost de 2023, registre d'entrada número 31.290.

El termini màxim és d'1 any per començar les obres i 3 anys per acabar-les, amb el benentès que ambdós terminis computen des de l'endemà de la notificació del present acord.

Segon. **INDICAR** a Rosa Gestión, SA que, de conformitat amb l'informe tècnic de data 25 de setembre de 2023, la concessió d'aquesta llicència queda condicionada al compliment de les següents condicions especials:

0) Abans de l'inici de les obres caldrà aportar la documentació amb el visat corresponent (projecte i assumeix de direcció i coordinació de seguretat i salut de les obres).

1) Cal tenir present que la corresponent llicència no comporta les següents autoritzacions i que en cas de ser necessàries caldrà sol·licitar-les:

- Per a l'ocupació de la via pública.

2) Cal assabentar als serveis tècnics municipals i al serveis tècnics del Consorci del Parc de l'Alba de la data d'inici mitjançant la presentació de la documentació corresponent al registre general de l'Ajuntament.

3) S'haurà de protegir la via pública d'agressions pròpies de l'obra a l'arbrat, jardineria, reg, enllumenat públic, mobiliari urbà, voreres, calçada i resta de bens públics.

No obstant, una vegada acabada l'obra, qualsevol dany produït sobre aquests haurà de ser reparat.

4) No podran deixar-se fora de servei o inutilitzar-se sense autorització els serveis públics existents continguts a l'obra.

5) Hauran de quedar delimitades i senyalitzades les obres amb materials apropiats per a cada cas d'acord amb l'Estudi de Seguretat i Salut, el Pla de Seguretat i Salut i la legislació i la normativa vigent, de tal manera que es garanteixi la seguretat dels vianants i del trànsit rodat, essent obligatòria la instal·lació de llums de senyalització amb intensitat suficient a cada extrem o angle de les tanques, les quals no han de presentar elements punxants, tallants o amb els quals es puguin produir cops o ensopegades.

6) No podran ocupar la via pública els materials necessaris o altres objectes específics per efectuar l'obra i a més a més caldrà consensuar amb els responsables de mobilitat i amb els serveis tècnics del centre direccional i amb les parcel·les veïnes la retirada de les terres sobrants i no reutilitzades a fi i efecte de donar compliment a la planificació dels treballs i al pla de seguretat i salut.

7) S'haurà de complir el que disposa l'article 122 de les Ordenances Metropolitanes d'Edificació que regula la instal·lació de les tanques de seguretat durant l'execució de les obres i tenint en compte que "aquesta tanca s'entén sempre amb caràcter provisional mentre duri l'obra i, transcorregut un mes amb les obres aturades, s'haurà deixar lliure la vorera al trànsit públic."

8) S'haurà de complir el que disposa l'article 123 de les Ordenances Metropolitanes

d'Edificació que regula les precaucions de seguretat que s'han d'adoptar durant l'execució de les obres.

9) Pel que fa a les possibles vibracions generades, cal tenir en compte la presència i elevada sensibilitat del Sincrotró ALBA, per tant, es recomana que es posin en contacte amb la direcció d'aquesta instal·lació per tal de minimitzar les possibles afeccions.

10) Caldrà consensuar amb les parcel·les veïnes la retirada de les terres sobrants i residus a fi i efecte de donar compliment a la planificació dels treballs i al pla de seguretat i salut.

Condicions Particulars

Abans d'iniciar les obres:

S'haurà de dipositar a la Tresoreria Municipal la següent fiança per l'import i concepte d'elements urbanístics que es senyalen a continuació:

- La quantitat de mil euros (1.000,00€), en concepte de garantia per respondre dels danys que puguin efectuar-se en els serveis públics existents i elements urbanístics segons el que disposa l'article 16 de les Ordenances Metropolitanes d'Edificació.

La fiança es pot presentar mitjançant aval bancari o en metàl·lic (transferència bancària):

- Aval bancari (o qualsevol forma admesa per la legislació de contractació del sector públic), en aquest cas concertar cita prèvia per dipositar-la, al departament de Tresoreria a l'adreça electrònica tresoreria@cerdanyola.cat, o trucant al telèfon 93 580 88 88, de dilluns a divendres de 9 a 14 h.
- Metàl·lic (transferència bancària) al compte corrent de l'Ajuntament de Cerdanyola del Vallès número: [REDACTED], indicant el nom, concepte i expedient.

En relació al compte on s'ha de fer l'ingrés, cal que ho comuniquin a través del formulari que us adjunto, degudament emplenat, fent constar les dades que se sol·liciten, les signatures corresponents i les dades bancàries (IBAN) degudament verificades per la vostra entitat bancària mitjançant la signatura de l'entitat financera, juntament amb la còpia del NIF i ens el fan arribar de la mateixa manera, per correu postal ordinari o via seu electrònica de l'Ajuntament, en aquest cas l'enllaç seria el següent: https://www.cerdanyola.cat/sites/default/files/fitxers/models_instancia/tre-01_dades_de_creditors_-_catala.pdf

Tercer. **INDICAR** a Rosa Gestión, SA que aquesta llicència no comporta l'autorització per a la col·locació de bastides, sacs de runes o contenidors metàl·lics, per a la instal·lació d'amuntegaments d'obra o casetes, per a talls de trànsit, per al subministrament de serveis o per a la instal·lació de grues, que hauran de ser sol·licitades expressament per part de la persona interessada.

Quart. **ADVERTIR** a Rosa Gestión, SA que si en els terminis indicats a l'apartat primer d'aquest acord no s'inicia o no es finalitza l'actuació autoritzada, la llicència haurà caducat i per continuar l'obra se n'haurà d'obtenir una de nova si no s'ha obtingut abans una pròrroga del termini del qual es tracti, en els termes que preveu l'article 189 del Decret Legislatiu 1/2010, de 3 d'agost, pel què s'aprova el text refós de la Llei d'Urbanisme.

Cinquè. **COMUNICAR** aquest acord a la Tresoreria Municipal.

Sisè. **NOTIFICAR** aquest acord a Rosa Gestión, SA, i al Consorci del Parc de l'Alba.

El President pregunta als regidors i regidores assistents si tenen alguna intervenció a fer i no havent-hi cap es sotmet a votació la proposta d'acord quedant aprovada per unanimitat dels regidors i regidores presents.

En aquest moment, la regidora senyora Eulàlia Mimó s'incorpora a la sessió.

17 CONCESSIÓ DE LLICÈNCIA D'OBRES MAJORS PER A LA REFORMA I AMPLIACIÓ DE L'HABITATGE UNIFAMILIAR SITUAT AL CARRER D'ÀNGEL GUIMERÀ, 40, D'ACORD AMB L'EXPEDIENT 121/2022/049

La Secretària explica de forma resumida la proposta d'acord que es transcriu literalment a continuació:

"En data 19 de desembre de 2022, amb registre general d'entrada número 50.375, la senyora [REDACTED], en representació del senyor [REDACTED], en endavant la persona interessada, va sol·licitar una llicència d'obres per a la reforma i ampliació d'un habitatge unifamiliar situat al carrer d'Àngel Guimerà, 40, expedient 121/2022/049. Aporta amb la seva sol·licitud justificant d'autoliquidació de l'impost sobre construccions, instal·lacions i obres per import de 2.109,67€.

En data 16 de gener de 2023, amb registre general d'entrada número 1.754, la ORGT comunica a aquest ajuntament reclamació de l'interessat sol·licitant l'anul·lació de l'autoliquidació realitzada per error en concepte de taxa per llicències urbanístiques per import de 2.950,59€.

En data 6 de febrer de 2023 la cap de secció tècnica de llicències d'obres emet informe desfavorable en base a la verificació documental realitzada.

En data 13 de febrer de 2023 es va emetre informe tècnic d'emplaçament confirmant com adreça correcte carrer d'Àngel Guimerà, 40.

En data 21 de febrer de 2023, amb registre d'entrada número E/006114-2023, la persona interessada aporta documentació en esmena de les deficiències requerides.

En data 1 de març de 2023 es va emetre resolució número 1190 del regidor delegat de Finances i Serveis Econòmics donant de baixa la liquidació de la taxa per llicències urbanístiques a nom de [REDACTED] per import de 2.950,59€, més el recàrrec, sent un import total de 3.250,74€.

En data 22 de març de 2023 l'arquitecte tècnic municipal emet informe de deficiències tècniques esmenables.

En data 19 d'abril de 2023, amb registre d'entrada número E/010185-2023, la persona interessada aporta documentació en esmena de les deficiències requerides incloent certificat del RERA.

En data 2 de maig de 2023 l'arquitecte tècnic municipal emet un segon informe de deficiències tècniques esmenables.

En data 4 de maig de 2023, amb registre d'entrada número E/011865-2023, la persona interessada aporta documentació en esmena de les deficiències requerides amb el projecte bàsic correcte.

En data 24 de juliol de 2023 l'arquitecte municipal emet informe tècnic favorable i, proposa la concessió de la llicència d'obres a nom de [REDACTED] per a la reforma i ampliació de l'habitatge unifamiliar situat al carrer d'Àngel Guimerà, 40. Així mateix emet el càlcul per a la liquidació dels tributs corresponents fent constar una liquidació complementària de l'impost sobre construccions, instal·lacions i obres a la ja autoliquidada, i el càlcul de la fiança a dipositar per elements urbanístics.

Conforme l'article 187.1.c) del Decret legislatiu 1/2010, de 3 d'agost, pel qual s'aprova el Text refós de la Llei d'urbanisme (TRLUC) l'edificació projectada per la persona interessada està subjecte al règim de llicència urbanística.

D'acord amb allò que disposa l'article 188 del TRLUC sobre el règim jurídic de les llicències urbanístiques.

L'article 79 del Decret 179/1995, de 13 de juny, del Reglament d'obres, activitats i serveis dels ens locals, estableix la tramitació de les sol·licituds de llicència.

D'acord amb allò que disposen els articles 13, 14 i 15 del Reglament sobre protecció de la legalitat urbanística, aprovat per Decret 64/2014, de 13 de maig.

D'acord amb allò que disposen les ordenances fiscals número 3 i 7 reguladores de l'Impost de Construccions, Instal·lacions i obres, i de la Taxa per llicències o activitats comunicades en matèria urbanística, respectivament.

Vist l'informe jurídic emès en data 26 de setembre de 2023.

De conformitat amb la resolució d'Alcaldia núm. 3215 de data 17 de juny de 2023, de delegació de l'exercici de les atribucions d'alcaldia en la Junta de Govern Local i en determinats regidors i regidores, la Junta de Govern Local

ACORDA

Primer. **CONCEDIR** llicència d'obres a [REDACTED] per a la reforma i ampliació de l'habitatge unifamiliar situat al carrer d'Àngel Guimerà, 40, segons projecte bàsic, redactat per l'arquitecta Núria Rello i Rosanas, aportat en data 4 de maig de 2023 (RGE

E/011865-2023).

El termini màxim és d'1 any per començar les obres i 3 anys per acabar-les, amb el benentès que ambdós terminis computen des de l'endemà de la notificació de la present resolució.

Segon. **INDICAR** a [REDACTED] que, de conformitat amb l'informe tècnic de data 24 de juliol de 2023, la concessió d'aquesta llicència queda condicionada al compliment de les següents condicions:

CONDICIONS PARTICULARS:

Abans d'iniciar les obres:

S'haurà de depositar a la Tresoreria Municipal la següent fiança per l'import i concepte d'elements urbanístics que es senyalen a continuació:

- La quantitat de mil dos-cents euros (1.200,00€), en concepte de garantia per respondre dels danys que puguin efectuar-se en els serveis públics existents i elements urbanístics segons el que disposa l'article 16 de les Ordenances Metropolitanes d'Edificació.

La fiança es pot presentar mitjançant aval bancari o en metàl·lic (transferència bancària):

- Aval bancari (o qualsevol forma admesa per la legislació de contractació del sector públic), en aquest cas concertar cita prèvia per depositar-la, al departament de Tresoreria a l'adreça electrònica tresoreria@cerdanyola.cat, o trucant al telèfon 93 580 88 88, de dilluns a divendres de 9 a 14 h.
- Metàl·lic (transferència bancària) al compte corrent de l'Ajuntament de Cerdanyola del Vallès número: [REDACTED], indicant el nom, concepte i expedient.

En relació al compte on s'ha de fer l'ingrés, cal que ho comuniquin a través del formulari que us adjunto, degudament emplenat, fent constar les dades que se sol·liciten, les signatures corresponents i les dades bancàries (IBAN) degudament verificades per la vostra entitat bancària mitjançant la signatura de l'entitat financera, juntament amb la còpia del NIF i ens el fan arribar de la mateixa manera, per correu postal ordinari o via seu electrònica de l'Ajuntament, en aquest cas l'enllaç seria el següent: https://www.cerdanyola.cat/sites/default/files/fitxers/models_instancia/tre-01_dades_de_creditors_-_catala.pdf

1.- Abans de l'inici de les obres caldrà completar la documentació següent:

- Projecte executiu complert amb el visat de tots els documents.
- Cal completar l'EBSS, s'ha d'incloure els treballs relacionats amb la manipulació i retirada del fibrociment existent a la finca.

2.- Al finalitzar les obres:

- Han de quedar en bones condicions els elements de la via pública (vorera, instal·lacions de companyies, senyalització...).
- La resta del carrer ha de trobar-se en bon estat, reparant les zones afectades a causa de les obres realitzades.

3- Cal notificar als serveis tècnics la fase de replanteig de l'obra per a la comprovació de l'ampliació, perquè en puguin donar la conformitat.

4.- Cal tenir present que aquesta llicència no comporta l'autorització de cap tipus de grua i que per a poder instal·lar-la caldrà tramitar la corresponent sol·licitud.

CONDICIONS GENERALS:

1. El Servei d'Urbanisme facilitarà el projecte tècnic segellat amb la data de l'acord d'aprovació, que obligatòriament ha d'estar present a l'obra.
2. S'haurà de comunicar al Servei d'Urbanisme la data d'inici de les obres, mitjançant instància registrada a l'Oficina d'Atenció Ciutadana, aportant acta de replanteig, si n'hi hagués. En aquest moment es podrà retirar la placa d'obres al Servei d'Urbanisme, que s'haurà de col·locar en un lloc visible durant l'execució de l'obra.
3. Cal notificar als serveis tècnics la fase de replanteig de l'obra per a la comprovació de les alineacions, un cop marcades, perquè en puguin donar la conformitat, tenint en compte que la comprovació definitiva no es realitzarà fins que les obres de tancament perimetral estiguin executades.
4. D'acord a l'article 49 de les Ordenances metropolitanas d'edificació serà obligatori la comunicació als serveis tècnics de l'acabament de les diferents fases d'execució: replanteig, forjat terra planta baixa, sostre de la planta baixa i forjat coberta d'aigües.
5. S'haurà de complir el que disposa l'article 122 de les Ordenances Metropolitanas d'Edificació que regula la instal·lació de les tanques de seguretat durant l'execució de les obres.
6. S'haurà de complir el que disposa l'article 123 de les Ordenances Metropolitanas d'Edificació que regula les precaucions de seguretat que s'han d'adoptar durant l'execució de les obres.
7. En cas de modificacions substancials o no substancials, aquestes s'hauran de comunicar i hauran de ser aprovades per aquesta Corporació en el primer cas, o bé comunicades en el segon cas.
8. Caldrà sol·licitar llicència per ocupació de vial si s'escau la seva ocupació amb sacs o altres elements a la via pública.
9. Seran responsables de l'aplicació del Codi Tècnic de l'Edificació els agents que participen en el procés d'edificació, segons l'establert al Capítol III de la LOE (Ley de Ordenación de la Edificación, Ley 38/1999, de 5 de noviembre).
10. Per a garantir que un edifici compleix amb els requisits bàsics de la LOE anomenats a l'article 1 del CTE i que compleix amb les corresponents exigències bàsiques, els agents que intervenen en el procés de l'edificació, en la mesura en què afecti a la seva intervenció, hauran de donar compliment a les condicions que el CTE estableix per a la redacció del projecte, l'execució de l'obra i el manteniment i conservació de l'edifici.
11. L'incompliment total o parcial de qualsevol de les condicions establertes en la Llicència pot donar lloc a la paralització immediata de les obres o usos i a la incoació d'un expedient sancionador de conformitat amb el que estableix el Títol III del Reglament sobre la protecció de la Legalitat urbanística i al Títol VII del Text Refós

de la Llei d'Urbanisme de Catalunya.

12. Amb la comunicació prèvia de primera ocupació serà necessari aportar, o mitjançant la seu electrònica municipal, la documentació gràfica definitiva de l'obra i la memòria en la qual es detallin els canvis realitzats respecte del projecte aprovat (en format digital), si n'hi hagués.
13. Abans de la 1^a ocupació caldrà haver sol·licitat i resolt les connexions definitives amb els serveis, si s'escau, tenint en compte que:

- a) La present llicència no comporta la seva autorització.
- b) Aquestes obres de connexió als serveis hauran de ser soterrades i acomplir amb "l'ordenança municipal de conduccions de via pública".
- c) En relació amb la connexió al clavegueram caldrà també respectar i garantir les següents condicions:

a) La instal·lació de sifons, arquetes de registre, etc es situaran sempre dins de l'àmbit del solar o finca privada i fora de la via pública i del seu domini.

b) El clavegueró haurà, en lo possible, de connectar-se a la claveguera per la part superior, quedant desestimat el pas lateral o inferior a aquest.

En qualsevol cas, la connexió no serà perpendicular a la claveguera, sinó que haurà de connectar-se amb una inclinació suficient per facilitar l'embocadura.

El pendent mínim de l'escomesa per gravetat ha de ser igual o major a l'1,5%.

c) Les conduccions noves de sanejament per làmina lliure (gravetat), situades a la via pública, seran de polietilè o PVC d'alta resistència (UNE EN 1401-1 SN4, color teula) formigonades en el seu perímetre.

Aquestes tindran un diàmetre mínim de 160mm (el càlcul resultant del diàmetre de l'escomesa és responsabilitat del projectista) i tenint en compte que en les zones d'habitatge unifamiliar o plurifamiliar, industrial o altres el diàmetre del tub serà de 250 mm com a màxim.

d) El reblert de la rasa s'haurà de realitzar amb formigó en tots els casos i s'ha d'executar segons les determinacions següents:

- La nova conducció haurà de formigonar-se en tot el seu perímetre amb un gruix mínim de 10cm.

- La resta de rasa s'haurà d'omplir amb terres netes compactades al 95% P.M.

- Sobre de la rasa serà necessari un dau de formigó HM-20 de 15 cm de gruix.

L'amplada serà la de la rasa + 20cm a cada costat, formant amb tot el conjunt una secció en forma de "T".

- La reposició de la zona de l'asfalt afectat s'executarà amb un mínim 4cm de gruix i d'amplada serà la resultant de l'ample de la rasa + 40cm per cada costat.

e) L'asfalt es farà en calent amb un reg d'emprimació prèvia.

f) Per a l'execució de les obres d'urbanització i de connexió al clavegueram s'hauran de posar en contacte amb els serveis tècnics municipals i realitzar una visita prèvia per a la corresponent inspecció d'aquesta.

g) Croquis tipus de les prescripcions esmentades :

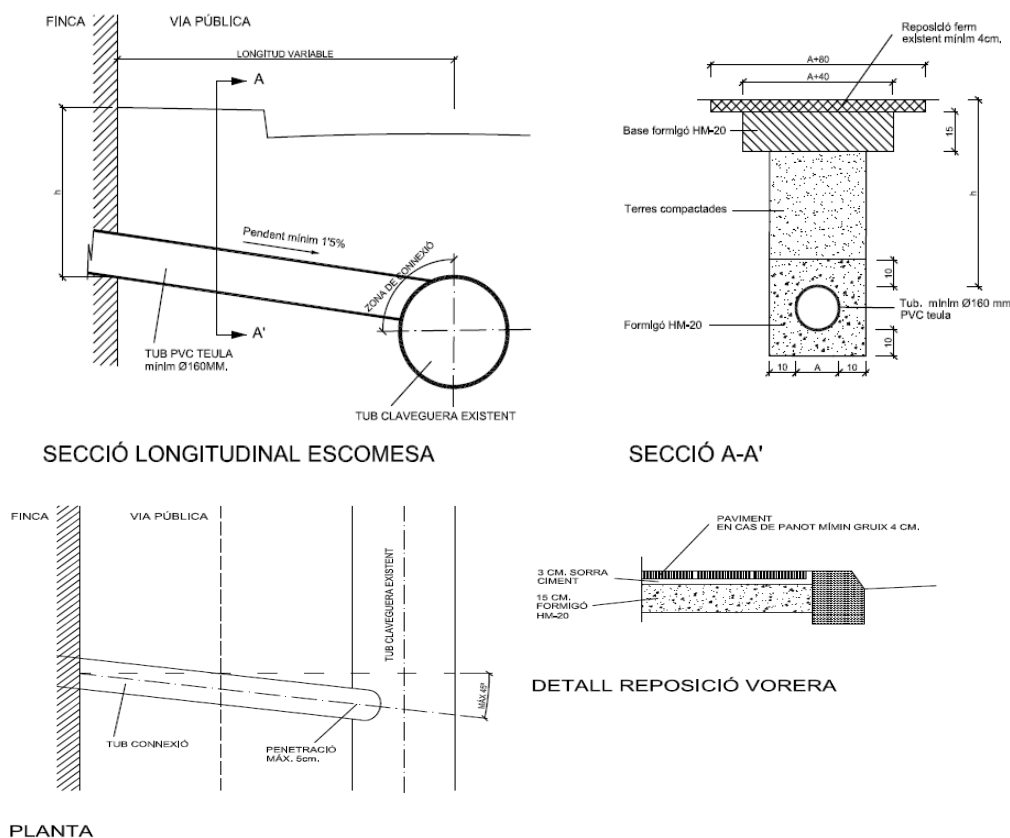

Tercer. **INDICAR** a [REDACTED] que aquesta llicència no comporta l'autorització per a la col·locació de bastides, sacs de runes o contenidors metàl·lics, per a la instal·lació d'amuntegaments d'obra o casetes, per a talls de trànsit, per al subministrament de serveis o per a la instal·lació de grues, que hauran de ser sol·licitades expressament per part de la persona interessada.

Quart. **ADVERTIR** a [REDACTED] que si en els terminis indicats a l'apartat primer d'aquest acord no s'inicia o no es finalitza l'actuació autoritzada, la llicència haurà caducat i per continuar l'obra se n'haurà d'obtenir una de nova si no s'ha obtingut abans una pròrroga del termini del qual es tracti, en els termes que preveu l'article 189 del Decret Legislatiu 1/2010, de 3 d'agost, pel què s'aprova el text refós de la Llei d'Urbanisme.

Cinquè. **INDICAR** a [REDACTED] que l'ORGT de la Diputació de Barcelona, fent ús de les facultats delegades per acord del Ple Municipal de data 28 de desembre de 2017, té delegada la gestió de l'impost de construccions, instal·lacions i obres i, d'acord amb l'article 9.1 de l'OF núm.3, que estableix l'autoliquidació com a forma de gestió del pagament que cal fer amb motiu de la llicència, haurà de realitzar una liquidació complementària per import de

840,92€ mitjançant la corresponent autoliquidació, que pot fer de forma presencial demanant cita prèvia a l'ORGT o de forma telemàtica al web <https://orgt.diba.cat>, atès que ja ha realitzat una autoliquidació per aquest concepte per import de 2.109,67€ i que segons l'informe tècnic de data 24 de juliol de 2023 aquesta liquidació hauria de ser de 2.950,59€ (73.764,77€ x 4%).

Sisè. **APROVAR** les liquidacions de les taxes que es relacionen a continuació, a nom de Roger Camarasa Mas pels imports indicats, que seran degudament notificades per part de l'ORGT de la Diputació de Barcelona, fent ús de les facultats delegades per acord del Ple Municipal de data 28 de desembre de 2017.

TAXES						
OF	Art.	Concepte	Unitats	Tipus	Quota	TOTAL
07	6 a)	Per llicències urbanístiques	73.764,77€	1'79%		1.320,39
07	6 a) a) 1.	Per placa de llicència d'OM		1	70,38€/ut	70'38
TOTAL						1.390,77€

Setè. **COMUNICAR** aquest acord a la Tresoreria Municipal per tal que la Tresorera formuli el càrrec de valors a l'Organisme de Gestió Tributària de la Diputació de Barcelona.

Vuitè. **NOTIFICAR** aquest acord a [REDACTED], i a l'ORGT de la Diputació de Barcelona."

El President pregunta als regidors i regidores assistents si tenen alguna intervenció a fer i no havent-hi cap es sotmet a votació la proposta d'acord quedant aprovada per unanimitat dels regidors i regidores presents.

18 CONCESSIÓ DE LLICÈNCIA D'OBRES MAJORS PER A LA REFORMA I CANVI D'ÚS D'UN EDIFICI PER A HABITATGE UNIFAMILIAR A LA FINCA SITUADA AL CARRER DE ZURBANO, 15, D'ACORD AMB L'EXPEDIENT 121/2021/033

La Secretària explica de forma resumida la proposta d'acord que es transcriu literalment a continuació:

"En data 1 de juliol de 2021, amb registre general d'entrada número 20.785, el senyor [REDACTED] (Factoria d'Arquitectura), en representació de Inversions Immobiliàries de Barcelona 5913, SL, en endavant la persona interessada, va sol·licitar una llicència d'obres per a la reforma i canvi d'ús d'un edifici per a habitatge unifamiliar situat al carrer de Zurbano, 15, expedient 121/2021/033.

En data 28 d'octubre de 2021 es va emetre informe tècnic d'emplaçament confirmant com adreça correcte carrer de Zurbano, 15 sense més observacions.

En data 9 de desembre de 2021 l'arquitecta tècnica municipal emet informe de deficiències tècniques esmenables.

En data 27 de març de 2023, amb registre general d'entrada número E/007987-2023, el senyor [REDACTED] (Factoria d'Arquitectura) presenta la seva renúncia com a redactor i director d'obra del projecte de reforma i canvi d'ús d'un edifici entre mitgeres al carrer de Zurbano, 15.

En data 17 de maig de 2023, amb registre d'entrada número E/013156-2023, el senyor Esteban Gasulla Hernández (Inversions Patrimonials Gir, SL) presenta instància comunicant ser el nou director d'obra del projecte de reforma i canvi d'ús al carrer de Zurbano, 15.

En data 18 de maig de 2023, amb registre general d'entrada número E/013203-2023, el senyor Esteban Gasulla Hernández, en representació de Inversions Immobiliàries de Barcelona 5913, SL, aporta diversa documentació en resposta de les deficiències requerides a l'informe tècnic de data 9 de desembre de 2021, entre aquesta aporta assumeix i la presol·licitud de l'Agència Estatal de Seguridad Aérea (AESA).

En data 27 de juny de 2023 l'Agència Estatal de Seguridad Aérea (AESA) emet informe favorable autoritzant la reforma de l'edifici existent.

En dates 31 de juliol i 20 de setembre de 2023, amb els registres d'entrada números 31.100 i 36.972 respectivament, la persona interessada aporta documentació complementària a l'expedient.

En data 21 de setembre de 2023 l'arquitecta municipal emet informe tècnic favorable i, proposa la concessió de la llicència d'obres a nom de Inversions Immobiliàries de Barcelona 5913, SL per a la reforma i canvi d'ús d'un edifici per a habitatge unifamiliar al carrer de Zurbano, 15. Així mateix emet el càlcul per a la liquidació dels tributs corresponents i el càlcul de la fiança a dipositar per elements urbanístics.

Conforme l'article 187.1.c) del Decret legislatiu 1/2010, de 3 d'agost, pel qual s'aprova el Text refós de la Llei d'urbanisme (TRLUC) l'edificació projectada per la persona interessada està subjecte al règim de llicència urbanística.

D'acord amb allò que disposa l'article 188 del TRLUC sobre el règim jurídic de les llicències urbanístiques.

L'article 79 del Decret 179/1995, de 13 de juny, del Reglament d'obres, activitats i serveis dels ens locals, estableix la tramitació de les sol·licituds de llicència.

D'acord amb allò que disposen els articles 13, 14 i 15 del Reglament sobre protecció de la legalitat urbanística, aprovat per Decret 64/2014, de 13 de maig.

D'acord amb allò que disposen les ordenances fiscals número 3, 7 i 11 reguladores de l'Impost sobre Construccions, Instal·lacions i Obres, de la Taxa per llicències o activitats comunicades en matèria urbanística, i de la Taxa per la connexió al clavegueram, respectivament.

Vist l'informe jurídic emès en data 21 de setembre.

De conformitat amb la resolució d'Alcaldia núm. 3215 de data 17 de juny de 2023, de delegació de l'exercici de les atribucions d'alcaldia en la Junta de Govern Local i en determinats regidors i regidores, la Junta de Govern Local

ACORDA

Primer. **CONCEDIR** llicència d'obres a Inversions Immobiliàries de Barcelona 5913, SL per a la reforma i canvi d'ús d'un edifici per a habitatge unifamiliar al carrer de Zurbano, 15, segons projecte bàsic, redactat per l'arquitecte Esteban Gasulla Hernández, aportat en data 20 de setembre de 2023 (RGE 36.972).

El termini màxim és d'1 any per començar les obres i 3 anys per acabar-les, amb el benentès que ambdós terminis computen des de l'endemà de la notificació de la present resolució.

Segon. **INDICAR** a Inversions Immobiliàries de Barcelona 5913, SL que, de conformitat amb l'informe tècnic de data 21 de setembre de 2023, la concessió d'aquesta llicència queda condicionada al compliment de les següents condicions:

CONDICIONS PARTICULARS:

Abans d'iniciar les obres:

S'haurà de dipositar a la Tresoreria Municipal la següent fiança per l'import i concepte d'elements urbanístics que es senyalen a continuació:

- La quantitat de mil euros (1.000,00€), en concepte de garantia per respondre dels danys que puguin efectuar-se en els serveis públics existents i elements urbanístics segons el que disposa l'article 16 de les Ordenances Metropolitanes d'Edificació.

La fiança es pot presentar mitjançant aval bancari o en metàl·lic (transferència bancària):

- Aval bancari (o qualsevol forma admesa per la legislació de contractació del sector públic), en aquest cas concertar cita prèvia per dipositar-la, al departament de Tresoreria a l'adreça electrònica tresoreria@cerdanyola.cat, o trucant al telèfon 93 580 88 88, de dilluns a divendres de 9 a 14 h.
- Metàl·lic (transferència bancària) al compte corrent de l'Ajuntament de Cerdanyola del Vallès número: [REDACTED], indicant el nom, concepte i expedient.

En relació al compte on s'ha de fer l'ingrés, cal que ho comuniquin a través del formulari que us adjunto, degudament emplenat, fent constar les dades que se sol·liciten, les signatures corresponents i les dades bancàries (IBAN) degudament verificades per la vostra entitat bancària mitjançant la signatura de l'entitat financera, juntament amb la còpia del NIF i ens el fan arribar de la mateixa manera, per correu postal ordinari o via seu electrònica de l'Ajuntament, en aquest cas l'enllaç seria el següent: https://www.cerdanyola.cat/sites/default/files/fitxers/models_instancia/tre-01_dades_de_creditadors_-_catala.pdf

1. Abans de l'inici de les obres caldrà aportar el Projecte Executiu i el Visat de tota la documentació, amb el corresponent certificat de correspondència amb el projecte bàsic aprovat.
2. Caldrà tenir en compte les següents condicions en relació a la urbanització de les voreres amb front a aquest emplaçament en relació al compliment de l'art.16.2 de les OOMM:
 - Al finalitzar les obres el paviment vorera, vorada i rigola han de quedar en les mateixes condicions actuals.
 - La urbanització de la cessió es farà amb els mateixos materials que les voreres existents a l'entorn.
 - Al finalitzar les obres l'arbrat, fanals, escocells... han d'estar en les mateixes condicions actuals.
3. Cal tenir present que la corresponent llicència no comporta les següents autoritzacions i que en cas de ser necessàries caldrà sol·licitar-les:
 - Per a l'ocupació de la via pública

CONDICIONS GENERALS:

1. El Servei d'Urbanisme facilitarà el projecte tècnic segellat amb la data de l'acord d'aprovació, que obligatòriament ha d'estar present a l'obra.
2. S'haurà de comunicar al Servei d'Urbanisme la data d'inici de les obres, mitjançant instància registrada a l'Oficina d'Atenció Ciutadana, aportant acta de replanteig, si n'hi hagués. En aquest moment es podrà retirar la placa d'obres al Servei d'Urbanisme, que s'haurà de col·locar en un lloc visible durant l'execució de l'obra.
3. Cal notificar als serveis tècnics la fase de replanteig de l'obra per a la comprovació de les alineacions, un cop marcades, perquè en puguin donar la conformitat, tenint en compte que la comprovació definitiva no es realitzarà fins que les obres de tancament perimetral estiguin executades.
4. D'acord a l'article 49 de les Ordenances metropolitanas d'edificació serà obligatori la comunicació als serveis tècnics de l'acabament de les diferents fases d'execució: replanteig, forjat terra planta baixa, sostre de la planta baixa i forjat coberta d'aigües.
5. S'haurà de complir el que disposa l'article 122 de les Ordenances Metropolitanas d'Edificació que regula la instal·lació de les tanques de seguretat durant l'execució de les obres.
6. S'haurà de complir el que disposa l'article 123 de les Ordenances Metropolitanas

d'Edificació que regula les precaucions de seguretat que s'han d'adoptar durant l'execució de les obres.

7. En cas de modificacions substancials o no substancials, aquestes s'hauran de comunicar i hauran de ser aprovades per aquesta Corporació en el primer cas, o bé comunicades en el segon cas.
8. Caldrà sol·licitar llicència per ocupació de vial si s'escau la seva ocupació amb sacs o altres elements a la via pública.
9. Seran responsables de l'aplicació del Codi Tècnic de l'Edificació els agents que participen en el procés d'edificació, segons l'establert al Capítol III de la LOE (Ley de Ordenación de la Edificación, Ley 38/1999, de 5 de noviembre).
10. Per a garantir que un edifici compleix amb els requisits bàsics de la LOE anomenats a l'article 1 del CTE i que compleix amb les corresponents exigències bàsiques, els agents que intervenen en el procés de l'edificació, en la mesura en què afecti a la seva intervenció, hauran de donar compliment a les condicions que el CTE estableix per a la redacció del projecte, l'execució de l'obra i el manteniment i conservació de l'edifici.
11. L'incompliment total o parcial de qualsevol de les condicions establertes en la Llicència pot donar lloc a la paralització immediata de les obres o usos i a la incoació d'un expedient sancionador de conformitat amb el que estableix el Títol III del Reglament sobre la protecció de la Legalitat urbanística i al Títol VII del Text Refós de la Llei d'Urbanisme de Catalunya.
12. Amb la comunicació prèvia de primera ocupació serà necessari aportar, o mitjançant la seu electrònica municipal, la documentació gràfica definitiva de l'obra i la memòria en la qual es detallin els canvis realitzats respecte del projecte aprovat (en format digital), si n'hi hagués.
13. Abans de la 1^a ocupació caldrà haver sol·licitat i resolt les connexions definitives amb els serveis, si s'escau, tenint en compte que:
 - a) La present llicència no comporta la seva autorització.
 - b) Aquestes obres de connexió als serveis hauran de ser soterrades i acomplir amb "l'ordenança municipal de conduccions de via pública".
 - c) En relació amb la connexió al clavegueram caldrà també respectar i garantir les següents condicions:
 - a) *La instal·lació de sifons, arquetes de registre, etc es situaran sempre dins de l'àmbit del solar o finca privada i fora de la via pública i del seu domini.*
 - b) *El clavegueró haurà, en lo possible, de connectar-se a la claveguera per la part superior, quedant desestimat el pas lateral o inferior a aquest.*

En qualsevol cas, la connexió no serà perpendicular a la claveguera, sinó que haurà de connectar-se amb una inclinació suficient per facilitar l'embocadura.

El pendent mínim de l'escomesa per gravetat ha de ser igual o major a l'1,5%.

 - c) *Les conduccions noves de sanejament per làmina lliure (gravetat), situades a la*

via pública, seran de polietilè o PVC d'alta resistència (UNE EN 1401-1 SN4, color teula) formigonades en el seu perímetre.

Aquestes tindran un diàmetre mínim de 160mm (el càlcul resultant del diàmetre de l'escomesa és responsabilitat del projectista) i tenint en compte que en les zones d'habitatge unifamiliar o plurifamiliar, industrial o altres el diàmetre del tub serà de 250 mm com a màxim.

d) El reblert de la rasa s'haurà de realitzar amb formigó en tots els casos i s'ha d'executar segons les determinacions següents:

- La nova conducció haurà de formigonar-se en tot el seu perímetre amb un gruix mínim de 10cm.

- La resta de rasa s'haurà d'omplir amb terres netes compactades al 95% P.M.

- Sobre de la rasa serà necessari un dau de formigó HM-20 de 15 cm de gruix.

L'amplada serà la de la rasa + 20cm a cada costat, formant amb tot el conjunt una secció en forma de "T".

- La reposició de la zona de l'asfalt afectat s'executarà amb un mínim 4cm de gruix i d'amplada serà la resultant de l'ample de la rasa + 40cm per cada costat.

e) L'asfalt es farà en calent amb un reg d'emprimació prèvia.

f) Per a l'execució de les obres d'urbanització i de connexió al clavegueram s'hauran de posar en contacte amb els serveis tècnics municipals i realitzar una visita prèvia per a la corresponent inspecció d'aquesta.

g) Croquis tipus de les prescripcions esmentades :

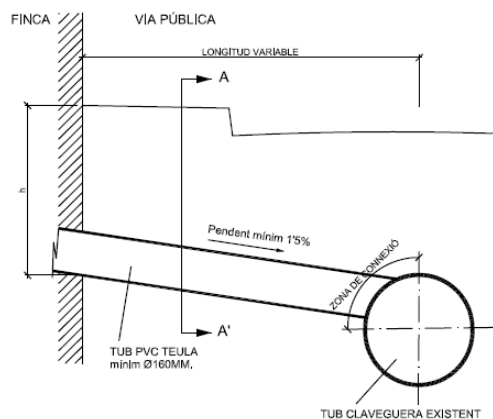

SECCIÓ LONGITUDINAL ESCOMESA

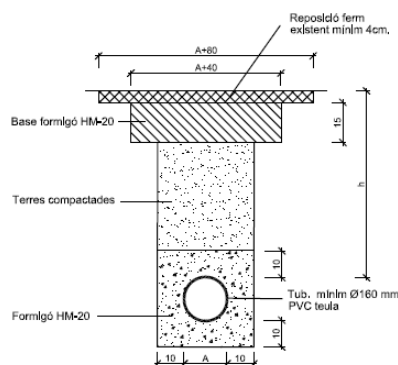

SECCIÓ A-A'

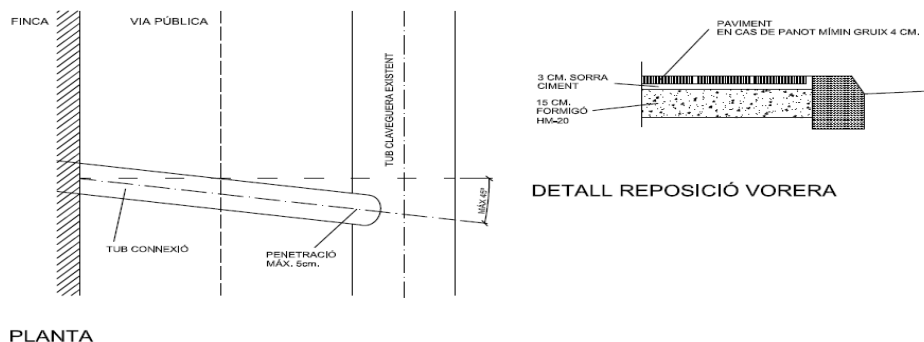

Tercer. **INDICAR** a Inversions Immobiliàries de Barcelona 5913, SL que aquesta llicència no comporta l'autorització per a la col·locació de bastides, sacs de runes o contenidors metàl·lics, per a la instal·lació d'amuntegaments d'obra o casetes, per a talls de trànsit, per al subministrament de serveis o per a la instal·lació de grues, que hauran de ser sol·licitades expressament per part de la persona interessada.

Quart. **ADVERTIR** a Inversions Immobiliàries de Barcelona 5913, SL que si en els terminis indicats a l'apartat segon d'aquesta resolució no s'inicia o no es finalitza l'actuació autoritzada, la llicència haurà caducat i per continuar l'obra se n'haurà d'obtenir una de nova si no s'ha obtingut abans una pròrroga del termini del qual es tracti, en els termes que preveu l'article 189 del Decret Legislatiu 1/2010, de 3 d'agost, pel què s'aprova el text refós de la Llei d'Urbanisme.

Cinquè. **INDICAR** a Inversions Immobiliàries de Barcelona 5913, SL que l'ORGT de la Diputació de Barcelona, fent ús de les facultats delegades per acord del Ple Municipal de data 28 de desembre de 2017, té delegada la gestió de l'impost de construccions, instal·lacions i obres i, d'acord amb l'article 9.1 de l'OF núm.3, que estableix l'autoliquidació com a forma de gestió del pagament provisional a compte que cal fer amb motiu de la llicència, haurà de declarar la base de pagament a compte per import de 5.070,41€ (126.760,25€ x 4%) mitjançant la corresponent autoliquidació, que pot fer de forma presencial demanant cita prèvia a l'ORGT o de forma telemàtica al web <https://orgt.diba.cat>.

Sisè. **APROVAR** les liquidacions de les taxes que es relacionen a continuació, a nom de Inversions Immobiliàries de Barcelona 5913, SL pels imports indicats, que seran degudament notificades per part de l'ORGT de la Diputació de Barcelona, fent ús de les facultats delegades per acord del Ple Municipal de data 28 de desembre de 2017.

TAXES						
OF	Art.	Concepte	Unitats	Tipus	Quota	TOTAL
07	6 a)	Per llicències urbanístiques	126.760,25€	1'79%	121'35€	2.269'00
07	6 a) a) 1.	Per placa de llicència d'OM		1	70,38€/ut	70'38
11	6	Autorització presa a xarxa clavegueram		1	83,41€/ut	83,41
11	6	Connexió edificació		1	34,64€/ut	34,64
TOTAL						2.457'43€

Setè. **COMUNICAR** aquesta resolució a la Tresoreria Municipal per tal que la Tresoreria formuli el càrrec de valors a l'Organisme de Gestió Tributària de la Diputació de Barcelona.

Vuitè. **NOTIFICAR** aquesta resolució a Inversions Immobiliàries de Barcelona 5913, SL, i a l'ORGT de la Diputació de Barcelona."

El President pregunta als regidors i regidores assistents si tenen alguna intervenció a fer i no havent-hi cap es sotmet a votació la proposta d'acord quedant aprovada per unanimitat dels regidors i regidores presents.

19 PRECS I PREGUNTES

No n'hi ha.

I sense cap més assumpte per tractar, la presidència aixeca la sessió a les nou hores i deu minuts.. En dono fe.

Vist i Plau

Aurora Corral García
LA SECRETÀRIA GENERAL

Carlos Cordon Núñez
L'ALCALDE