



Pl. Francesc Layret, s/n
08290 Cerdanyola del Vallès
Barcelona
Telèfon 93 580 88 88
Fax 93 580 16 20
www.cerdanyola.cat

ACTA NÚM. 37/2023

JUNTA DE GOVERN LOCAL

Sessió ordinària del dia 6 de novembre de 2023

A les nou hores i tres minuts del dia 6 de novembre de 2023, es reuneix la JUNTA DE GOVERN LOCAL en sessió ordinària i de conformitat amb la convocatòria tramesa de forma reglamentària, sota la presidència del senyor alcalde, Carlos Cordón Núñez i actua com a secretària la senyora Aurora Corral Garcia.

Assisteixen els següents regidors i regidores:

- Josefa Rivera Dueñas
- Javier Sánchez Miras
- Pilar Adell Gutiérrez
- Sonia Rodríguez Ruiz
- Óscar Pons Cárceles
- Maria Eulàlia Mimó Viader
- Jaume Folch Beltran

També assisteixen les regidores senyora Andrea Borrego Valero, senyora Conchi Martínez Rodríguez i senyora Cristina Padilla Zaplana i el regidor senyor Antonio Otero Muñoz i senyor Santiago Moro Muñoz.

Assisteixen també convidats per la presidència, la Cap de Gabinet d'Alcaldia, la senyora Alexandra Moreno Pardo, l'assessor en matèria de Territori, el senyor Joaquim Garreta Martí-Terroba, l'assessor en matèria econòmica, el senyor Javier Montes López i el Coordinador General, el senyor Santiago Costa Arranz.

1 APROVACIÓ DE L'ACTA DE LA SESSIÓ ANTERIOR

El President pregunta als regidors i regidores assistents si tenen alguna observació a fer a l'acta de la sessió ordinària de data 30 d'octubre de 2023 i no havent-se'n formulat es procedeix a la seva votació amb el següent resultat:

VOTACIÓ DE L'ACTA: S'aprova per unanimitat dels regidors i regidores assistents.

2 DESPATX D'OFICI

Restar assabentats de les disposicions publicades en els BBOO de l'Estat, de la Província i Diari Oficial de la Generalitat de Catalunya, que afecten al municipi.

3 RESOLUCIÓ DE SOL·LICITUDS PER A LA REDUCCIÓ DE LES QUOTES REGULADES PER L'ORDENANÇA FISCAL NÚM. 43 REGULADORA DEL PREU PÚBLIC PER LA PRESTACIÓ DE SERVEIS D'EDUCACIÓ, ESPORTS, CULTURA, JOVENTUT I INFÀNCIA I L'ORDENANÇA FISCAL NÚM. 46 REGULADORA DEL PREU PÚBLIC PER SERVEIS PRESTATS A LES INSTAL·LACIONS DEL PARC ESPORTIU MUNICIPAL GUIERA (EXP. 306/2023/243)

La Secretària explica de forma resumida la proposta d'acord que es transcriu literalment a continuació:

"L'ordenança núm. 43 reguladora del preu públic per la prestació de serveis d'educació, esports, cultura, joventut i infància va ser aprovada el Ple de l'Ajuntament en la sessió que es va fer a Cerdanyola del Vallès, el dia 30 de maig de 2013 i es va modificar el 26 de març de 2015, el 22 de desembre de 2015, el 28 d'abril de 2016, el 30 de març de 2017, el 29 de juny de 2017. L'última modificació parcial ha estat aprovada per la sessió plenària de data 29 de novembre de 2018 i de 28 de febrer 2019.

L'ordenança núm. 46 reguladora del preu públic per serveis prestats a les instal·lacions del Parc Esportiu Municipal Guiera, va ser aprovada pel Ple de l'Ajuntament en la sessió que es va fer a Cerdanyola del Vallès, el dia 30 d'octubre de 2004 i es va modificar el 26 de gener de 2012, el 26 de març de 2015, el 22 de desembre de 2015, el 30 de març de 2017. La última modificació parcial ha estat aprovada per la sessió plenària de data 29 de novembre de 2018 i de 28 de febrer 2019.

Les esmentades ordenances fiscal, fixen reduccions sobre les quotes per raó de la capacitat econòmica de la unitat familiar de la qual forma part el subjecte passiu.

Per a la valoració de les sol·licituds s'han aplicat els criteris i barem establerts a l'ordenança fiscal núm. 43 reguladora del preu públic per la prestació de serveis d'educació, esports, cultura i joventut i els criteris i barem establerts a l'ordenança núm. 46 reguladora del preu públic per serveis prestats a les instal·lacions del Parc Esportiu Municipal Guiera.

En aquest sentit, el percentatge de reducció sobre la quota s'estableix en funció dels ingressos anuals i del número de persones que componen la unitat familiar. Concretament, els ingressos anuals de l'exercici fiscal 2020 i 2021, ingressos aportats amb la documentació de la sol·licitud de la Tarificació Social o en el cas que no els hagin aportat, atès que signen l'autorització perquè l'ajuntament de Cerdanyola del Vallès pugui sol·licitar dades econòmiques i/o socials a altres administracions o bé fer consultes d'altres tramitacions en curs, com és el cas de les sol·licituds de beques escolars, per a la tramitació d'aquesta sol·licitud de tarificació social, des del servei s'ha fet la consulta a través de l'EACAT. El càlcul dels ingressos anuals de la unitat familiar i/o la renda per càpita s'ha efectuat en funció de l'índex de renda de suficiència de Catalunya fixat en la Llei de pressupostos de la

Generalitat de Catalunya.

De les sol·licituds presentades correspon:

a) Atorgar i renovar la reducció de les quotes del preu públic per la prestació del serveis d'educació, esports, cultura, joventut, i infància i del preu públic per serveis prestats a les instal·lacions del Parc Esportiu Municipal Guiera, pel percentatge que s'indica a les unitats familiars que s'especifiquen en l'annex 1, que comença per la senyora [REDACTED] i finalitza amb la senyora [REDACTED], atès que reuneixen els requisits previstos en l'ordenança fiscal núm. 43 reguladora i l'ordenança fiscal núm. 46 de l'esmentat preu públic.

b) Declarar desistides les sol·licituds que figura en l'annex 2 per no aportar la documentació requerida en el termini establert, que comença per la senyora [REDACTED] i finalitza amb la senyora [REDACTED], de l'ordenança fiscal núm. 43 reguladora de l'esmentat preu públic i l'ordenança fiscal núm. 46 de l'esmentat preu públic.

c) Desestimar la sol·licitud que figura en l'annex 3 atès que de la documentació presentada es desprèn inviabilitat econòmica de la unitat familiar i d'altres que els ingressos de la unitat familiar superen la renda per càpita fixada, on únicament figura la senyora [REDACTED], de l'ordenança fiscal núm. 43 reguladora de l'esmentat preu públic i l'ordenança fiscal núm. 46 de l'esmentat preu públic.

Cal recordar que la tarifació social no és un ajut social i per tant cal demostrar documentalment, una capacitat suficient per poder fer front a la quota resultant dels preus públics un cop aplicat el percentatge de reducció de la tarifació social.

d) Inadmetre les sol·licituds que figuren en l'annex 4 atès que disposen de varis immobles i per tant, no compleixen el requisit de l'ordenança fiscal núm. 43 i l'ordenança fiscal núm. 46 de l'esmentat preu públic, que comença pel senyor [REDACTED] i finalitza amb la senyora [REDACTED].

Atès que la resolució de reduccions de tarifes té efectes per totes les tarifes a les quals fa referència l'ordenança núm. 43 i l'ordenança núm. 46, cada servei haurà de procedir com correspongui per tal de fer efectiva la reducció atorgada.

Hi ha sol·licituds a les quals es fa referència en aquest expedient, que corresponen a unitats familiars que tenien concedida reducció de tarifes de conformitat a l'ordenança núm. 43 i l'ordenança núm. 46 que ha finalitzat la vigència atorgada. D'acord amb que estableix el mateix text, un cop finalitzat el termini d'aplicació de la reducció, s'ha de sol·licitar novament l'aplicació de la reducció i es procedeix a una comprovació de les dades econòmiques aportades que indiquen l'aplicació de la reducció. Per aquest motiu no es pot considerar una renovació, sinó una resolució de sol·licitud de tarifació social.

Les resolucions que es contenen en aquest acord tindran els efectes atorgats en l'ordenança respectiva, els quals venen determinats en l'annex que forma part integrant d'aquest expedient, transcorregut el qual, les persones beneficiàries hauran de sol·licitar novament la reducció.

D'acord amb art. 5 de l'ordenança núm. 43 reguladora del preu públic per la prestació de serveis d'educació, esports, cultura, joventut i infància i l' art. 8 l'Ordenança núm. 46

reguladora del preu públic per serveis prestats a les instal·lacions del Parc Esportiu Municipal Guiera, l'adopció d'aquest acord correspon a la Junta de Govern Local.

De conformitat amb la resolució d'Alcaldia núm. 3215 de data 17 de juny de 2023, de delegació de l'exercici de les atribucions d'alcaldia en la Junta de Govern Local i en determinats regidors i regidores, la Junta de Govern Local

ACORDA

Primer. **APROVAR** l'aplicació de la tarifació social pel serveis d'educació, esports, cultura, joventut i Guiera, a les persones interessades que s'especifiquen a l'annex 1, que ha estat signat per la Cap del Servei de Benestar Social, Cohesió i Salut Pública, en data 24 d'octubre de 2023, que comença per la senyora [REDACTED] i finalitza amb la senyora [REDACTED], atès que reuneixen els requisits previstos en l'ordenança fiscal núm. 43 reguladora i l'ordenança fiscal núm. 46 de l'esmentat preu públic.

Segon. **DESISTIR** les sol·licituds de reducció de les quotes del preu públic per la prestació dels serveis d'educació, esports, cultura, joventut i Guiera a la persona interessada que s'especifiquen a l'annex 2, que ha estat signat per la Cap del Servei de Benestar Social, Cohesió i Salut Pública, en data 24 d'octubre de 2023, que comença per la senyora [REDACTED] i finalitza amb la senyora [REDACTED].

Tercer. **DESESTIMAR** les sol·licituds de reducció de les quotes del preu públic per la prestació dels serveis d'educació, esports, cultura, joventut i Guiera a les persones interessades que s'especifiquen a l'annex 3, que ha estat signat per la Cap del Servei de Benestar Social, Cohesió i Salut Pública, en data 24 d'octubre de 2023, on únicament figura la senyora [REDACTED].

Quart. **INADMETRE** la sol·licitud de reducció de les quotes del preu públic per la prestació dels serveis d'educació, esports, cultura, joventut, infància i Guiera al sol·licitant que s'especifica a l'annex 4, que ha estat signat per la cap del Servei de Benestar Social, Cohesió i Salut Pública, en data 24 d'octubre de 2023, que comença pel senyor [REDACTED] i finalitza amb la senyora [REDACTED].

Cinquè. **NOTIFICAR** aquesta resolució mitjançant edicte publicat al tauler d'edictes Municipal, de conformitat amb l'article 45 de la Llei 39/2015, d'1 d'octubre, del procediment administratiu comú de les administracions públiques."

El President pregunta als regidors i regidores assistents si tenen alguna intervenció a fer i no havent-hi cap es sotmet a votació la proposta d'acord quedant aprovada per unanimitat dels regidors i regidores presents.

4 RESOLUCIÓ PARCIAL DE LA CONVOCATORIA DE SUBVENCIONS PER A PROJECTES PER AL FOMENT DE LA PRÀCTICA ESPORTIVA I PER A LA PARTICIPACIÓ ALS JOCS ESPORTIUS ESCOLARS PER A L'ANY 2023. (EXP: 501/2023/07)

La Secretària explica de forma resumida la proposta d'acord que es transcriu literalment a

continuació:

"En data 15 de maig de 2023 la Junta de Govern Local va aprovar la convocatòria de subvencions per a projectes relatius al foment de la pràctica esportiva i per a la participació als Jocs Esportius Escolars per a l'any 2023, així com les Bases que han de regir aquesta.

La referida convocatòria va ser publicada al BOPB de data 24 de maig de 2023, així mateix va ser exposada al tauler d'anuncis de l'Ajuntament de Cerdanyola del Vallès del 24 de maig de 2023 al 13 de juny de 2023, ambdós inclosos, tal i com consta acreditat degudament a l'expedient.

El dia 11 de juliol de 2023 a les 17,00 hores, reunida la comissió avaluadora de subvencions del Consell Municipal de l'Esport, es van revisar tots el expedients de petició de subvencions per a projectes per al Foment de la pràctica esportiva i per a la Participació als Jocs Esportius Escolars per a l'any 2023.

D'acord amb l'informe de data 12 de juliol de 2023 signat pel tècnic de promoció esportiva i pel cap de Servei d'Esports i a la vista de l'acta de la reunió de la Comissió avaluadora de subvencions del Consell Municipal de l'Esport proposem l'atorgament de les següents subvencions a les següents entitats:

ENTITAT	IMPORT	%
AFA ESCOLA SERRAPARERA	1.400 €	56
AFA ESCOLA SALTELLS	1.400 €	56
AFA ESCOLA TURÓ DE GUIERA	1.400 €	56
AFA ESCOLA CARLES BUIGAS	1.000 €	40
AFI ESCOLA BELLATERRA	500 €	50
AEE. INS BANÚS	2.600 €	65
AEE. INS GORGS	1.300 €	86,66
AEE. INS FORAT DEL VENT	1.000 €	40
AEE. INS JAUME MIMÓ	1.400 €	56
AFA LA SINIA	1.300 €	52
AFA SANT MARTÍ	1.500 €	83,33
CLUB FUTBOL SALA CERDANYOLA 2006	1.000 €	33,33
CLUB MARXA NÒRDICA COLLSEROLA	800 €	18,18
ASPADI	2.800 €	57,75
CLUB ESPORTIU GRIONS	1.200 €	19,23
ESPORT CICLISTA CERDANYOLA	1.450 €	66,02
AFA XARAU	1.000 €	28,57
JUDO CLUB VALLÈS 2010	2.750 €	16,61

Tal i com posa de manifest el referit informe tècnic, si bé algunes de les subvencions atorgades superen el 50% del cost de l'activitat, el punt 7 de les Bases de la convocatòria preveu la possibilitat d'atorgar un 100%.

Vista la convocatòria i les Bases de subvencions per a projectes relatius al foment de la

pràctica esportiva i per a la participació als Jocs Esportius Escolars per a l'any 2023.

Es proposa resoldre la convocatòria parcialment atès que l'entitat AMPA SANT MARTIN encara no han esmenat un error documental a la sol·licitud. per la qual cosa l'atorgament a aquest entitat es farà en un acord posterior un cop realitzi les esmenes corresponents

De conformitat amb la resolució d'Alcaldia núm. 3215 de data 17 de juny de 2023, de delegació de l'exercici de les atribucions d'alcaldia en la Junta de Govern Local i en determinats regidors i regidores, la Junta de Govern Local

ACORDA

Primer. **APROVAR** l'atorgament de les subvencions per a projectes per al Foment de la Pràctica Esportiva i per a la Participació als Jocs Esportius Escolars per a l'any 2023 a les entitats següents pels imports que es detallen a continuació:

ENTITAT	Import	Doc. D
<u>AFA ESCOLA SERRAPARERA</u>	1.400 €	920230010405
AFA ESCOLA SALTELLS	1.400 €	920230010406
AFA ESCOLA TURÓ DE GUIERA	1.400 €	920230010407
AFA ESCOLA CARLES BUIGAS	1.000 €	920230010408
AFI ESCOLA BELLATERRA	500 €	920230010410
AEE. INS BANÚS	2.600 €	920230010403
AEE. INS GORGS	1.300 €	920230010402
AEE. INS FORAT DEL VENT	1.000 €	920230010421
AEE. INS JAUME MIMÓ	1.400 €	920230010401
AFA LA SINIA	1.300 €	920230010414
CLUB FUTBOL SALA CERDANYOLA 2006	1.000 €	920230010400
CLUB MARXA NÒRDICA COLLSEROLA	800 €	920230010413
ASPADI	2.800 €	920230010399
CLUB ESPORTIU GRIONS	1.200 €	920230010404
ESPORT CICLISTA CERDANYOLA	1.450 €	920230010420

JUDO CLUB VALLÈS 2010	2.750 €	920230010415
AFA XARAU	1.000 €	920230010411
Total	24.300 €	

Segon. **AUTORITZAR I DISPOSAR** la despesa que comportarà l'atorgament d'aquestes subvencions per al Foment de la Pràctica Esportiva i per a la Participació als Jocs Esportius Escolars per a l'any 2023, amb càrrec a la partida 3080 34100 48900 38123 de l'any 2023, per un import total de *vint-i-quatre mil tres-cents euros (24.300 €)* amb el número d'operació prèvia que es relacionen.

ENTITAT	Import	Doc. D
AFA ESCOLA SERRAPARERA	1.400 €	920230010405
AFA ESCOLA SALTELLS	1.400 €	920230010406
AFA ESCOLA TURÓ DE GUIERA	1.400 €	920230010407
AFA ESCOLA CARLES BUIGAS	1.000 €	920230010408
AFI ESCOLA BELLATERRA	500 €	920230010410
AEE. INS BANÚS	2.600 €	920230010403
AEE. INS GORGS	1.300 €	920230010402
AEE. INS FORAT DEL VENT	1.000 €	920230010421
AEE. INS JAUME MIMÓ	1.400 €	920230010401
AFA LA SINIA	1.300 €	920230010414
CLUB FUTBOL SALA CERDANYOLA 2006	1.000 €	920230010400
CLUB MARXA NÒRDICA COLLSEROLA	800 €	920230010413
ASPADI	2.800 €	920230010399
CLUB ESPORTIU GRIONS	1.200 €	920230010404
ESPORT CICLISTA CERDANYOLA	1.450 €	920230010420

JUDO CLUB VALLÈS 2010	2.750 €	920230010415
AFA XARAU	1.000 €	920230010411
Total	24.300 €	

Tercer. **NOTIFICAR** aquesta resolució de forma individualitzada a les entitats referenciades al punt primer de la present resolució. "

El President pregunta als regidors i regidores assistents si tenen alguna intervenció a fer i no havent-hi cap es sotmet a votació la proposta d'acord quedant aprovada per unanimitat dels regidors i regidores presents.

5 APROVACIÓ DE LA CONCESSIÓ DIRECTA DE SUBVENCIÓ I FORMALITZACIÓ DEL CORRESPONENT CONVENI AMB L'ENTITAT COMISSIÓ DE FESTES SANT MARTÍ PER A L'ANY 2023 (EXP.502/2023/67)

La Secretària explica de forma resumida la proposta d'acord que es transcriu literalment a continuació:

"En data 24 de juliol de 2023 la Sra. Elena Edo Pascual en representació de l'entitat COMISSIÓ DE FESTES SANT MARTÍ ha presentat escrit al registre general amb el número 2023/30309, en el qual sol·licita una subvenció per a l'organització i realització de diversos esdeveniments culturals i festius i de la Festa de la Tardor de Sant Martí de l'any 2023, amb un pressupost total de despeses estimat de *cinquanta-tres mil quatre-cents nou euros* (53.409,00 €).

En data 26 de juliol de 2023, la Sra. Elena Edo Pascual en representació de l'entitat COMISSIÓ DE FESTES SANT MARTÍ ha presentat escrit al registre general amb el número 2023/30533, en el qual sol·licita l'admissió de documentació relacionada amb l'expedient objecte d'aquesta concessió directa.

Una vegada revisada la documentació presentada i vist que no era correcta, es posa en coneixement de l'entitat que han d'esmenar-la. En data 2 d'octubre de 2023 la Sra. Pilar Gallardo Alcántara, en representació de l'entitat COMISSIÓ DE FESTES SANT MARTÍ, aporta la documentació requerida al Servei de Cultura.

La documentació presentada inclou la certificació emesa pel Secretari de l'entitat en relació a l'acord de la Junta Directiva per a sol·licitar aquesta subvenció, i facultar a la Sra. Elena Edo Pascual, per a la signatura del conveni.

L'associació ha emès autorització a l'Ajuntament de Cerdanyola del Vallès per fer les comprovacions, a través dels mitjans telemàtics dels quals disposa, de què compleix amb l'obligació d'estar al corrent de les obligacions tributàries amb l'Administració General de l'Agència Tributària i amb la Seguretat Social.

Dins de l'expedient es troba la minuta de conveni on es regula l'atorgament d'una subvenció directa a l'associació COMISSIÓ DE FESTES SANT MARTÍ, per a l'organització i realització de diversos esdeveniments culturals i festius i de la Festa de la Tardor de Sant Martí de l'any 2023, i es recullen els següents extrems: l'objecte, règim jurídic, justificació interès públic, obligacions i deures del beneficiari, termini i forma de justificació, l'advertència que l'import de la subvenció atorgada en cap cas podrà ser de quantia tal que, aïlladament o en concurrència amb d'altres subvencions, ajuts, ingressos o recursos, superin el cost de l'activitat subvencionada, entre d'altres.

L'informe tècnic emès per la tècnica i el cap de Servei de Cultura de data 2 d'octubre de 2023, proposa la concessió d'una subvenció directa per un import de *quaranta-sis mil cent euros* (46.100,00 €), i l'aprovació de la minuta de conveni indicat, dins el marc de les activitats culturals i associatives al municipi, import que suposa un 86,32% del cost del projecte.

A l'aplicació pressupostària 3010 33010 48926 PAM 31118 de l'exercici 2023, existeix crèdit adequat i suficient.

L'entitat aporta la documentació que estableix l'article 13 i 14 e) de la Llei 38/2003 respecte de les obligacions del beneficiari.

De conformitat amb la resolució d'Alcaldia núm. 3215 de data 17 de juny de 2023, de delegació de l'exercici de les atribucions d'alcaldia en la Junta de Govern Local i en determinats regidors i regidores, la Junta de Govern Local

ACORDA

Primer. **APROVAR** la concessió directa de subvenció a favor de l'associació COMISSIÓ DE FESTES SANT MARTÍ per import de *quaranta-sis mil cent euros* (46.100,00 €), per a l'organització i realització de diversos esdeveniments culturals i festius i de la Festa de la Tardor de Sant Martí de l'any 2023.

Segon. **APROVAR** el conveni de col·laboració que regula la subvenció atorgada, amb el text que seguidament es transcriu, indicant que la senyora Anna Angrill Carbonell, tècnica del Servei de Cultura, serà la representant de l'Ajuntament per a les funcions que es determinen en la seva clàusula IX:

“Minuta de conveni de col·laboració entre l'Ajuntament de Cerdanyola del Vallès i l'associació Comissió de Festes Sant Martí per a l'organització i realització de diversos esdeveniments culturals i festius i de la Festa de la Tardor de Sant Martí de l'any 2023

A Cerdanyola del Vallès, a la data de la signatura electrònica

REUNITS

D'una part, el Sr. Carlos Cordón Núñez en qualitat d'Alcalde de l'Ajuntament de Cerdanyola del Vallès, amb NIF P-0826600-I, degudament assistit per la Secretària de la Corporació Aurora Corral García.

De l'altra part, el Sra. Elena Edo Pascual, amb DNI [REDACTED], en nom i representació de l'associació COMISSIÓ DE FESTES SANT MARTÍ, amb NIF núm. G58555905, seu social al c. Sant Ramon, 180 de Cerdanyola del Vallès, i inscrita al Registre Municipal d'Entitats

amb el núm. 107, d'acord amb la certificació emesa pel secretari/a de l'associació.

Ambdues parts es reconeixen la capacitat legal necessària per a la formalització del present conveni i

EXPOS EN

I.- L'Ajuntament de Cerdanyola del Vallès té entre els seus objectius el foment de l'associacionisme, mitjançant, entre d'altres, la participació del teixit associatiu ja consolidat en l'organització de serveis, actes i activitats culturals per a la població.

II.- L'Ajuntament de Cerdanyola del Vallès, dins la seva competència, desenvolupa el programa de festes locals i activitats culturals tradicionals dins del qual es troba el projecte presentat per l'associació COMISSIÓ DE FESTES SANT MARTÍ, en base al qual es formula el present conveni.

Per desenvolupar aquest projecte presentat per l'associació COMISSIÓ DE FESTES SANT MARTÍ, amb un pressupost total de despeses estimat de cinquanta-tres mil quatre-cents nou euros (53.409,00 €), l'Ajuntament atorga una concessió directa de subvenció per un import total de quaranta-sis mil cent euros (46.100,00 €) amb la finalitat que s'organitzin les activitats que en formen part.

Per a l'atorgament d'aquesta subvenció s'acrediten raons d'interès públic justificades per a l'acompliment d'un objectiu prioritari pel que fa a l'àmbit cultural municipal: per una part fomentar les activitats associatives i aconseguir un teixit associatiu consolidat en el nostre municipi que suposin el foment de la cultura popular i tradicional; i per altra la realització d'activitats de caire cultural que abastin el màxim possible de sectors i interessos de la població, que cobreixen els programes i projectes presentats.

La subvenció directa que s'atorga es justifica en base a l'article 22.2 a i c) de la Llei 38/2003, de 17 de novembre, General de Subvencions, en base a raons d'interès públic, atès que l'associació COMISSIÓ DE FESTES SANT MARTÍ és l'única associació de la nostra ciutat que realitza aquest tipus d'activitat i que ha presentat el projecte i pressupost detallat de l'activitat a subvencionar que cal que s'ajustin als objectius previstos.

III.- Per acord de la Junta de Govern Local de data XXXXXXXX, s'ha aprovat la concessió directa de subvenció i formalització del corresponent conveni de col·laboració amb l'associació COMISSIÓ DE FESTES SANT MARTÍ per a l'organització i realització de diversos esdeveniments culturals i festius i de la Festa de Tardor de Sant Martí de l'any 2023.

IV.- Amb la finalitat d'aconseguir aquests objectius formalitzen el present conveni amb subjecció a les següents

CLÀUSULES

I.- L'Ajuntament de Cerdanyola del Vallès i l'associació COMISSIÓ DE FESTES SANT MARTÍ col·laboren en l'organització i realització de diversos esdeveniments culturals i festius i de la Festa de Tardor de Sant Martí de l'any 2023, dins el marc de les activitats culturals i associatives al municipi.

II.- Deures del beneficiari/a

Els beneficiaris/es hauran d'acreditar la seva personalitat i representació adjuntant els documents següents, si aquests no són ja en poder de l'Ajuntament:

- a) *Còpia dels estatuts vigents de la societat o entitat, degudament inscrits en el registre corresponent.*
- b) *Fotocopia del NIF de l'entitat o societat*
- c) *Acreditació de la representació legal que té el/la signant de la sol·licitud i còpia del seu DNI.*
- d) *En cas d'associacions ciutadanes, només caldrà fer referència a la inscripció en el Registre Municipal d'Associacions Ciutadanes, sempre que les dades que hi constin siguin actualitzades. Si estan en tràmit d'inscripció de l'entitat en el Registre Municipal d'Entitats i Associacions ciutadanes: còpia de la sol·licitud d'inscripció en el Registre, còpia dels estatuts de l'entitat degudament diligenciats i fotocòpia de NIF de l'entitat.*
- e) *Acreditar, en el moment de la sol·licitud, d'estar al corrent en el compliment de les seves obligacions amb l'Agència Tributària i amb la Seguretat Social, mitjançant la corresponent certificació emesa per les Administracions respectives.*
- f) *Declaració responsable de no trobar-se inclòs en les prohibicions per a obtenir la condició de beneficiari/a, assenyalades en els apartats 2 i 3 de l'article 13 de la Llei 38/2003, de 17 de novembre, General de Subvencions; apartats 5 i 6 de l'article 4 de la Llei Orgànica 1/2002, de 22 de març, reguladora del Dret d'associació i l'article 65 de la Llei 9/2017, de 8 de novembre, de contractes del Sector Públic per la qual es transposen a l'ordenament jurídic espanyol les Directives del Parlament Europeu i del Consell 2014/23/UE, de 26 de febrer de 2014.*

III.- Obligacions de la persona beneficiària:

- a) *Presentar a l'Ajuntament de Cerdanyola del Vallès el pre-programa de la Festa de la tardor de Sant Martí durant el mes de setembre, i la programació definitiva a principis del mes d'octubre, a efectes que l'Ajuntament de Cerdanyola elabori el Pla Especial d'Autoprotecció i compleixi la Instrucció Tècnica Complementària núm. 18 del RD 989/2015 per la qual s'aprova el Reglamento de artículos pirotécnicos y cartuchería, instrucció que regula les Manifestacions festives religioses, culturals i tradicionals, entre les que es troba el Correfoc de la Festa de Sant Martí.*
- b) *Justificar davant de l'ens atorgant l'acompliment dels requisits i les condicions, i també la realització de l'activitat i l'acompliment de la finalitat que determinin la concessió o el gaudi de la subvenció.*
- c) *Acomplir l'objectiu del conveni, és a dir l'associació COMISSIÓ DE FESTES SANT MARTÍ tindrà l'obligació d'organitzar i desenvolupar les activitats objecte del present conveni en estreta col·laboració amb l'Ajuntament de Cerdanyola del Vallès, complint en tot moment les indicacions del servei de Cultura, i amb plena subjecció al projecte i al pressupost presentat per l'associació, que figuren en l'expedient, als quals es dona la conformitat.*

- d) *Sotmetre's a les directrius dels serveis municipals corresponents (Policia, Protecció Civil, Mobilitat, Activitats).*
- e) *Coordinar les activitats pròpies organitzades per la Comissió de Festes de Sant Martí amb les activitats de la resta d'entitats amb conveni amb l'Ajuntament de Cerdanyola, a través del servei de Cultura.*
- f) *Comunicar a l'Ajuntament l'obtenció d'altres subvencions o ajuts públics, ingressos i recursos que s'hagin concedit per a la mateixa finalitat del present conveni.*
- g) *Disposar dels llibres comptables, registres diligenciats i altres documents auditats d'acord amb la legislació mercantil i sectorial aplicable al beneficiari/a en cada cas, així com tots els estats comptables i registres específics, si escau.*
- h) *Conservar els documents justificatius de l'aplicació dels fons rebuts, mentre puguin ser objecte de comprovació i control.*
- i) *Sotmetre's a les actuacions de comprovació que s'estableixin per part de l'ens atorgant, així com qualssevol d'altra de comprovació i control financer en els termes previstos en l'art. 14 c) de la Llei General de Subvencions.*
- j) *Fer constar en tota la propaganda i documentació escrita i gràfica generada per l'activitat subvencionada la llegenda "Amb el suport de l'Ajuntament de Cerdanyola del Vallès", junt amb l'escut municipal, segons models tipogràfics oficials.*
- k) *Acreditar amb anterioritat a la resolució de trobar-se al corrent del compliment de les seves obligacions tributàries i amb la Seguretat Social, mitjançant la presentació del corresponent certificat emès per les Administracions respectives.*
- l) *Complir amb la liquidació d'IRPF i/o els ingressos a la Seguretat Social quan les retribucions es satisfacin en conceptes d'honoraris, ja sigui per activitat professional, o bé per col·laboracions esporàdiques de persones no professionals; o es tracti del pagament de nòmines quan tingui obligació de cotitzar a la SS.*
- m) *Complir amb la normativa vigent sobre transparència, accés a la informació i bon govern.*
- n) *Procedir al reintegrament dels fons percebuts en els supòsits previstos en l'article 37 de la Llei General de Subvencions.*
- o) *Presentar a l'Ajuntament de Cerdanyola del Vallès el projecte, permisos i documentació de les infraestructures que es muntin en la Pl. de Sant Ramon, així com el compliment de la normativa vigent.*
- p) *Elaboració d'un Pla d'actuació en situació d'emergència, en compliment de la normativa vigent en matèria de Plans d'autoprotecció*

En concret, l'associació COMISSIÓ DE FESTES SANT MARTÍ per a la realització del programa estarà obligat a realitzar les següents actuacions:

- *Assumir totes les feines o les despeses derivades de la producció, seguretat sanitària*

i tècnica, de les diverses activitats del programa.

- *Disposar d'una pòlissa d'assegurança de responsabilitat civil que doni cobertura a les activitats organitzades per l'associació i a les infraestructures situades en la Pl. Sant Ramon, que corren a càrrec de l'empresa contractada per ells, així com del rebut de trobar-se al corrent de pagament.*
- *Nomenar la persona responsable de cadascuna de les activitats previstes en el programa que l'entitat haurà d'incloure en el corresponent Pla d'actuació en situació d'emergència.*
- *Controlar l'aforament màxim de la carpa instal·lada en la pl. Sant Ramon i vetllar perquè es compleixin les indicacions del servei d'Activitats, d'acord amb el projecte tècnic d'infraestructures presentat i les mesures sanitàries vigents en el moment de la celebració de les diverses activitats.*
- *Garantir el compliment de les següent prescripcions tècniques, d'acord amb el que digui l'informe emès pel tècnic d'activitats, en concret:*
 - a) *L'establiment disposarà de les mesures corresponents per garantir la seguretat dels ocupants (tant d'espectadors com treballadors) i la higiene de les instal·lacions.*
 - b) *Es complirà la normativa específica d'aplicació en matèria d'accessos, il·luminació, ventilació, condicions d'insonorització, climatització, mesures de seguretat i prevenció d'incendis.*
 - c) *Haurà de disposar d'extintors en nombre suficient i en correcte estat de funcionament, distribuïts de forma que qualssevol punt dintre del recinte disposi d'un extintor a menys de 15 m.*
 - d) *No es podrà superar en cap moment l'aforament màxim permès.*
 - e) *Haurà de disposar del nombre d'inodors, urinaris i lavabos que preveu el reglament d'espectacles públics i activitats recreatives, en funció de l'aforament. Aquests disposaran de connexió a la xarxa de clavegueram o de dispositiu de tractament químic adient (per exemple: per 1000 persones 6 inodors).*
 - f) *L'estructura serà estable al foc durant trenta minuts mínims. Els materials constructius i de revestiment de parets i sostre seran classificats M2, i els materials flotants o solts de decoració, com telons, cortinatge, pantalla, etc. seran classificats M1. Ha de suportar els vents dominants a la zona.*
 - g) *Abans de la posada en marxa de la instal·lació s'hauria d'inspeccionar el seu muntatge i comprovar el seu funcionament.*
 - h) *És necessari dos vigilants per un aforament de 1.000 persones, a més d'una farmaciola i vehicles medicalitzats.*
 - i) *Entre 500 i 1.000 persones d'aforament es necessiten 3 controladors d'accés. S'ha de designar un responsable del control d'aforament.*
 - j) *Haurà de disposar d'un rètol informatiu en lloc clarament visible, amb les dades especificades en l'article 72 del Reglament d'espectacles públics i activitats*

recreatives.

IV.- L'Ajuntament de Cerdanyola del Vallès atorga la quantitat de quaranta-sis mil cent euros (46.100,00 €) en concepte de subvenció per a l'organització i realització de diversos esdeveniments culturals i festius i de la Festa de la Tardor de Sant Martí de l'any 2023, import que figura individualitzat en el pressupost municipal vigent en l'aplicació pressupostària 3010 33010 48926 PAM 31118.

L'import de la subvenció suposa un 86,32 % sobre el cost total del projecte presentat que és de cinquanta-tres mil quatre-cents nou euros (53.409,00 €).

V.- L'Ajuntament de Cerdanyola atorgarà a l'associació COMISSIÓ DE FESTES SANT MARTÍ en concepte de bestreta, per a l'organització dels actes objecte d'aquest conveni, la quantitat de quaranta-sis mil cent euros (46.100,00 €) a compte de la subvenció atorgada i amb càrrec a l'aplicació pressupostària que s'indica en la clàusula anterior corresponent al 100% de la subvenció atorgada

No s'estableixen garanties a favor dels interessos públics per part dels beneficiaris.

VI.- L'Ajuntament de Cerdanyola del Vallès facilitarà els espais públics i municipals, d'acord amb allò que estableix la llei 11/2009, del 6 de juliol, de regulació administrativa dels espectacles públics i les activitats recreatives; així com el Decret 112/2010, pel qual s'aprova el reglament d'espectacles públics i activitats recreatives, tot allò amb sol·licitud prèvia i segons disponibilitat, tenint en compte les mesures de seguretat, restricció,.. vigents en el moment de realització de l'activitat.

L'Associació haurà de comunicar als Serveis municipals corresponents (Cultura, Espai Públic..) l'organització de l'esdeveniment.

VII.- D'acord amb allò que estableix l'article 19.3 de la Llei de Subvencions, l'import de la subvenció atorgada per l'Ajuntament de Cerdanyola del Vallès, en cap cas podrà ser de quantia tal que, aïlladament o en concurrència amb d'altres subvencions, ajuts, ingressos o recursos, superin el cost de l'activitat subvencionada.

VIII.- Aquest conveni de col·laboració s'aplica per a l'organització i realització de diversos esdeveniments culturals i festius i de la Festa de la Tardor de Sant Martí de l'any 2023, no essent susceptible de pròrroga per tàcita reconducció, sinó en tot cas, per acord exprés dels òrgans competents d'ambdues parts.

IX.- Les funcions de seguiment de la correcta organització i desenvolupament dels actes esmentats a la Clàusula I les exercirà un tècnic/a de Cultura de l'Ajuntament.

X.- Justificació de la subvenció atorgada:

L'associació COMISSIÓ DE FESTES SANT MARTÍ haurà de justificar a l'Ajuntament l'aplicació de la subvenció a l'actuació subvencionada fins al 31 de gener de l'any 2024 i s'haurà de presentar per la totalitat del cost del projecte subvencionat, i a aquest efecte cal aportar balanç d'ingressos i de despeses totals acompanyats dels justificants econòmics corresponents.

S'accepta un marge del 10% per despeses de gestió o de difícil justificació, que s'haurà de documentar.

També s'acceptarà un desviament respecte del cost del projecte en el supòsit que la desviació pressupostària entre el cost inicialment pressupostat i el cost final justificat de l'activitat objecte de l'ajut no excedeix el 20%. En aquest cas no comportarà la reducció de la quantia de l'ajut. Només es pot aplicar aquest percentatge si es garanteix que s'han acomplert l'objecte i la finalitat de l'ajut. En el cas que la desviació sigui més gran, s'hauria de modificar o revocar la subvenció.

S'acceptaran aquests dos supòsits sempre que això no signifiqui la justificació d'una quantitat inferior a la subvenció rebuda.

Les factures, hauran de ser datades en l'any al qual correspon l'activitat subvencionada.

S'acceptaran despeses en material i/o millora fins a un 10% del pressupost presentat per l'entitat/associació.

També s'acceptaran factures amb despeses d'alimentació sempre i quan estiguin directament relacionades amb el projecte presentat i d'acord amb l'informe favorable del tècnic/tècnica responsable del seguiment del projecte.

Si per motius excepcionals no es pot presentar la justificació dins d'aquest termini, el beneficiari/a pot sol·licitar-ne l'ampliació. La sol·licitud s'ha de fer per escrit i s'ha de presentar abans que finalitzi el termini previst al primer paràgraf, exposant els motius que impedeixen presentar la justificació dins del termini. A la vista d'aquesta sol·licitud, i en funció dels motius al·legats, l'òrgan competent pot concedir l'ampliació del termini per a presentar la justificació.

Per justificar la subvenció l'associació ha de presentar instància i adjuntar els models aprovats per l'Ajuntament i que figuren com annex 2 del Reglament de Subvencions de l'Ajuntament de Cerdanyola aprovat pel Ple en sessió de data 29 de juny de 2006. Es considera que la justificació s'haurà de fer sobre el cost del projecte presentat i no per la quantitat subvencionada per l'Ajuntament.

En cas que hi hagi despeses en concepte de personal, s'inclouran aquelles derivades del pagament de retribucions al personal vinculat al programa mitjançant contracte laboral, tant fix com eventual. Les despeses relatives a coordinadors, personal d'administració i aquells que realitzen serveis generals tan sols seran subvencionables si estan directament relacionats amb activitats subvencionades i sempre relatives a la liquidació de contractes laborals.

S'inclouran les quotes d'assegurances socials a càrrec de l'entitat del personal relacionat amb el programa.

Documentació a aportar:

- *Rebut de la nòmina, empleats d'acord amb la OM 27-12-94 (Nom, cognom i NIF del treballador, categoria professional, número d'afiliació a la Seguretat Social, antiguitat, conceptes retributius, firma del treballador, firma i segell de l'empresa, etc..)*
- *Butlletins acreditatius de cotització de la Seguretat Social (Rebut de Liquidació de Cotitzacions - antic TC1 i Relació Nominal de Treballadors - antic TC2). Quan tan sols es carregui a aquesta subvenció una part de la nòmina, s'acompanyarà d'un*

escrit explicant el temps dedicat al programa i el càlcul de les quantitats.

- *Model 4 de l'Annex II.*
- *Quan les retribucions es satisfacin en conceptes d'honoraris, ja sigui per activitat professional, o bé per col·laboracions esporàdiques de persones no professionals, caldrà presentar el justificant de rebut per la persona perceptora, amb la corresponent retenció de l'IRPF i/o IVA, si escau. Caldrà tanmateix, justificar l'ingrés a Hisenda de les retencions practicades.*

a) La manca de justificació

La manca de justificació de la subvenció en el termini establert donarà lloc a la seva revocació, sens perjudici de la responsabilitat en què hagi pogut incórrer el beneficiari en el cas de falsedat. Si no es justifica degudament el total de la subvenció, es procedirà a la revisió d'aquesta.

Les subvencions rebudes per altres organismes a càrrec del mateix projecte s'han d'acreditar, si s'escau, i en cas contrari presentar declaració jurada que no són beneficiaris de cap altra subvenció.

Les variacions a la baixa o falta de justificacions del projecte implicaran disminucions de la subvenció o reintegraments si s'ha concedit bestreta.

El procediment per al reintegrament serà l'establert a la Llei 38/2003, General de Subvencions.

b) Modificació de les subvencions

L'alteració de les condicions que van determinar la concessió de la subvenció i, en tot cas, l'obtenció concurrent de subvencions o ajudes d'altres administracions públiques que superin el cost de l'activitat subvencionada, donarà lloc a la modificació de la resolució d'atorgament.

Si la modificació de la concessió té lloc posteriorment al lliurament dels imports concedits, és procedent aplicar el règim corresponent al reintegrament de subvencions.

c) Causes de reintegrament

Són causes de reintegrament total o parcial de les quantitats percebudes en els supòsits previstos en l'article 37.1 de la Llei 38/2003, de 17 de novembre, General de Subvencions, i en tot cas, quan el beneficiari ha rebut una bestreta a compte per import superior al que correspondria un cop revisada la subvenció per haver concorregut qualsevol causa modificativa.

S'exigirà l'interès de demora corresponent, des del moment del pagament de la subvenció fins la data que s'acordi la procedència del reintegrament, en els procediments de reintegrament incoats als beneficiaris/es que incompleixin l'obligació de justificar la subvenció atorgada dins el termini reglamentari.

XI- L'associació COMISSIÓ DE FESTES SANT MARTÍ es compromet a l'acompliment estricte de tot el que es disposa en la legislació que, en matèria fiscal, de societats, laboral i de seguretat social, estigui vigent durant la vida del conveni, sota la seva responsabilitat exclusiva.

XII.- *En tot el que no s'hagi regulat expressament en les presents clàusules, serà d'aplicació allò que disposa en el Reglament de Subvencions de l'Ajuntament de Cerdanyola i en tot cas la Llei 38/2003, de 17 de novembre, General de Subvencions.*

En prova de conformitat ambdues parts signen el present conveni que s'estén per duplicat i a un sol efecte a la data i lloc senyalats a l'encapçalament."

Tercer. **CONCEDIR** a l'associació COMISSIÓ DE FESTES DE SANT MARTÍ una bestreta per import de *quaranta-sis mil cent euros* (46.100,00 €) a compte de la subvenció atorgada i corresponent al 100% de la mateixa.

Quart. **APROVAR** el document comptable AD corresponent a la despesa derivada d'aquest acord amb càrrec a l'aplicació pressupostària 3010 33010 48926 PAM 31118 (número d'operació prèvia 920230013387) de l'exercici 2023.

Cinquè. **NOTIFICAR** aquesta acord a l'associació COMISSIÓ DE FESTES DE SANT MARTÍ."

El President pregunta als regidors i regidores assistents si tenen alguna intervenció a fer i no havent-hi cap es sotmet a votació la proposta d'acord quedant aprovada per unanimitat dels regidors i regidores presents.

6 APROVACIÓ DE LA CONCESSIÓ DIRECTA DE SUBVENCIÓ I FORMALITZACIÓ DEL CORRESPONENT CONVENI AMB L'ENTITAT GRUP BAMBALINA PER A L'ANY 2023 – EXP. 502/2023/069

La Secretària explica de forma resumida la proposta d'acord que es transcriu literalment a continuació:

"En data 31 de juliol de 2023, la senyora ELVIRA VILA CAELLES, en representació de GRUP BAMBALINA va presentar escrit al registre general amb núm. RGE 2023/30971, on sol·licita una subvenció per a l'organització del FIT Festival 2023 i la programació estable de teatre infantil durant l'any 2023, amb un pressupost total de despeses de *seixanta-sis mil nou-cents euros* (66.900,00 €).

La documentació inclou la certificació emesa per la Secretaria de l'entitat en relació a l'acord de la Junta Directiva per a sol·licitar aquesta subvenció, i facultar a la senyora ELVIRA VILA CAELLES per a la signatura del conveni.

Dins de l'expedient es troba la minuta del conveni, on es regula l'atorgament d'una subvenció directa a l'entitat GRUP BAMBALINA per a l'organització del FIT Festival 2023 i la programació estable de teatre infantil durant l'any 2023, i es recullen els següents extrems: l'objecte, el règim jurídic, la justificació interès públic, les obligacions i deures del beneficiari, el termini i forma de justificació, l'advertència que l'import de la subvenció atorgada en cap cas podrà ser de quantia tal que, aïllada o en concurrència amb d'altres subvencions, ajuts, ingressos o recursos, superin el cost de l'activitat subvencionada, entre d'altres.

L'informe tècnic emès pel Servei de Cultura proposa la concessió d'una subvenció directa per un import de *cinquanta-vuit mil cent trenta-cinc euros* (58.135,00 €) i l'aprovació de la

minuta de conveni indicat, dins el marc de les activitats culturals i associatives al municipi, import que suposa un 86,90% del cost del projecte.

En l'aplicació pressupostària 3010 33010 48928 PAM 31110 de l'exercici 2023, existeix crèdit adequat i suficient.

L'entitat aporta la documentació que estableixen els articles 13 i 14.e de la Llei 38/2003 respecte de les obligacions del beneficiari.

L'informe emès per la Cap de Secció de Cultura, de data 13 d'octubre de 2023, verifica el compliment de la normativa vigent.

De conformitat amb la resolució d'Alcaldia núm. 3215 de data 17 de juny de 2023, de delegació de l'exercici de les atribucions d'alcaldia en la Junta de Govern Local i en determinats regidors i regidores, la Junta de Govern Local

ACORDA

Primer. **APROVAR** la concessió directa de subvenció a favor de l'entitat GRUP BAMBALINA per import de *cinquanta-vuit mil cent trenta-cinc euros* (58.135,00 €) per a l'organització del FIT Festival 2023 i la programació estable de teatre infantil durant l'any 2023.

Segon. **APROVAR** el conveni que regula la subvenció atorgada, amb el text que seguidament es transcriu, indicant que el senyor Ramon Camprubí Puig, Cap de CPS de Cultura, serà la persona representant per l'Ajuntament per les funcions que es determinen en la seva clàusula IX.

“Minuta de conveni de col·laboració entre l'Ajuntament de Cerdanyola del Vallès i l'associació GRUP BAMBALINA per a l'organització del FIT Festival 2023 i la programació estable de teatre infantil, durant l'any 2023

A Cerdanyola del Vallès, a la data de la signatura electrònica

REUNITS

D'una part, el Sr. CARLOS CORDÓN NÚÑEZ en qualitat d'Alcalde de l'Ajuntament de Cerdanyola del Vallès, amb NIF P-0826600-I, degudament assistit per la Secretària de la Corporació, la Sra. AURORA CORRAL GARCÍA.

De l'altra part, la Sra. ELVIRA VILA CAELLES, amb DNI ██████████, en nom i representació de l'associació GRUP BAMBALINA, amb NIF núm. G62330436, seu social al c. Indústria 38-40 de Cerdanyola del Vallès, i inscrita al Registre Municipal d'Entitats amb el núm. 232, d'acord amb la certificació emesa pel secretari de l'associació.

Ambdues parts es reconeixen la capacitat legal necessària per a la formalització del present conveni i

EXPOSEN

I.- L'Ajuntament de Cerdanyola del Vallès té entre els seus objectius el foment de l'associacionisme, mitjançant, entre d'altres, la participació del teixit associatiu ja consolidat en l'organització de serveis, actes i activitats culturals per a la població.

II.- L'Ajuntament de Cerdanyola del Vallès, dins la seva competència, desenvolupa el programa de festes locals i activitats culturals tradicionals dins del qual es troba el projecte presentat per l'associació GRUP BAMBALINA, en base al qual es formula aquest conveni.

Per desenvolupar aquest projecte presentat per l'Associació amb un pressupost de despeses estimat de 66.900,00 €, l'Ajuntament atorga una subvenció directa per un import total de cinquanta-vuit mil cent trenta-cinc euros (58.135,00 €) amb la finalitat que s'organitzin les activitats que en formen part.

Per a l'atorgament d'aquesta subvenció s'acrediten raons d'interès públic justificades per a l'acompliment d'un objectiu prioritari pel que fa a l'àmbit cultural municipal: per una part fomentar les activitats associatives i aconseguir un teixit associatiu consolidat en el nostre municipi que suposin el foment de la cultura popular i tradicional; i per altra la realització d'activitats de caire cultural que abastin el màxim possible de sectors i interessos de la població, que cobreixen els programes i projectes presentats.

La subvenció directa que s'atorga es justifica en base a l'article 22.2 a i c) de la Llei 38/2003, de 17 de novembre, General de Subvencions, en base a raons d'interès públic, atès que l'associació GRUP BAMBALINA és l'única associació de la nostra ciutat que realitza aquest tipus d'activitat i que ha presentat el projecte i pressupost detallat de l'activitat a subvencionar que cal que s'ajustin als objectius previstos.

III.- Per acord de la Junta de Govern Local de data XXXX, s'ha aprovat la concessió directa de subvenció i formalització del corresponent conveni amb l'entitat GRUP BAMBALINA per a l'organització del FIT Festival 2023 i la programació estable de teatre infantil durant l'any 2023.

IV.- Amb la finalitat d'aconseguir aquests objectius formalitzen el present conveni amb subjecció a les següents

CLÀUSULES

I.- L'Ajuntament de Cerdanyola del Vallès i l'associació GRUP BAMBALINA col·laboren per a l'organització del FIT Festival 2023 i la programació estable de teatre infantil durant l'any 2023, dins el marc de les activitats culturals i associatives al municipi.

II.- Deures del beneficiari

Les persones beneficiàries hauran d'acreditar la seva personalitat i representació adjuntant els documents següents, si aquests no són ja en poder de l'Ajuntament:

- a) Còpia dels estatuts vigents de la societat o entitat, degudament inscrits en el registre corresponent.*
- b) Fotocopia del NIF de l'entitat o societat.*
- c) Acreditació de la representació legal que té el signant de la sol·licitud i còpia del seu DNI.*
- d) En cas d'associacions ciutadanes, només caldrà fer referència a la inscripció en el Registre Municipal d'Associacions Ciutadanes, sempre que les dades que hi constin siguin actualitzades. Si estan en tràmit d'inscripció de l'entitat en el Registre Municipal d'Entitats i Associacions ciutadanes: còpia de la sol·licitud d'inscripció*

en el Registre, còpia dels estatuts de l'entitat degudament diligenciats i fotocòpia de NIF de l'entitat.

- e) *Acreditar, en el moment de la sol·licitud, d'estar al corrent en el compliment de les seves obligacions amb l'Agència Tributària i amb la Seguretat Social, mitjançant la corresponent Certificació emesa per les Administracions respectives.*
- f) *Declaració responsable de no trobar-se inclòs en les prohibicions per a obtenir la condició de beneficiari/a, assenyalades en els apartats 2 i 3 de l'article 13 de la Llei 38/2003, de 17 de novembre, General de Subvencions; apartats 5 i 6 de l'article 4 de la Llei Orgànica 1/2002, de 22 de març, reguladora del Dret d'associació i l'article 65 de la Llei 9/2017, de 8 de novembre, de contractes del Sector Públic per la qual es transposen a l'ordenament jurídic espanyol les Directives del Parlament Europeu i del Consell 2014/23/UE, de 26 de febrer de 2014.*

III.- Obligacions del beneficiari:

- a) *Justificar davant de l'ens atorgant l'acompliment dels requisits i les condicions, i també la realització de l'activitat i l'acompliment de la finalitat que determinin la concessió o el gaudi de la subvenció.*
- b) *Acomplir l'objectiu del conveni, és a dir l'associació GRUP BAMBALINA tindrà l'obligació d'organitzar i desenvolupar les activitats objecte del present conveni en estreta col·laboració amb l'Ajuntament de Cerdanyola del Vallès, complint en tot moment les indicacions dels serveis corresponents a l'Ajuntament, i amb plena subjecció al projecte i pressupost presentat per l'associació, que figuren en l'expedient, als quals es dona la conformitat.*
- c) *Comunicar a l'Ajuntament, en qualsevol moment, i en tot cas en el moment de la justificació, l'aplicació dels fons, l'obtenció d'altres subvencions o ajuts públics, ingressos i recursos que s'hagin concedit per a la mateixa finalitat del present conveni.*
- d) *Disposar dels llibres comptables, registres diligenciats i altres documents auditats d'acord amb la legislació mercantil i sectorial aplicable al beneficiari/a en cada cas, així com tots els estats comptables i registres específics, si escau.*
- e) *Conservar els documents justificatius de l'aplicació dels fons rebuts, mentre puguin ser objecte de comprovació i control.*
- f) *Sotmetre's a les actuacions de comprovació que s'estableixin per part de l'ens atorgant, així com qualssevol d'altra de comprovació i control financer en els termes previstos en l'art. 14 c) de la Llei General de Subvencions.*
- g) *Fer constar en tota la propaganda i documentació escrita i gràfica generada per l'activitat subvencionada la llegenda "Amb el suport de l'Ajuntament de Cerdanyola del Vallès", junt amb l'escut municipal, segons models tipogràfics oficials.*
- h) *Acreditar amb anterioritat a la resolució de trobar-se al corrent del compliment de les seves obligacions tributàries i amb la Seguretat Social, mitjançant la presentació del corresponent certificat emès per les Administracions respectives. En cas de no tenir l'obligació de presentar aquesta certificació, l'entitat pot presentar la declaració*

responsable de compliment de les obligacions amb les administracions indicades.

i) Complir amb la liquidació d'IRPF i/o els ingressos a la Seguretat Social quan les retribucions es satisfacin en conceptes d'honoraris, ja sigui per activitat professional, o bé per col·laboracions esporàdiques de persones no professionals; o es tracti del pagament de nòmines quan tingui obligació de cotitzar a la SS.

j) Complir amb la normativa sobre reforma fiscal: llei 26/2014, de l'IRPF; Llei 27/2014, de l'impost sobre Societats i la Llei de 28/2014, de l'IVA.

k) Complir amb la normativa vigent sobre transparència, accés a la informació pública i bon govern.

l) Disposar d'una pòlissa de responsabilitat civil que doni cobertura a les activitats que organitza l'entitat, així com el rebut de trobar-se al corrent de pagament. Cal especificar que l'organitzador ha d'estar subscript a una assegurança de responsabilitat civil que cobreixi els possibles danys a tercers derivats de la realització de la manifestació festiva, i els possibles accidents en cas de participació de menors d'edat, sense perjudici del compliment del que estableixi la normativa autonòmica o local en aquest sentit.

m) Procedir al reintegrament dels fons percebuts en els supòsits previstos en l'article 37 de la Llei General de Subvencions.

n) Seguir les directrius que s'indiquin per part dels serveis de l'Ajuntament de Cerdanyola (Cultura, Espai Públic, Seguretat Ciutadana, Mobilitat...)

o) Elaborar, si s'escau, un Pla d'actuació en situació d'emergència, en compliment de la normativa vigent en matèria de Plans d'Autoprotecció.

IV.- *L'Ajuntament de Cerdanyola del Vallès atorga la quantitat de 58.135,00 €, en concepte de subvenció per a la correcta execució de l'organització del FIT Festival 2023 i la programació estable de teatre infantil durant l'any 2023, import que figura individualitzat en el pressupost municipal vigent en l'aplicació pressupostària 3010 33010 48928 PAM 31110 de l'exercici 2023.*

L'import de la subvenció suposa un 86,90 % sobre el cost total del projecte presentat que és de 66.900,00 €.

V.- *L'Ajuntament de Cerdanyola atorgarà a l'associació GRUP BAMBALINA en concepte de bestreta per a l'organització dels actes objecte d'aquest conveni, la quantitat de cinquanta-vuit mil cent trenta-cinc euros (58.135,00 €), a compte de la subvenció atorgada i amb càrrec a l'aplicació pressupostària que s'indica en la clàusula anterior corresponent al 100% de la subvenció atorgada de l'exercici 2023.*

No s'estableixen garanties a favor dels interessos públics per part dels beneficiaris.

VI.- *L'Ajuntament de Cerdanyola del Vallès facilitarà els espais públics i municipals, d'acord amb allò que estableix la llei 11/2009, del 6 de juliol, de regulació administrativa dels espectacles públics i les activitats recreatives; així com el Decret 112/2010, pel qual s'aprova el reglament d'espectacles públics i activitats recreatives, tot allò amb sol·licitud prèvia i segons disponibilitat, tenint en compte les mesures de seguretat, restricció..., vigents*

en cada moment.

L'Associació haurà de comunicar als Serveis municipals corresponents (Cultura, Espai Públic..) l'organització de l'esdeveniment.

D'acord amb allò que estableix l'article 29.7 c) de la llei 11/2009, del 6 de juliol, de regulació administrativa dels espectacles públics i les activitats recreatives "els espectacles públics i les activitats recreatives d'interès artístic o culturals amb un aforament reduït, en el cas que es duguin a terme ocasionalment en espais oberts al públic o en qualsevol tipus d'establiments de concurrència pública" resten exempts de la necessitat de llicència municipal.

En el supòsit que l'espai públic sol·licitat sigui el Teatre Ateneu, s'haurà de complir amb la normativa vigent en matèria de seguretat i la Normativa de funcionament dels espais socio-culturals de l'Ajuntament de Cerdanyola del Vallès, i en concret allò que estableix en el seu capítol II, on disposa el Règim específic d'ús de la sala de teatre de l'Ateneu, i que diu literalment el següent:

"Per les característiques específiques de la sala del Teatre de l'Ateneu, els usuaris hauran de complir a més de les obligacions especificades en el capítol I d'aquest mateix títol les següents el procediment i les normes que es detallen a continuació:

a) Fer la sol·licitud utilitzant el model específic de Sol·licitud del Teatre Ateneu, amb un mínim de 30 dies d'antelació, llevat casos excepcionals que no facin possible aquesta anticipació i que seran valorats individualment pel servei.

b) Atendre's a la següent normativa d'espai escènic:

1.- El responsable de la sol·licitud tindrà cura que durant la utilització del local per part d'ell i del seu grup, ni ell ni cap persona sota la seva responsabilitat faci res que pugui deteriorar o malmetre alguna part del mobiliari i la infraestructura, i d'abstenir-se de qualsevol maniobra o moviment de persones o materials que pugui posar en perill la integritat física d'alguna de les persones que hi intervenen (participants, públic, serveis tècnics,....)

2.- No es permet la utilització de materials inflamables, fumígens, explosius o de possible toxicitat. Caldrà demostrar a petició dels responsables municipals la innocuïtat de qualsevol element similar, així com de qualsevol instal·lació de tipus elèctric, magnètic o altres sospitoses de risc.

3.- Qualsevol canvi en la posició del mobiliari i maquinària, col·locació i suspensió de qualsevol mena de material escenogràfic i de suport, en qualsevol de les dependències de la sala, haurà de comptar obligatòriament amb l'autorització del cap tècnic de sala. Un cop acabat l'acte, s'haurà de recollir i retirar de la sala qualsevol instal·lació, moble, objecte o element de decoració que s'hi hagi col·locat, i retornar a la seva posició habitual aquells elements propis del teatre que s'haguessin manipulat.

4.-L'aforament del teatre és de 428 butaques + 6 per persones amb cadira de rodes. La normativa de seguretat no permet la presència de persones dretes als passadissos o a la part posterior de la sala. Tampoc no es permet la col·locació de cadires plegables, ni cotxets de

nens petits, ni qualsevol altre objecte en els passadissos, que en tot moment hauran de quedar absolutament lliures. Queda exceptuat el mobiliari específic per persones amb mobilitat limitada que, evidentment, entraran a la sala i es situaran en l'espai que els indiquin els responsables municipals.

5.- En el cas d'activitats amb gran afluència de públic caldrà limitar l'accés a la sala per mitjà dels corresponents tiquets d'entrada que assegurin la limitació de l'aforament. Pel mateix motiu, l'entitat usuària haurà de proveir dues persones pel control de les portes i l'accés a la sala i del compliment de tots els punts de la normativa.

6.- No es permet de fumar, ni entrar envasos o gots de vidre, llaunes, o menjar en qualsevol forma o envàs.

7.- No s'obriran les portes d'emergència si no és en cas de necessitat, per causes pròpies del muntatge o d'una situació real d'emergència.

8.- L'accés a la cabina tècnica està absolutament restringit als responsables tècnics de la sala i de la companyia / grup.

9.- Els enregistraments en vídeo o preses de fotografies es faran des de la sala, excepte en el cas de l'autorització expressa del tècnic responsable.

10.- El període de temps concertat és improrrogable.

11.- De l'incompliment d'aquestes normes i les responsabilitats que se'n poguessin derivar en respondrà la persona que signa, personalment.”

Aquesta normativa específica del Teatre Ateneu podrà veure's modificada, tenint en compte les mesures de seguretat, restricció d'aforaments, neteja... vigents en cada moment.

VII.- D'acord amb allò que estableix l'article 19.3 de la Llei de Subvencions, l'import de la subvenció atorgada per l'Ajuntament de Cerdanyola del Vallès, en cap cas podrà ser de quantia tal que, aïlladament o en concurrència amb d'altres subvencions, ajuts, ingressos o recursos, superin el cost de l'activitat subvencionada.

VIII.- Aquest conveni s'aplica a l'organització del FIT Festival 2023 i a la programació estable de teatre infantil durant l'any 2023, no essent susceptible de pròrroga per tàcita reconducció, sinó en tot cas, per acord exprés dels òrgans competents d'ambdues parts.

IX.- Les funcions de seguiment de la correcta organització i desenvolupament dels actes esmentats a la Clàusula I les exercirà un/una tècnic/tècnica de Cultura de l'Ajuntament.

X.- Justificació de la subvenció atorgada:

L'associació GRUP BAMBALINA haurà de justificar a l'Ajuntament l'aplicació de la subvenció a l'actuació subvencionada fins al 31 de gener de l'any 2024 i s'haurà de presentar per la totalitat del cost del projecte subvencionat, i a aquest efecte cal aportar balanç d'ingressos i de despeses totals acompanyats dels justificants econòmics corresponents.

S'accepta un marge del 10% per despeses de gestió o de difícil justificació, que s'haurà de documentar.

També s'acceptarà un desviament respecte del cost del projecte en el supòsit que la desviació pressupostària entre el cost inicialment pressupostat i el cost final justificat de l'activitat objecte de l'ajut no excedeix el 20%. En aquest cas no comportarà la reducció de la quantia de l'ajut. Només es pot aplicar aquest percentatge si es garanteix que s'han acomplert l'objecte i la finalitat de l'ajut. En el cas que la desviació sigui més gran, s'hauria de modificar o revocar la subvenció.

S'acceptaran aquests dos supòsits sempre que això no signifiqui la justificació d'una quantitat inferior a la subvenció rebuda.

Les factures, hauran de ser datades en l'any al qual correspon l'activitat subvencionada.

S'acceptaran despeses en material i/o millora fins a un 10% del pressupost presentat per l'entitat/associació.

També s'acceptaran factures amb despeses d'alimentació sempre i quan estiguin directament relacionades amb el projecte presentat i d'acord amb l'informe favorable del tècnic/tècnica responsable del seguiment del projecte.

Si per motius excepcionals no es pot presentar la justificació dins d'aquest termini, el beneficiari pot sol·licitar-ne l'ampliació. La sol·licitud s'ha de fer per escrit i s'ha de presentar abans que finalitzi el termini previst al primer paràgraf d'aquesta clàusula, exposant els motius que impedeixen presentar la justificació dins del termini. A la vista d'aquesta sol·licitud, i en funció dels motius al·legats, l'òrgan competent pot concedir l'ampliació del termini per a presentar la justificació.

Per justificar la subvenció l'associació ha de presentar instància i adjuntar els models aprovats per l'Ajuntament i que figuren com annex 2 del Reglament de Subvencions de l'Ajuntament de Cerdanyola del Vallès aprovat pel Ple en sessió de data 29 de juny de 2006. Es considera que la justificació s'haurà de fer sobre el cost del projecte presentat i no per la quantitat subvencionada per l'Ajuntament.

En cas que hi hagi despeses en concepte de personal, s'inclouran aquelles derivades del pagament de retribucions al personal vinculat al programa mitjançant contracte laboral, tant fix com eventual. Les despeses relatives a coordinadors, personal d'administració i aquells que realitzen serveis generals tan sols seran subvencionables si estan directament relacionats amb activitats subvencionades i sempre relatives a la liquidació de contractes laborals.

S'inclouran les quotes d'assegurances socials a càrrec de l'entitat del personal relacionat amb el programa.

Documentació a aportar:

- *Rebut de la nòmina, empleats d'acord amb la OM 27-12-94 (Nom, cognom i NIF del treballador, categoria professional, número d'afiliació a la Seguretat Social, antiguitat, conceptes retributius, firma del treballador, firma i segell de l'empresa, etc..)*
- *Butlletins acreditatius de cotització de la Seguretat Social (Rebut de Liquidació de*

Cotitzacions - antic TC1 i Relació Nominal de Treballadors - antic TC2). Quan tan sols es carregui a aquesta subvenció una part de la nòmina, s'acompanyarà d'un escrit explicant el temps dedicat al programa i el càlcul de les quantitats.

- Model 4 de l'Annex II.
- Quan les retribucions es satisfacin en conceptes d'honoraris, ja sigui per activitat professional, o bé per col·laboracions esporàdiques de persones no professionals, caldrà presentar el justificant de rebut per la persona perceptora, amb la corresponent retenció de l'IRPF i/o IVA, si escau. Caldrà tanmateix, justificar l'ingrés a Hisenda de les retencions practicades.

a) *La manca de justificació*

La manca de justificació de la subvenció en el termini establert donarà lloc a la seva revocació, sens perjudici de la responsabilitat en què hagi pogut incórrer el beneficiari en el cas de falsedat. Si no es justifica degudament el total de la subvenció, es procedirà a la revisió d'aquesta.

Les subvencions rebudes per altres organismes a càrrec del mateix projecte s'han d'acreditar, si s'escau, i en cas contrari presentar declaració jurada que no són beneficiaris de cap altra subvenció.

Les variacions a la baixa o falta de justificacions del projecte implicaran disminucions de la subvenció o reintegraments si s'ha concedit bestreta.

El procediment per al reintegrament serà l'establert a la Llei 38/2003, General de Subvencions.

b) *Modificació de les subvencions*

L'alteració de les condicions que van determinar la concessió de la subvenció i, en tot cas, l'obtenció concurrent de subvencions o ajudes d'altres administracions públiques que superin el cost de l'activitat subvencionada, donarà lloc a la modificació de la resolució d'atorgament.

Si la modificació de la concessió té lloc posteriorment al lliurament dels imports concedits, és procedent aplicar el règim corresponent al reintegrament de subvencions.

c) *Causes de reintegrament*

Són causes de reintegrament total o parcial de les quantitats percebudes en els supòsits previstos en l'article 37.1 de la Llei 38/2003, de 17 de novembre, General de Subvencions, i en tot cas, quan el beneficiari ha rebut una bestreta a compte per import superior al que correspondria un cop revisada la subvenció per haver concorregut qualsevol causa modificativa.

S'exigirà l'interès de demora corresponent, des del moment del pagament de la subvenció fins la data que s'acordi la procedència del reintegrament, en els procediments de reintegrament incoats als beneficiaris que incompleixin l'obligació de justificar la subvenció atorgada dins el termini reglamentari.

XI.- *L'associació GRUP BAMBALINA es compromet a l'acompliment estricte de tot el que es disposa en la legislació que, en matèria fiscal, laboral, societats i de seguretat social,*

estigui vigent durant la vida del conveni, sota la seva responsabilitat exclusiva.

XII.- *En tot el que no s'hagi regulat expressament en les presents clàusules, serà d'aplicació allò que disposa en el Reglament de Subvencions de l'Ajuntament de Cerdanyola i en tot cas la Llei 38/2003, de 17 de novembre, General de Subvencions.*

En prova de conformitat ambdues parts signen el present conveni que s'estén per duplicat i a un sol efecte a la data i lloc senyalats a l'encapçalament."

Tercer. **CONCEDIR** a l'entitat GRUP BAMBALINA una bestreta per import de cinquanta-vuit mil cent trenta-cinc euros (58.135,00 €) a compte de la subvenció atorgada i corresponent al 100% de la mateixa.

Quart. **APROVAR** el document comptable corresponent a la despesa derivada d'aquest acord amb càrrec a l'aplicació pressupostària 3010 33010 48928 PAM 31110 (amb número d'operació prèvia 920230013873) de l'exercici 2023.

Cinquè. **NOTIFICAR** aquest acord a l'entitat GRUP BAMBALINA."

El President pregunta als regidors i regidores assistents si tenen alguna intervenció a fer i no havent-hi cap es sotmet a votació la proposta d'acord quedant aprovada per unanimitat dels regidors i regidores presents.

7 CONCESSIÓ DE LLICÈNCIA D'OBRES MAJORS PER A LA CONSTRUCCIÓ D'UN HABITATGE UNIFAMILIAR ENTRE MITGERES A LA FINCA SITUADA AL CARRER DEL ROSARI, 16, D'ACORD AMB L'EXPEDIENT 121/2021/007

La Secretària explica de forma resumida la proposta d'acord que es transcriu literalment a continuació:

"En data 24 de febrer de 2021, mitjançant sol·licitud genèrica amb registre d'entrada número 5.513, el senyor [REDACTAT], en representació del [REDACTAT], en endavant, la persona interessada, sol·licita llicència d'obres majors per a la construcció d'un habitatge unifamiliar entre mitgeres al carrer del Rosari, 16, expedient 121/2021/007.

En data 6 d'abril de 2021 es va emetre informe tècnic d'emplaçament confirmant com adreça correcta de la finca Carrer del Rosari, 16, fent constar que no s'aporta topogràfic georeferenciat, sense cap més observacions.

En data 14 de juliol de 2021 l'arquitecta municipal emet informe tècnic de deficiències esmenables, notificat a la persona interessada en data 13 de setembre de 2021.

En data 15 de novembre de 2021, amb registre d'entrada número 37.218, la persona interessada aporta documentació en resposta a les deficiències requerides.

En data 8 de març de 2022 l'arquitecta municipal emet un segon informe tècnic de

deficiències esmenables, notificat a la persona interessada en data 1 d'abril de 2022.

En data 1 de juny de 2022, amb registre d'entrada número E/000633-2022, la persona interessada aporta documentació en resposta a les deficiències requerides.

En data 26 de setembre de 2022 l'Agencia Estatal de Seguridad Aérea (AESA) emet informe favorable autoritzant la construcció de l'habitatge unifamiliar i l'ús d'una grua mòbil.

En data 3 de maig de 2023, amb registre d'entrada número E/011587-2023, la persona interessada aporta documentació complementària a l'expedient.

En data 16 de maig de 2023 l'arquitecta municipal emet un tercer informe tècnic de deficiències esmenables, notificat a la persona interessada en data 22 de maig de 2023.

En data 23 d'octubre de 2023, amb registre d'entrada número 42.127, la persona interessada aporta documentació en resposta a les deficiències requerides.

En data 27 d'octubre de 2023 es realitza la verificació favorable del topogràfic aportat.

En data 30 d'octubre de 2023 la cap de secció tècnica de llicències d'obres emet informe tècnic favorable i, proposa la concessió de la llicència d'obres a nom de [REDACTED] per a la construcció d'un habitatge unifamiliar entre mitgeres al carrer del Rosari, 16. Així mateix emet el càlcul per a la liquidació dels tributs corresponents i de la fiança a dipositar.

Conforme l'article 187.1.c) del Decret legislatiu 1/2010, de 3 d'agost, pel qual s'aprova el Text refós de la Llei d'urbanisme (TRLUC) l'edificació projectada per la persona interessada està subjecte al règim de llicència urbanística.

D'acord amb allò que disposa l'article 188 del TRLUC sobre el règim jurídic de les llicències urbanístiques.

L'article 79 del Decret 179/1995, de 13 de juny, del Reglament d'obres, activitats i serveis dels ens locals, estableix la tramitació de les sol·licituds de llicència.

D'acord amb allò que disposen els articles 13, 14 i 15 del Reglament sobre protecció de la legalitat urbanística, aprovat per Decret 64/2014, de 13 de maig.

D'acord amb allò que disposen les ordenances fiscals número 3, 7, 11 i 15 reguladores de l'Impost de Construccions, Instal·lacions i obres, de la Taxa per llicències o activitats comunicades en matèria urbanística, de la Taxa per la connexió al clavegueram i la Taxa per utilització privativa o aprofitament especial de la via pública i de terrenys d'ús públic del domini públic municipal, respectivament.

Vist l'informe jurídic emès en data 31 d'octubre de 2023.

De conformitat amb la resolució d'Alcaldia núm. 3215 de data 17 de juny de 2023, de delegació de l'exercici de les atribucions d'alcaldia en la Junta de Govern Local i en

determinats regidors i regidores, la Junta de Govern Local

ACORDA

Primer. **CONCEDIR** llicència d'obres a [REDACTED] per a la construcció d'un habitatge unifamiliar entre mitgeres al carrer del Rosari, 16, segons projecte bàsic, redactat per l'arquitecte [REDACTED], aportat en data 3 de maig de 2023 (RGE E/011587-2023).

El termini màxim és d'1 any per començar les obres i 3 anys per acabar-les, amb el benentès que ambdós terminis computen des de l'endemà de la notificació de la present resolució.

Segon. **INDICAR** a [REDACTED] que, de conformitat amb l'informe tècnic de data 30 d'octubre de 2023, la concessió d'aquesta llicència queda condicionada al compliment de les següents condicions:

CONDICIONS PARTICULARS:

Abans d'iniciar les obres:

S'haurà de dipositar a la Tresoreria Municipal la següent fiança per l'import i concepte d'elements urbanístics que es senyalen a continuació:

- La quantitat de sis mil euros (6.000,00€), en concepte de garantia per respondre dels danys que puguin efectuar-se en els serveis públics existents i elements urbanístics segons el que disposa l'article 16 de les Ordenances Metropolitanes d'Edificació.

La fiança es pot presentar mitjançant aval bancari o en metàl·lic (transferència bancària):

- Aval bancari (o qualsevol forma admesa per la legislació de contractació del sector públic), en aquest cas concertar cita prèvia per dipositar-la, al departament de Tresoreria a l'adreça electrònica tresoreria@cerdanyola.cat, o trucant al telèfon 93 580 88 88, de dilluns a divendres de 9 a 14 h.
- Metàl·lic (transferència bancària) al compte corrent de l'Ajuntament de Cerdanyola del Vallès número: ES28 3058 0555 1127 3200 0032, indicant el nom, concepte i expedient.

En relació al compte on s'ha de fer l'ingrés, cal que ho comuniquin a través del formulari que us adjunto, degudament emplenat, fent constar les dades que se sol·liciten, les signatures corresponents i les dades bancàries (IBAN) degudament verificades per la vostra entitat bancària mitjançant la signatura de l'entitat financera, juntament amb la còpia del NIF i ens el fan arribar de la mateixa manera, per correu postal ordinari o via seu electrònica de l'Ajuntament, en aquest cas l'enllaç seria el següent: https://www.cerdanyola.cat/sites/default/files/fitxers/models_instancia/tre-01_dades_de_creditadors_-_catala.pdf

1. Abans de l'inici de les obres caldrà aportar el Projecte Executiu i el Visat de tota la documentació, amb el corresponent certificat de correspondència amb el projecte bàsic aprovat i contemplant el soterrament dels serveis actuals que estan ubicats a la façana, tot adequant el plànol de l'espai públic definitiu segons aquesta previsió.

2. Caldrà tenir en compte les següents condicions en relació a la urbanització de les voreres amb front a aquest emplaçament en relació al compliment de l'art.16 de les OOMM:
 - Al finalitzar les obres el paviment vorera, vorada i rigola han de quedar en les mateixes condicions actuals.
 - La urbanització del gual es farà amb els mateixos materials que les voreres existents a l'entorn.
 - Al finalitzar les obres l'arbre, fanal, escocell... han d'estar en les mateixes condicions actuals.

CONDICIONS GENERALS:

1. El Servei d'Urbanisme facilitarà el projecte tècnic segellat amb la data de l'acord d'aprovació, que obligatòriament ha d'estar present a l'obra.
2. S'haurà de comunicar al Servei d'Urbanisme la data d'inici de les obres, mitjançant instància registrada a l'Oficina d'Atenció Ciutadana, aportant acta de replanteig, si n'hi hagués. En aquest moment es podrà retirar la placa d'obres al Servei d'Urbanisme, que s'haurà de col·locar en un lloc visible durant l'execució de l'obra.
3. Cal notificar als serveis tècnics la fase de replanteig de l'obra per a la comprovació de les alineacions, un cop marcades, perquè en puguin donar la conformitat, tenint en compte que la comprovació definitiva no es realitzarà fins que les obres de tancament perimetral estiguin executades.
4. D'acord a l'article 49 de les Ordenances metropolitanas d'edificació serà obligatori la comunicació als serveis tècnics de l'acabament de les diferents fases d'execució: replanteig, forjat terra planta baixa, sostre de la planta baixa i forjat coberta d'aigües.
5. S'haurà de complir el que disposa l'article 122 de les Ordenances Metropolitanas d'Edificació que regula la instal·lació de les tanques de seguretat durant l'execució de les obres.
6. S'haurà de complir el que disposa l'article 123 de les Ordenances Metropolitanas d'Edificació que regula les precaucions de seguretat que s'han d'adoptar durant l'execució de les obres.
7. En cas de modificacions substancials o no substancials, aquestes s'hauran de comunicar i hauran de ser aprovades per aquesta Corporació en el primer cas, o bé comunicades en el segon cas.
8. Caldrà sol·licitar llicència per ocupació de vial si s'escau la seva ocupació amb sacs o altres elements a la via pública.
9. Seran responsables de l'aplicació del Codi Tècnic de l'Edificació els agents que participen en el procés d'edificació, segons l'establert al Capítol III de la LOE (Ley de

Ordenación de la Edificación, Ley 38/1999, de 5 de noviembre).

10. Per a garantir que un edifici compleix amb els requisits bàsics de la LOE anomenats a l'article 1 del CTE i que compleix amb les corresponents exigències bàsiques, els agents que intervenen en el procés de l'edificació, en la mesura en què afecti a la seva intervenció, hauran de donar compliment a les condicions que el CTE estableix per a la redacció del projecte, l'execució de l'obra i el manteniment i conservació de l'edifici.
11. L'incompliment total o parcial de qualsevol de les condicions establertes en la Llicència pot donar lloc a la paralització immediata de les obres o usos i a la incoació d'un expedient sancionador de conformitat amb el que estableix el Títol III del Reglament sobre la protecció de la Legalitat urbanística i al Títol VII del Text Refós de la Llei d'Urbanisme de Catalunya.
12. Amb la comunicació prèvia de primera ocupació serà necessari aportar, o mitjançant la seu electrònica municipal, la documentació gràfica definitiva de l'obra i la memòria en la qual es detallin els canvis realitzats respecte del projecte aprovat (en format digital), si n'hi hagués.
13. Abans de la 1^a ocupació caldrà haver sol·licitat i resolt les connexions definitives amb els serveis, si s'escau, tenint en compte que:
 - a) La present llicència no comporta la seva autorització.
 - b) Aquestes obres de connexió als serveis hauran de ser soterrades i acomplir amb "l'ordenança municipal de conduccions de via pública" .
 - c) En relació amb la connexió al clavegueram caldrà també respectar i garantir les següents condicions:
 - a) *La instal·lació de sifons, arquetes de registre, etc es situaran sempre dins de l'àmbit del solar o finca privada i fora de la via pública i del seu domini.*
 - b) *El clavegueró haurà, en lo possible, de connectar-se a la claveguera per la part superior, quedant desestimat el pas lateral o inferior a aquest.*

En qualsevol cas, la connexió no serà perpendicular a la claveguera, sinó que haurà de connectar-se amb una inclinació suficient per facilitar l'embocadura.

El pendent mínim de l'escomesa per gravetat ha de ser igual o major a l'1,5%.

 - c) *Les conduccions noves de sanejament per làmina lliure (gravetat), situades a la via pública, seran de polietilè o PVC d'alta resistència (UNE EN 1401-1 SN4, color teula) formigonades en el seu perímetre.*

Aquestes tindran un diàmetre mínim de 160mm (el càlcul resultant del diàmetre de

l'escomesa és responsabilitat del projectista) i tenint en compte que en les zones d'habitatge unifamiliar o plurifamiliar, industrial o altres el diàmetre del tub serà de 250 mm com a màxim.

d) El reblert de la rasa s'haurà de realitzar amb formigó en tots els casos i s'ha d'executar segons les determinacions següents:

- La nova conducció haurà de formigonar-se en tot el seu perímetre amb un gruix mínim de 10cm.

- La resta de rasa s'haurà d'omplir amb terres netes compactades al 95% P.M.

- Sobre de la rasa serà necessari un dau de formigó HM-20 de 15 cm de gruix.

L'amplada serà la de la rasa + 20cm a cada costat, formant amb tot el conjunt una secció en forma de "T".

- La reposició de la zona de l'asfalt afectat s'executarà amb un mínim 4cm de gruix i d'amplada serà la resultant de l'ample de la rasa + 40cm per cada costat.

e) L'asfalt es farà en calent amb un reg d'emprimació prèvia.

f) Per a l'execució de les obres d'urbanització i de connexió al clavegueram s'hauran de posar en contacte amb els serveis tècnics municipals i realitzar una visita prèvia per a la corresponent inspecció d'aquesta.

g) Croquis tipus de les prescripcions esmentades :

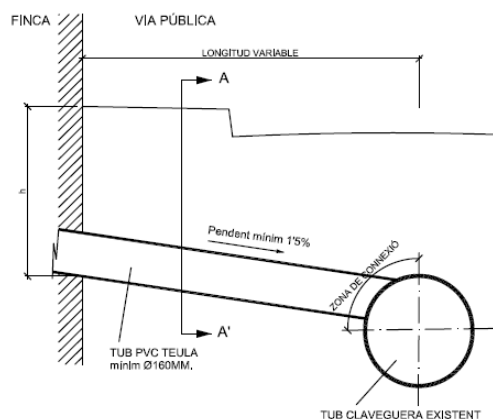

SECCIÓ LONGITUDINAL ESCOMESA

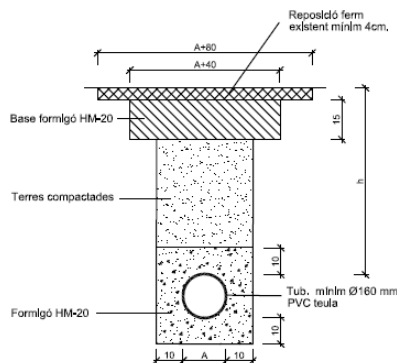

SECCIÓ A-A'

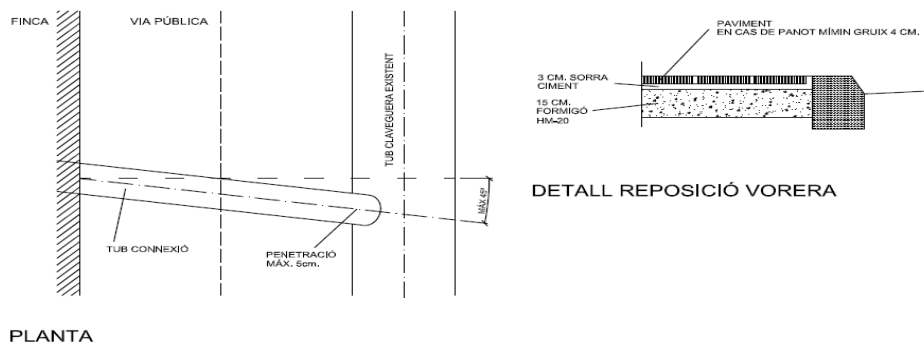

Tercer. **INDICAR** a [REDACTED] que aquesta llicència no comporta l'autorització per a la col·locació de bastides, sacs de runes o contenidors metàl·lics, per a la instal·lació d'amuntegaments d'obra o casetes, per a talls de trànsit, per al subministrament de serveis o per a la instal·lació de grues, que hauran de ser sol·licitades expressament per part de la persona interessada.

Quart. **ADVERTIR** a [REDACTED] que si en els terminis indicats a l'apartat primer d'aquest acord no s'inicia o no es finalitza l'actuació autoritzada, la llicència haurà caducat i per continuar l'obra se n'haurà d'obtenir una de nova si no s'ha obtingut abans una pròrroga del termini del qual es tracti, en els termes que preveu l'article 189 del Decret Legislatiu 1/2010, de 3 d'agost, pel què s'aprova el text refós de la Llei d'Urbanisme.

Cinquè. **INDICAR** a [REDACTED] que l'ORGT de la Diputació de Barcelona, fent ús de les facultats delegades per acord del Ple Municipal de data 28 de desembre de 2017, té delegada la gestió de l'impost de construccions, instal·lacions i obres i, d'acord amb l'article 9.1 de l'OF núm.3, que estableix l'autoliquidació com a forma de gestió del pagament provisional a compte que cal fer amb motiu de la llicència, haurà de declarar la base de pagament a compte per import de 7.200,00€ (180.000,15€ x 4%) mitjançant la corresponent autoliquidació, que pot fer de forma presencial demanant cita prèvia a l'ORGT o de forma telemàtica al web <https://orgt.diba.cat>.

Sisè. **APROVAR** les liquidacions de les taxes que es relacionen a continuació, a nom de [REDACTED] pels imports indicats, que seran degudament notificades per part de l'ORGT de la Diputació de Barcelona, fent ús de les facultats delegades per acord del Ple Municipal de data 28 de desembre de 2017.

TAXES					
Ord. fiscal	Concepte	Unitats	Tipus	Quota	Total (€)
OF 07 art. 6 a)	Per llicència urbanística	180.000,15€	1,79%		3.222,00
OF 07 art. 6 a) a) l.	Placa de llicència d'obra major	1		70,38€/ut	70,38
OF 11 art. 6	Autorització presa a xarxa clavegueram	1 ut		83,41€/ut	83,41
OF 11 art. 6	Connexió edificació	1 ut		34,64€/ut	34,64
OF 15 annex 1 1. A)	Obres a la via pública (gual)	2,50ml		33,77/m	84,42
TOTAL					3.494,85€

Setè. **COMUNICAR** aquest acord a la Tresoreria Municipal per tal que la Tresorera formuli el càrrec de valors a l'Organisme de Gestió Tributària de la Diputació de Barcelona.

Vuitè. **NOTIFICAR** aquest acord a Guifré Delhams Ibars, i a l'ORGT de la Diputació de Barcelona."

El President pregunta als regidors i regidores assistents si tenen alguna intervenció a fer i no havent-hi cap es sotmet a votació la proposta d'acord quedant aprovada per unanimitat dels regidors i regidores presents.

8 PRECS I PREGUNTES

No n'hi ha.

I sense cap més assumpte per tractar, la presidència aixeca la sessió a les nou hores i cinc minuts. En dono fe.

Vist i Plau

Aurora Corral García
LA SECRETÀRIA GENERAL

Carlos Cordón Núñez
L'ALCALDE