



Pl. Francesc Layret, s/n  
08290 Cerdanyola del Vallès  
Barcelona  
Telèfon 93 580 88 88  
Fax 93 580 16 20  
[www.cerdanyola.cat](http://www.cerdanyola.cat)

## ACTA NÚM. 38/2023

### JUNTA DE GOVERN LOCAL

Sessió ordinària del dia 14 de novembre de 2023

A les nou hores i quatre minuts del dia 14 de novembre de 2023, es reuneix la JUNTA DE GOVERN LOCAL en sessió ordinària i de conformitat amb la convocatòria tramesa de forma reglamentària, sota la presidència del senyor alcalde, Carlos Cordón Núñez i actua com a secretària la senyora Aurora Corral Garcia.

Assisteixen els següents regidors i regidores:

- Josefa Rivera Dueñas
- Javier Sánchez Miras
- Pilar Adell Gutiérrez
- David González Chanca
- Sonia Rodríguez Ruiz
- Óscar Pons Cárceles
- Maria Eulàlia Mimó Viader
- Jaume Folch Beltran

També assisteixen les regidores senyora Andrea Borrego Valero, senyora Conchi Martínez Rodríguez i senyora Cristina Padilla Zaplana i els regidors senyor Santiago Moro Muñoz i el senyor Antonio Otero Muñoz.

Assisteixen també convidats per la presidència, la Cap de Gabinet d'Alcaldia, la senyora Alexandra Moreno Pardo, l'assessor en matèria de Territori, el senyor Joaquim Garreta Martí-Terroba, l'assessor en matèria econòmica, el senyor Javier Montes López i el coordinador general, el senyor Santiago Costa Arranz.

#### 1 APROVACIÓ DE L'ACTA DE LA SESSIÓ ANTERIOR

El President pregunta als regidors i regidores assistents si tenen alguna observació a fer a l'acta de la sessió ordinària de data 6 de novembre de 2023 i no havent-se'n formulat es procedeix a la seva votació amb el següent resultat:

VOTACIÓ DE L'ACTA: S'aprova per unanimitat dels regidors i regidores assistents.

Seguidament, el president proposa la inclusió per urgència a l'ordre del dia de l'assumpte següent:

"Concessió de llicència d'obres majors per a la rehabilitació amb afectació d'estructura d'un

habitatge unifamiliar aïllat a la finca situada al carrer de Casas i Amigó 8, d'acord amb l'expedient 121/2023/025"

Seguidament es sotmet a votació la inclusió per urgència a l'ordre del dia de l'assumpte indicat, aprovant-se per unanimitat la seva inclusió. .

## **2 DESPATX D'OFICI**

Restar assabentats de les disposicions publicades en els BBOO de l'Estat, de la Província i Diari Oficial de la Generalitat de Catalunya, que afecten al municipi.

## **3 APROVACIÓ DE L'EXPEDIENT DE CONTRACTACIÓ DEL SUBMINISTRAMENT, EN RÈGIM D'ARRENDAMENT, DE LA SUBSCRIPCIÓ A UNA PLATAFORMA ONLINE PER AL SERVEI DE REPRODUCCIÓ EN CONTINU "STREAMING" DE L'AJUNTAMENT DE CERDANYOLA DEL VALLÈS, I CONVOCATÒRIA DE LA LICITACIÓ (153/2023/029)**

La Secretària explica de forma resumida la proposta d'acord que es transcriu literalment a continuació:

"En data 10 d'octubre de 2023 el cap de secció de Tecnologies i Sistemes d'Informació i el regidor delegat de Tecnologies i Sistemes d'Informació emeten informe referit:

- a) la necessitat de la contractació del subministrament, en règim d'arrendament, de la subscripció a una plataforma online per al servei de reproducció en continu "streaming" de l'Ajuntament de Cerdanyola del Vallès.
- b) la relació amb l'objecte del contracte.

En data 10 d'octubre de 2023 la cap de Compres i el cap de secció de Tecnologies i Sistemes d'Informació signen la memòria justificativa del contracte indicada en l'art. 63 de la LCSP referida a la licitació del subministrament, en règim d'arrendament, de la subscripció a una plataforma online per al servei de reproducció en continu "streaming" de l'Ajuntament de Cerdanyola del Vallès, en la que, entre d'altres aspectes:

- a) Es justifica la improcedència de la divisió de l'objecte del contracte en lots.
- b) Es justifica l'elecció del procediment de licitació, de conformitat amb el que preveu l'article 131 LCSP.
- c) Es justifica el valor estimat del contracte, amb indicació de tots els conceptes que l'integren, incloent els costos laborals, de conformitat amb el que preveu l'article 101 LCSP.
- d) Es justifiquen els criteris de solvència econòmica i financera i tècnica i professional, havent de prendre en consideració el que preveuen els articles 87 i 89 LCSP i també el que preveu l'article 75 LCSP.

- e) Es justifiquen els criteris d'adjudicació, prenent en consideració el que preveuen els articles 131, 145 i 146 LCSP.
- f) Es justifiquen les condicions especials d'execució del contracte, havent de prendre en consideració el que preveu l'article 202 LCSP.

En data 10 d'octubre de 2023 el cap de secció de Tecnologies i Sistemes d'Informació signa el plec de prescripcions tècniques particulars (PPTP) que regeix el contracte.

En data 31 d'octubre de 2023 la tècnica superior en dret adscrita al servei de contractació i compres redacta i signa el plec de clàusules administratives particulars (PCAP) que ha de regir l'esmentada contractació mitjançant procediment obert simplificat abreujat.

Consten en l'expedient els documents comptables A que es relacionen a continuació per fer front a la despesa que comporta la contractació i que de conformitat amb el que preveu l'article 27 de les bases d'execució del pressupost municipal, equival a la incorporació del certificat d'existència de crèdit.

Partida pressupostària	Exercici	Doc.	Import	Núm. operació prèvia
1070-92000-22734	2024	A	13.915,00 €	920239001696
	2025		10.890,00 €	

Atès que es tracta d'una tramitació anticipada del contracte esmentat, cal tenir en compte el que disposa la disposició addicional tercera de la LCSP, en el seu punt 2:

“... ”

***2. Es poden tramitar anticipadament els contractes l'execució material dels quals hagi de començar en l'exercici següent o els contractes el finançament dels quals depengui d'un préstec, un crèdit o una subvenció sol·licitada a una altra entitat pública o privada, i s'ha de sotmetre l'adjudicació a la condició suspensiva de la consolidació efectiva dels recursos que han de finançar el contracte corresponent.”***

En data 27 de setembre de 2023 la Interventora accidental signa l'informe sobre el finançament i la repercussió sobre el compliment de l'estabilitat pressupostària i sostenibilitat financera, en el què es justifica la plena disponibilitat de totes les aportacions que financen el contracte.

En l'expedient consta informe jurídic favorable del Servei de Contractació i Compres a l'aprovació del plec de clàusules administratives particulars i plec de prescripcions tècniques particulars i a la convocatòria de licitació que ens ocupa. Igualment consta conformitat al mateix per part de la Secretaria general, emès en execució de la previsió establerta en la Disposició addicional tercera.8 de la LCSP.

De conformitat amb la resolució d'Alcaldia núm. 3215 de data 17 de juny de 2023, de delegació de l'exercici de les atribucions d'alcaldia en la Junta de Govern Local i en determinats regidors i regidores, la Junta de Govern Local

ACORDA

Primer. **DETERMINAR** la necessitat de contractar el subministrament, en règim d'arrendament, de la subscripció a una plataforma online per al servei de reproducció en continu "streaming" de l'Ajuntament de Cerdanyola del Vallès, de conformitat amb l'informe emès en data 10 d'octubre de 2023 per part del cap de secció de Tecnologies i Sistemes d'Informació i el regidor delegat de Tecnologies i Sistemes d'Informació, a tenor del que disposa l'art. 28 i 116 de la Llei 9/2017, de 8 de novembre, de contractes del sector públic, per la qual es transposen a l'ordenament jurídic espanyol les directives del Parlament Europeu i del Consell 2014/23/UE i 2014/24/UE, de 26 de febrer de 2014.

Segon. **APROVAR** l'expedient de contractació del subministrament, en règim d'arrendament, de la subscripció a una plataforma online per al servei de reproducció en continu "streaming" de l'Ajuntament de Cerdanyola del Vallès, amb un valor estimat de contracte (VEC) de *quaranta-sis mil dos-cents euros* (46.200,00 €) IVA exclòs, i el plec de clàusules administratives particulars i prescripcions tècniques particulars que ha de regir l'esmentada contractació.

Tercer. **APROVAR** l'autorització de la despesa que comporta aquesta contractació amb càrrec a la partida pressupostària que s'especifica a continuació:

Partida pressupostària	Exercici	Doc.	Import	Núm. operació prèvia
1070-92000-22734	2024	A	13.915,00 €	920239001696
	2025		10.890,00 €	

Aquesta despesa restarà subordinada a l'aprovació del corresponent crèdit pressupostari per a exercicis futurs i en conseqüència, l'eficàcia d'aquest acord, pel que fa a la despesa, restarà condicionada a l'existència de consignació pressupostària adequada i suficient en l'exercici corresponent.

Atès que es tracta d'una tramitació anticipada del contracte esmentat, cal tenir en compte el que disposa la disposició addicional tercera de la LCSP, l'adjudicació es sotmet a la condició suspensiva de la consolidació efectiva dels recursos que han de finançar el contracte corresponent.

Quart. **CONVOCAR** licitació per procedir a la contractació de l'esmentat subministrament mitjançant procediment obert simplificat abreujat regulat en l'art. 159.6 de la LCSP."

El President pregunta als regidors i regidores assistents si tenen alguna intervenció a fer i no havent-hi cap es sotmet a votació la proposta d'acord quedant aprovada per unanimitat dels regidors i regidores presents.

#### **4 RESTAR ASSABENTATS DE L'ADHESIÓ A LA PRIMERA PRÒRROGA DE L'ACORD MARC DEL SUBMINISTRAMENT DE GAS NATURAL AMB DESTINACIÓ A LES ENTITATS LOCALS DE CATALUNYA. EN CONCRET LOT 1. SUBMINISTRAMENT DE GAS NATURAL BAIXA PRESSIÓ**

**-EXPEDIENT 2021.04.A02- (EXP. 153/2018/004)**

La Secretària explica de forma resumida la proposta d'acord que es transcriu literalment a continuació:

"La Comissió Executiva del CCDL, prèvia tramitació del corresponent procediment administratiu de licitació a tal efecte, va acordar en la sessió celebrada el dia 22 d'abril de 2022, adjudicar l'Acord marc de subministrament de gas natural amb destinació a les entitats locals (Exp. 2021.04) dividit en dos lots (Lot 1: Baixa Pressió i Lot 2: Mitja i Alta Pressió), mitjançant la selecció de les empreses ENDESA ENERGÍA SAU, GAS NATURAL COMERCIALIZADORA SA i IBERDROLA CLIENTES SAU de conformitat amb els Plecs de clàusules administratives particulars i prescripcions tècniques, aprovats per la Resolució de Presidència núm. 6/2022, de 2 de febrer de 2022 i publicats al perfil de contractant de l'entitat.

En data 27 de maig de 2022 es va procedir a la formalització dels pertinents contractes administratius de l'Acord marc, amb les empreses ENDESA ENERGÍA SAU, GAS NATURAL COMERCIALIZADORA SA i IBERDROLA CLIENTES SAU.

Mitjançant Resolució de Presidència núm. 59/2022, de data 4 de juliol de 2022, varen aprovar-se els corresponents Plecs de clàusules administratives particulars que regulen el procediment d'adjudicació mitjançant presentació telemàtica de les ofertes econòmiques de les empreses seleccionades de l'Acord marc de subministrament de gas natural amb destinació a les entitats locals de Catalunya (Exp. núm. 2021.04.A02).

En data 14 de juliol de 2022 la Comissió Executiva del CCDL, prèvia tramitació del corresponent procediment definit als plecs referenciats a l'apartat anterior, va acordar adjudicar els dos lots del contracte basat del procediment derivat de l'Acord marc del subministrament de gas natural, amb destinació a les entitats locals de Catalunya (expedient 2021.04-A02) a l'empresa ENDESA ENERGÍA SAU, formalitzant-se el corresponent contracte, en data 30 d'agost de 2022.

D'altra banda, la clàusula segona del contracte derivat estableix que:

*"De conformitat amb la clàusula 3a del PCAP que regeix el procediment d'adjudicació de les empreses seleccionades de l'Acord marc de subministrament de gas natural amb destinació a les entitats locals de Catalunya (Exp. 2021.04.A02), aquest contracte pel qual s'adjudiquen els Lots 1 i 2 de l'Acord marc de subministrament de gas natural, tindrà una durada inicial de 12 mesos, a partir de l'1 d'octubre de 2022, període que es podrà prorrogar per tres més de dotze mesos addicionals com a màxim, essent el seu límit, vigència inicial i pròrrogues, de quatre anys, sempre i quan sigui vigent la selecció de l'Acord marc.*

*De conformitat amb l'article 29.2 de la LCSP, les eventuais pròrrogues seran potestatives per a l'Òrgan de contractació i obligatòries per les empreses contractistes, sempre que es previsi amb dos mesos d'antelació a la finalització del termini de durada de l'adjudicació de l'Acord marc.."*

En data 8 de maig de 2023, la Comissió de Presidència de l'ACM va aprovar inicialment la primera pròrroga de l'Acord marc de subministrament de gas natural amb destinació a les entitats locals de Catalunya (Exp. 2021.04.A02).

En data 12 de juny de 2023, la Comissió de Presidència de l'ACM va aprovar definitivament la primera pròrroga de l'adjudicació dels lots 1 i 2 de l'Acord marc de subministrament de gas natural amb destinació a les entitats locals de Catalunya (Exp. 2021.04.A02), per un període addicional de 12 mesos més, com a màxim, a comptar des de l'1 d'octubre de 2023, el qual restarà acabat de manera automàtica en la data d'entrada en vigor del nou contracte d'adjudicació. Formalitzat correctament.

Els preus del contracte seran actualitzats, d'acord amb el què preveu la clàusula 23 del Plec de clàusules administratives particulars del procediment d'adjudicació de l'expedient 2021.04-A02.

En data 16 de juny de 2023 es formalitza la primera pròrroga del procediment d'adjudicació de les empreses seleccionades de l'acord marc de subministrament de gas natural amb destinació a les entitats locals de Catalunya, amb l'empresa Endesa Energia, SAU.

La Junta de Govern Local, en sessió de data 30 de desembre de 2022, va aprovar l'adhesió de l'Ajuntament de Cerdanyola del Vallès al contracte derivat de l'acord marc del subministrament de gas natural amb destinació a les entitats locals de Catalunya. En concret Lot 1. Subministrament de gas natural baixa pressió (expedient 2021.04-A02).

Així mateix, en data 6 de juliol de 2023, l'enginyer tècnic municipal, emet informe justificatiu de la necessitat de continuïtat en l'adhesió a l'ACM del subministrament de gas natural:

*“Atès que l'Ajuntament de Cerdanyola del Vallès ja es va adherir amb anterioritat al contracte marc que l'ACM tenia amb Endesa Energia SAU.*

*Atès que l'ACM ha prorrogat el contracte de subministrament de Gas Natural amb les condicions econòmiques pactades en el contracte vigent per als subministraments de de baixa pressió, següents en el tercer trimestre de 2023:*

<i>SUBLOTS (Tarifa)</i>	<i>Terme variable Preu (€/MWh)</i>
<i>RL.1</i>	<i>105,430</i>
<i>RL.2</i>	<i>102,587</i>
<i>RL.3</i>	<i>100,427</i>
<i>RL.4</i>	<i>102,016</i>

RL.5	101,065
RL.6	94,154

*Atès que l'Ajuntament no té prou mitjans tècnics ni prou força contractual per aconseguir millors preus del mercat.”*

Proposa:

*“.. l'adhesió a la pròrroga del contracte marc que l'ACM té amb ENDESA ENERGÍA S.A.U., des de l'1 d'octubre de 2023, pel subministrament de gas Natural dels equipaments de l'Ajuntament de Cerdanyola del Vallès, d'acord amb les condicions establertes en el contracte actual.”*

De conformitat amb la resolució d'Alcaldia núm. 3215 de data 17 de juny de 2023, de delegació de l'exercici de les atribucions d'alcaldia en la Junta de Govern Local i en determinats regidors i regidores, la Junta de Govern Local

ACORDA

Primer. **RESTAR ASSABENTATS DE L'ADHESIÓ** de l'Ajuntament de Cerdanyola del Vallès a la pròrroga del contracte derivat (2021.04.A02) de l'Acord marc de subministrament de gas natural amb destinació a les entitats locals de Catalunya, adjudicat a l'empresa ENDESA ENERGÍA SAU amb NIF A81948077, per una durada inicial de dotze mesos, a partir de l'1 d'octubre de 2022, període que es podrà prorrogar per tres períodes més de dotze mesos addicionals com a màxim, essent el seu límit, vigència inicial i pròrrogues, de quatre anys, sempre i quan sigui vigent la selecció de l'Acord marc.

En data 14 de juliol de 2022 la Comissió Executiva del CCDL, prèvia tramitació del corresponent procediment definit als plecs referenciats a l'apartat anterior, va acordar adjudicar els dos lots del contracte basat del procediment derivat de l'Acord marc del subministrament de gas natural, amb destinació a les entitats locals de Catalunya (expedient 2021.04-A02) a l'empresa ENDESA ENERGÍA SAU, formalitzant-se el corresponent contracte, en data 30 d'agost de 2022

Les tarifes pel lot 1 baixa tensió, corresponents al tercer trimestre de 2023 seran les següents:

SUBLOTS (Tarifa)	Terme variable Preu (€/MWh)
RL.1	105,430

RL.2	102,587
RL.3	100,427
RL.4	102,016
RL.5	101,065
RL.6	94,154

Els preus del terme de potència són fixats per la regulació vigent i seran revisables trimestralment.

Segon. **APROVAR** la despesa que comporta aquesta contractació a favor d'ENDESA ENERGIA SAU. -empresa adjudicatària del contracte derivat de l'acord marc de subministrament d'energia elèctrica-, amb càrrec a les partides pressupostàries amb el següent detall:

Octubre- Desembre de 2023

N. Operació	Fase	Data	Anualitat	Aplicació	Import
92023001256 1	AD	05/09/2023	2023	2023 4010 15330 2210240100	55.279,38
92023001256 0	AD	05/09/2023	2023	2023 2071 13200 2210220801	55.269,37
92023001255 9	AD	05/09/2023	2023	2023 1060 23180 2210210801	24.086,47
92023001255 6	AD	05/09/2023	2023	2023 1000 91200 2210210018	60.364,78
					195.000,00

Gener-Setembre de 2024

N. Operació	Fase	Data	Anualitat	Aplicació	Import
92023900182 7	AD	03/10/2023	2024	2023 1000 91200 221010018	13.869,00
92023900182 8	AD	03/10/2023	2024	2023 1080 33700 221011002	16.457,00
92023900182 9	AD	03/10/2023	2024	2023 3010 33400 221031121	19.764,00
92023900183 0	AD	03/10/2023	2024	2023 3010 33210 221031131	4.161,00
92023900183 1	AD	03/10/2023	2024	2023 3070 32020 221037111	252.143,00
92023900183		03/10/2023		2023 3070 32300	



4	AD	3	2024	221037121	41.931,00
92023900183		03/10/202		2023 3070 32040	
5	AD	3	2024	221037131	10.815,00
92023900183		03/10/202		2023 3080 34200	
6	AD	3	2024	221038102	8.825,00
92023900183		03/10/202		2023 3080 34210	
7	AD	3	2024	221038113	20.044,00
92023900183		03/10/202		2023 3080 34220	
8	AD	3	2024	221038131	249.981,00
92023900183		03/10/202		2023 1060 23180	
9	AD	3	2024	221010801	6.692,00
92023900184		03/10/202		2023 4010 15330	
0	AD	3	2024	221040100	2.690,00
92023900184		03/10/202		2023 2071 13200	
1	AD	3	2024	221020801	5.482,00
92023900184		03/10/202		2023 2060 24100	
4	AD	3	2024	221020601	27.846,00
					<b>680.700,00</b>

Aquesta despesa restarà subordinada a l'aprovació del corresponent crèdit pressupostari i en conseqüència, l'eficàcia d'aquesta resolució, pel que fa a l'exercici futur, restarà condicionada a l'existència de consignació pressupostària adequada i suficient.

Tercer. **NOTIFICAR** l'adopció d'aquest acord a l'empresa adjudicatària, al CCDL (preferentment a través d'EACAT), i a l'ACM (preferentment a través d'EACAT), així com a la resta d'interessats que s'escaigui, i donant-li els efectes de publicitat que siguin preceptius."

El President pregunta als regidors i regidores assistents si tenen alguna intervenció a fer i no havent-hi cap es sotmet a votació la proposta d'acord quedant aprovada per unanimitat dels regidors i regidores presents.

## **5 APROVACIÓ DE LA DESESTIMACIÓ DE LA PETICIÓ DE CANVI D'APLICACIÓ D'IVA DEL CONTRACTE DEL SERVEI DE MANTENIMENT I GESTIÓ DE L'ESTACIÓ DEPURADORA D'AIGÜES RESIDUALS DE CAN CERDÀ (154/2021/006)**

La Secretària explica de forma resumida la proposta d'acord que es transcriu literalment a continuació:

"La Junta de Govern Local en sessió de data 8 de setembre de 2021, va adoptar l'acord d'adjudicar el servei de manteniment i gestió de l'estació depuradora d'aigües residuals (EDAT) de Can Cerdà a l'empresa HERA HOLDING HABITAT ECOLOGIA Y RESTAURACION AMBIENTAL, SL, amb un tipus d'IVA, pel que fa al manteniment preventiu, d'un 10% .

L'empresa HERA HOLDING HABITAT ECOLOGIA Y RESTAURACION AMBIENTAL, SL presenta escrit en data 3 d'abril de 2023 amb RGE número 2023/12998 en què manifesta

que pel que fa al manteniment preventiu han detectat que determinades prestacions incloses en el contracte esmentat venien facturant-se tradicionalment amb un tipus d'IVA del 10%, ja que dins d'aquesta prestació de manteniment preventiu s'havien inclòs en el passat feines relacionades amb la gestió de residus, que d'acord amb la normativa d'aplicació es grava al 10% i atès que la prestació es va separar de la gestió del residu l'IVA que tocava aplicar és el 21 %.

Per part del Servei de Medi Ambient, es va demanar informe a Serveis Econòmics per tal que informessin al respecte d'aquest canvi en el tipus d'IVA i en data 5 de setembre de 2023 des de Serveis Econòmics els van fer arribar informe emès per l'empresa PW ADVISORY & CAPITAL SERVICES, SL (societat independent constituïda amb l'objectiu de prestar serveis de consultoria a les administracions públiques, agents finances i inversors, i a les empreses en l'àmbit dels Serveis Públics Urbans) sobre el tipus d'IVA aplicable al contracte de l'EDAR de Can Cerdà del municipi de Cerdanyola del Vallès, i d'aquest informe es desprèn, després d'haver analitzat tant els plecs administratiu i tècnic el següent:

*“ Segons el plec de condicions tècniques que regeix el servei, les operacions a fer en el cas del manteniment preventiu són:*

- Neteja de les dos reixes de desbast (l'estació n°1 i de l'estació n°2)*
- Neteja zona d'abocament del decantador secundari (estació n°1)*
- Presa de mostres de l'aigua residual*
- Control consums elèctrics per a comprovar el bon funcionament de les bombes i bufants del biològic*
- Comprovació del bon funcionament dels elements reguladors de nivell.*
- Comprovació absència fuites canonada d'aire dels bufants*
- Maniobra de totes les vàlvules instal·lades per tal d'assegurar el seu correcte funcionament .*
- Inspecció visual de bon funcionament i de l'estat de les proteccions elèctriques i dels cables de la sala de màquines.*
- Sembra de bacteris liofilitzats als tancs d'aireació*
- Buidat, transport i gestió dels residus, dels greixos acumulats en el separador de greixos i en el decantador secundari.*
- Desbrossat de les herbes crescudes*
- Inspecció visual de les dos bombes submergibles i del sistema d'elevació de les mateixes.*
- Inspecció de les instal·lacions elèctriques*
- Neteja del filtre d'aire dels bufants .*

*Totes aquestes operacions incloses en el manteniment preventiu són les necessàries per al tractament de les aigües residuals pel que entenem estan sotmeses al tipus reduït de l'IVA recollit a la Ley 37/1992 de l'Impost sobre el Valor Afegit, article 91.Uno.6º . “*

Consultada la pàgina web de l'Agència Tributària per comprovar si aquest supòsit ha canviat per a l'any 2023, es comprova que el tipus impositiu reduït del 10% continua vigent per als serveis de recollida, emmagatzematge, valorització o eliminació de residus, neteja de

claveguerams públics i desratització i la recollida o tractament d'aigües residuals.

En data 31 d'octubre per part dels Serveis econòmics municipals s'emet informe en relació amb la petició esmentada, en el què conclou:

*“Per tot l'exposat, s'ha de fer constar que no ha existit cap canvi en la prestació dels serveis que es desenvolupen en l'execució del contracte del servei de manteniment i gestió de l'estació depuradora d'aigües residuals (EDAR) de Can Cerdà a Cerdanyola del Vallès, adjudicat en data de 8 de setembre de 2021 a l'empresa HERA HOLDING HABITAT ECOLOGIA Y RESTAURACION AMBIENTAL, S.L.*

*Aquest contracte de serveis inclou manteniment i gestió de la depuradora, i com ha quedat detallat, dins dels capítols de manteniment, es diferencia entre manteniment preventiu i manteniment correctiu.*

*Dins del que s'anomena el manteniment preventiu estan inclosos els serveis de gestió que, com s'han especificat, són, entre altres, el control analític, ressembla amb bacteris liofilitzats, buidat desgreixador i purga decantador.*

*A aquests serveis, tal com estableix la Llei 37/1992, de 28 de desembre, de l'Impost sobre el Valor Afegit, article 91.U.2.5, se'ls aplica un IVA reduït del 10%, al ser prestacions de Serveis de recollida, emmagatzematge, transport, valorització o eliminació de residus, neteja de clavegueram públic i desratització i la recollida i tractament d'aigües residuals.*

*Igualment, en els plecs que van regir la licitació i la contractació, i que, per tant, van ser assumits per tots els licitadors i per l'adjudicatari, també es va determinar que l'IVA d'aquestes prestacions seria del 10%.*

*Aquests serveis de manteniment preventiu es van diferenciar dels serveis inclosos en el manteniment correctiu, on es van definir serveis pròpiament dits de manteniment, i ja es va determinar que per aquests l'IVA que correspon aplicar és del 21%.*

***Tenint en compte els serveis en particular sobre els que s'aplica cada tipus d'IVA, l'IVA aplicable al contracte és conforme la normativa reguladora i no s'ha produït cap canvi ni en la normativa, ni en la prestació del servei en concret del contracte que justifiqui un canvi en l'aplicació de l'IVA***

De conformitat amb la resolució d'Alcaldia núm. 3215 de data 17 de juny de 2023, de delegació de l'exercici de les atribucions d'alcaldia en la Junta de Govern Local i en determinats regidors i regidores, la Junta de Govern Local

ACORDA

Primer. **DESESTIMAR** la petició presentada per l'empresa HERA HOLDING HABITAT ECOLOGIA I RESTAURACION AMBIENTAL, SL de canvi de l'aplicació del tipus d'IVA

de 10% al 21% pel que fa al manteniment preventiu del servei de de manteniment i gestió de l'estació depuradora d'aigües residuals (EDAT) de Can Cerdà, de conformitat amb l'informe emès per la cap de Secció de Medi Ambient en data 22 de setembre de 2023 i l'informe emès per part del Serveis Econòmics municipals en data 31 d'octubre de 2023, atès que l'IVA aplicable al contracte es conforme a la normativa reguladora, i no s'ha produït cap canvi ni en la normativa, ni en la prestació del servei en concret del contracte de Cerdanyola del Vallès que justifiqui un canvi en l'aplicació de l'IVA.

Segon. **NOTIFICAR** aquest acord a l'empresa HERA HOLDING HABITAT ECOLOGIA I RESTAURACION AMBIENTAL, SL."

El President pregunta als regidors i regidores assistents si tenen alguna intervenció a fer i no havent-hi cap es sotmet a votació la proposta d'acord quedant aprovada per unanimitat dels regidors i regidores presents.

## **6 APROVACIÓ DE L'ADJUDICACIÓ DEL SUBMINISTRAMENT DE DORSALS, CONTROL, GESTIÓ D'INSCRIPCIONS I CLASSIFICACIONS A LES CURSES ORGANITZADES I COORGANITZADES PER L'AJUNTAMENT DE CERDANYOLA DEL VALLÈS (153/2023/026)**

La Secretària explica de forma resumida la proposta d'acord que es transcriu literalment a continuació:

"L'alcalde accidental, en data 31 d'agost de 2023, ha dictat resolució en què s'aprova l'expedient de contractació de subministrament de dorsals, control, gestió d'inscripcions i classificacions a les curses organitzades i coorganitzades per l'Ajuntament de Cerdanyola del Vallès, juntament amb els plecs de clàusules administratives particulars i prescripcions tècniques, convocant licitació mitjançant procediment obert simplificat abreujat, regulat en l'art. 159.6 de la LCSP.

En data 6 de setembre de 2023 s'ha procedit a publicar el corresponent anunci de licitació en el perfil de contractant de l'Ajuntament de Cerdanyola del Vallès, sent el termini de presentació d'ofertes de deu dies hàbils a comptar des del següent a la seva publicació de conformitat amb la previsió establerta en l'art. 159.6.a) de la LCSP i clàusula 11a. del PCAP que regeix aquest contracte, finalitzant aquest termini el passat dia 21 de setembre.

Dins del termini de presentació s'hi ha presentat l'oferta següent:

Ordre	Empresa
Única	CHIP TIMING, SL (NIF B62426689)

Finalitzat el termini de presentació d'ofertes i una vegada comprovat que el licitador ha presentat la declaració responsable de disposar de l'aptitud, capacitat i solvència econòmica i financera i requeriments establerts per a l'execució d'aquest contracte, de no estar incurs en

cap de les causes de prohibició de contractar establertes en l'art. 71 de LCSP i que es troba al corrent en el compliment de les obligacions tributàries i amb la seguretat social, es va traslladar l'oferta als serveis tècnics corresponents per a la seva valoració. Una vegada examinada la proposta, la cap de Compres informa que aquesta es troba incursa en presumpció d'anormalitat i el Servei de Contractació i Compres, la va requerir per tal que en el termini de cinc dies hàbils a comptar des de l'endemà de la notificació del requeriment procedís a presentar la documentació justificativa de la seva oferta, i en data 27 de setembre, amb RGE número E-2023-38039, l'empresa CHIP TIMING, SL ha presentat la documentació requerida.

Una vegada avaluada l'esmentada documentació, la cap de Compres, en data 6 d'octubre de 2023, emet informe en què fa constar que l'empresa ha justificat la viabilitat de la seva oferta i proposa l'adjudicació del contracte del subministrament de dorsals, control, gestió d'inscripcions i classificacions a les curses organitzades i coorganitzades per l'Ajuntament de Cerdanyola del Vallès a l'empresa CHIP TIMING, SL atès que ha estat l'única empresa presentada, s'adequa al que es demana en el plec administratiu i plec de prescripcions tècniques i els seus preus unitaris estan per sota del tipus de licitació.

Tota la informació contractual relativa a aquest expedient es troba publicada en el perfil de contractant de l'Ajuntament de Cerdanyola del Vallès.

De conformitat amb la resolució d'Alcaldia núm. 3215 de data 17 de juny de 2023, de delegació de l'exercici de les atribucions d'alcaldia en la Junta de Govern Local i en determinats regidors i regidores, la Junta de Govern Local

## ACORDA

Primer. **ADJUDICAR**, de conformitat amb l'art. 159.6 de la Llei 9/2017, de 8 de novembre, de Contractes del Sector Públic, el contracte del subministrament de dorsals, control, gestió d'inscripcions i classificacions a les curses organitzades i coorganitzades per l'Ajuntament de Cerdanyola del Vallès a l'empresa CHIP TIMING, SL atès que ha estat l'única empresa presentada, s'adequa al que es demana en el plec administratiu i plec de prescripcions tècniques i els seus preus unitaris estan per sota del tipus de licitació, de conformitat amb l'informe tècnic emès per la cap de Compres, en data 6 d'octubre de 2023, amb total subjecció als plecs de clàusules administratives i prescripcions tècniques aprovats en resolució d'Alcaldia de data 31 d'agost de 2023, i a la seva oferta econòmica i tècnica, de conformitat amb els preus unitaris següents:

Descripció	Preu unitari màxim IVA exclòs
Servei de cronometratge	750,00 €
Servei d'inscripcions	0,25 €
Dorsal una cara personalitzat	0,20 €
Trepal al dorsal	0,05 €
Dorsal amb xip	1,00 €
Control parcial	150,00 €

Aquesta despesa restarà subordinada a l'aprovació del corresponent crèdit pressupostari per a exercicis futurs i en conseqüència, l'eficàcia d'aquest acord, pel que fa a la despesa, restarà condicionada a l'existència de consignació pressupostària adequada i suficient en l'exercici corresponent.

Segon. **ESTABLIR** que la durada del contracte és de dos anys a comptar des de la data de recepció de la notificació d'adjudicació, data en què s'entén formalitzat el contracte, podent-se prorrogar anualment fins a un màxim de dos anys més

Tercer. **APROVAR** els documents comptables que comporta aquesta contractació amb càrrec a la partida pressupostària 3080-34100-22610-3812,1 amb els exercicis, les fases, imports i números d'operacions prèvies que s'especifiquen a continuació:

Exercici	Fase	Import	Número d'operació prèvia
2023	D	3.113,09 €	920230013786
2023	A/	3.023,85 €	920230013789
2024	D	8.415,13 €	920239001918
2025		2.278,19 €	
2025	AD	3.023,85 €	920239001919

Aquesta despesa restarà subordinada a l'aprovació del corresponent crèdit pressupostari per a exercicis futurs i en conseqüència, l'eficàcia d'aquest acord, pel que fa a la despesa, restarà condicionada a l'existència de consignació pressupostària adequada i suficient en l'exercici corresponent.

Quart. **NOTIFICAR** el present acord a l'empresa CHIP TIMING, SL adjudicatària del contracte, indicant-li que, de conformitat amb la clàusula 16a. del PCAP la formalització del contracte s'entendrà efectuada mitjançant la firma d'acceptació per la seva part de l'acord de l'adjudicació. "

El President pregunta als regidors i regidores assistents si tenen alguna intervenció a fer i no havent-hi cap es sotmet a votació la proposta d'acord quedant aprovada per unanimitat dels regidors i regidores presents.

## **7 APROVACIÓ DE L'ADJUDICACIÓ DEL SERVEI DE GESTIÓ DEL PROGRAMA CERDANYOLA TALENT FACTORY (154/2023/024)**

La Secretària explica de forma resumida la proposta d'acord que es transcriu literalment a continuació:

"L'alcalde accidental, en data 7 d'agost de 2023, ha dictat resolució en què s'aprova l'expedient de contractació del servei de gestió del programa Cerdanyola Talent Factory, juntament amb els plecs de clàusules administratives particulars i prescripcions tècniques, convocant licitació mitjançant procediment obert simplificat abreujat, regulat en l'art. 159.6 de la LCSP.

En data 28 d'agost de 2023 es va publicar el corresponent anunci de licitació en el perfil de contractant, sent el termini de presentació d'ofertes de deu dies hàbils a comptar des de la seva publicació, de conformitat amb la previsió establerta en l'art. 156.6 de la LCSP, finalitzant aquest termini el passat dia 12 de setembre.

Dins del termini de presentació s'hi van presentar les empreses següents:

Ordre	Empreses
1	GRUPO OTO MEDIA, SL (NIF B66171174)
2	TALENT GOALS TO RESULT, SL (NIF B25736265)

Finalitzat el termini de presentació d'ofertes i una vegada comprovat que les empreses licitadores han presentat la declaració responsable de disposar de l'aptitud, capacitat i solvència econòmica i financera i requeriments establerts per a l'execució d'aquest contracte, de no estar incurs en cap de les causes de prohibició de contractar establertes en l'art. 71 de LCSP i que es troben al corrent en el compliment de les obligacions tributàries i amb la seguretat social es van traslladar les ofertes als serveis tècnics corresponents per a la seva valoració.

A la vista de les ofertes econòmiques presentades per les dues empreses, en data 16 de setembre de 2023, el cap del Servei de Promoció Econòmica emet informe en què fa constar que l'empresa TALENT GOALS TO RESULT, SL fa una proposta anormalment baixa de conformitat amb el que s'especifica en la clàusula 8a del PCAP que detalla que *“Es considerarà que l'oferta és presumptament anormal o desproporcionada quan el preu ofertat pel licitador estigui per sota del 30 % del pressupost base de licitació”*, detallant-nos la documentació que s'ha de requerir i, en conseqüència, el Servei de Contractació i Compres en data 18 de setembre va efectuar el requeriment a fi i efecte que presentés l'esmentada documentació per poder justificar la viabilitat de la seva oferta atorgant-li un termini de tres dies naturals a comptar des de l'enviament del requeriment. Dins del termini establert, l'empresa no ha aportat cap documentació, per tant no pot continuar en el procés de valoració.

En data 3 de novembre, el cap de CPS de Treball i Promoció Econòmica, una vegada avaluada l'oferta que continua en el procés de valoració proposa ADJUDICAR el contracte del servei de gestió del programa Cerdanyola Talent Factory a l'empresa GRUPO OTO MEDIA, SL atès que ha estat l'única empresa que continua en el procés de licitació, s'adequa al que es demana en els plecs administratiu i tècnic i la seva oferta econòmica està per sota del tipus de licitació.

Tota la informació contractual relativa a aquest expedient es troba publicada en el perfil de contractant de l'Ajuntament de Cerdanyola del Vallès.

De conformitat amb la resolució d'Alcaldia núm. 3215 de data 17 de juny de 2023, de delegació de l'exercici de les atribucions d'alcaldia en la Junta de Govern Local i en determinats regidors i regidores, la Junta de Govern Local

ACORDA

Primer. **REBUTJAR** l'oferta presentada per l'empresa TALENT GOALS TO RESULT

SOLUTIONS, SL en la convocatòria de licitació efectuada per l'Ajuntament de Cerdanyola del Vallès per a l'adjudicació del servei de gestió del programa Cerdanyola Talent Factory, atès que dins del termini establert per tal que presentés la documentació acreditativa de la viabilitat de la seva oferta, no va presentar cap document.

Segon. **ADJUDICAR**, de conformitat amb l'art. 159.6 de la Llei 9/2017, de 8 de novembre, de Contractes del Sector Públic, el contracte del servei de gestió del programa Cerdanyola Talent Factory a l'empresa GRUPO OTO MEDIA, SL atès que ha estat l'única empresa que continua en el procés de licitació, s'adequa al que es demana en els plecs administratiu i tècnic i la seva oferta econòmica està per sota del tipus de licitació, de conformitat amb l'informe tècnic emès pel cap de CPS de Treball i Promoció Econòmica en data 3 de novembre de 2023, amb total subjecció als plecs de clàusules administratives particulars i plec de prescripcions tècniques aprovats en resolució de l'alcalde accidental en data 7 d'agost de 2023, així com la seva oferta econòmica, per un import total de *trenta sis mil euros* (36.000,00 €) IVA exclòs, pels dos anys de durada del contracte.

Tercer. **APROVAR** els documents comptables que comporta aquesta contractació amb càrrec a la partida pressupostària 2060-24100-22760-20645 del pressupost vigent d'acord amb els exercicis, fases, imports i números d'operacions prèvies que s'especifiquen a continuació:

Any	Fase	Import	Número operació prèvia
2023	D	4.537,50 €	920230013153
2023	A/	2.696,88 €	920230013154
2024	D	21.780,00 €	920239001702
2024	A/	7.157,52 €	920239001703
2025	D	17.242,50 €	920239001704
2025	A/	4.460,64 €	920239001705

Aquesta despesa restarà subordinada a l'aprovació del corresponent crèdit pressupostari per a exercicis futurs i en conseqüència, l'eficàcia d'aquest acord, pel que fa a la despesa, restarà condicionada a l'existència de consignació pressupostària adequada i suficient en l'exercici corresponent.

Quart. **NOTIFICAR** el present acord a l'empresa GRUPO OTO MEDIA, SL, indicant-li que, de conformitat amb la clàusula 16a del PCAP la formalització del contracte s'entendrà efectuada mitjançant la firma d'acceptació per la seva part de l'acord d'adjudicació.

Cinquè. **NOTIFICAR** aquest acord a l'empresa TALENT GOALS TO RESULT SOLUTIONS, SL que no ha resultat adjudicatària."

El President pregunta als regidors i regidores assistents si tenen alguna intervenció a fer i no havent-hi cap es sotmet a votació la proposta d'acord quedant aprovada per unanimitat dels regidors i regidores presents.



## 8 APROVACIÓ DE L'ADJUDICACIÓ DEL SERVEI DE DISSENY GRÀFIC DEL MATERIAL DE DIFUSIÓ I COMUNICACIÓ DE L'AJUNTAMENT DE CERDANYOLA DEL VALLÈS, EN DOS LOTS (154/2023/001)

La Secretària explica de forma resumida la proposta d'acord que es transcriu literalment a continuació:

"La Junta de Govern local, en sessió de data 22 de maig de 2023, va aprovar l'expedient de contractació del servei de disseny gràfic del material de difusió i comunicació de l'Ajuntament de Cerdanyola del Vallès, en dos lots, juntament amb els plecs de clàusules administratives particulars i prescripcions tècniques, convocant licitació mitjançant procediment obert subjecte a regulació harmonitzada, regulat en l'art. 156 de la Llei 9/2017, de 8 de novembre, de Contractes del Sector Públic.

En data 25 de maig de 2023 s'ha procedit a publicar el corresponent anunci de licitació en el perfil de contractant, sent el termini de presentació d'ofertes, de conformitat amb l'art. 156.6 LCSP, de trenta dies naturals a comptar des de la data de l'enviament de l'anunci a l'Oficina de Publicacions Oficials de la Unió Europea, el dia 25 de maig de 2023, finalitzant aquest termini el dia 23 de juny de 2023.

La Mesa de contractació, en data 28 de juny de 2023, va procedir a l'obertura del sobre digital número 1, comprensiu de la documentació administrativa, presentada pels licitadors que han optat a aquesta convocatòria, havent-s'hi presents les ofertes següents, totes elles per als dos lots:

Ordre	Empresa
1	CONCOCO COMUNICACION, SL (NIF B63918585)
2	PAU GÓMEZ MIQUEL (DNI ***7842**)
3	SERGIO VERA DE LOS RÍOS (DNI ****4763**)
4	IMAGINA DIGITAL SOLUTIONS, SL (NIF 66545757)
5	ESTUDI DE COMUNICACIÓ INTUS, SL (NIF B64702699)
6	PRODUCCIONES MIC, SL (NIF B24301871)
7	LIFTING CONSULTING COMPANY, SL (NIF B64608110)

En aquest acte es va comprovar que totes les empreses, excepte l'empresa PRODUCCIONES MIC, SL, havien aportat el Document Únic Europeu de Contractació (DEUC), correctament emplenat i signat electrònicament, en què declaren tenir l'aptitud, capacitat, solvència i requisits establerts en el plec de clàusules administratives, i es va requerir l'empresa PRODUCCIONES MIC, SL per tal que esmenés aquest document i un cop esmenat es va acordar ADMETRE totes les ofertes presentades.

En reunió de data 4 de juliol de 2023, la Mesa de contractació va procedir a l'obertura de sobre digital número 2, comprensiu de la documentació acreditativa dels criteris

d'adjudicació en base a judicis de valor, de totes les ofertes admeses i es va traslladar el seu contingut als serveis tècnics corresponents per a la seva avaluació de conformitat amb els criteris establerts en el PCAP.

La Mesa de contractació constituïda de nou en data 24 de juliol a la vista de l'informe emès pels serveis tècnics corresponents de la valoració dels criteris d'adjudicació en base a judici de valor, del qual s'hi dona compte subscriuint-lo en la seva totalitat, procedeix a l'obertura del sobre número 3, comprensiu de la documentació acreditativa dels criteris d'adjudicació de forma automàtica, traslladant de nou aquesta documentació als serveis tècnics per tal que procedixin a la seva valoració.

Examinada la documentació esmentada, la cap de Compres informa al Servei de Contractació i Compres que l'empresa PRODUCCIONES MIC, SL, ha presentat, tant pel que fa al lot A com al lot B una oferta en presumpció d'anormalitat i en aquest sentit se la va requerir per tal que justificu aquestes ofertes. En data 31 de juliol de 2023, en RGE número E-2023-31036 l'empresa PRODUCCIONES MIC, SL presenta escrit amb la documentació requerida i la cap de Compres, el dia 7 d'agost emet informe en què fa constar que ha justificat adequadament les seves ofertes econòmiques pel que fa als dos lots per tant continua en el procés de valoració.

La Mesa de contractació, reunida en data 14 de setembre de 2023, a la vista del nou informe de valoració dels criteris d'adjudicació de forma automàtica emès pels serveis tècnics, en data 7 d'agost, del què s'hi dona compte, subscriuint-lo en la seva totalitat, va proposar a l'òrgan de contractació ADJUDICAR el servei de disseny gràfic del material de difusió i comunicació de l'Ajuntament de Cerdanyola del Vallès, atenent al que s'especifica en la clàusula 1a. del plec de clàusules administratives que estableix que els licitadors només podran ser adjudicataris d'un sol lot i quan un licitador tingui la millor puntuació en els dos lots, resultarà adjudicatari del lot que tingui l'import màxim d'adjudicació més elevat, i l'altre lot passarà al següent licitador que hagi obtingut millor puntuació, d'acord amb el detall següent:

- **LOT A:** Dissenys dels serveis de Cooperació, Educació, Esports, Gent Gran, Ocupació, Policia Local, Promoció Econòmica a l'empresa CONCOCO COMUNICACIÓN, SL (NIF B63918585) atès que ha obtingut la segona millor puntuació amb un total de 61,88 punts, atenent que l'empresa que ha obtingut la millor puntuació ha estat l'empresa proposta com a adjudicatària del lot B.
- **LOT B:** Dissenys resta de serveis municipals a l'empresa PRODUCCIONES MIC, SL (NIF B24301871) ja que ha presentat la millor oferta en relació qualitat-preu en tots dos lots amb una puntuació total de 74 punts i que aquest lot B és el que té l'import màxim d'adjudicació.

La Junta de Govern local, en sessió de data 25 de setembre de 2023, adoptà l'acord d'acceptació de la proposta de la Mesa de contractació de data 14 de setembre i va indicar al Servei de Contractació i Compres que requerís les empreses CONCOCO COMUNICACIÓN, SL i PRODUCCIONES MIC, SL, proposades com a adjudicatàries de l'esmentat servei, per al lot A i lot B respectivament, per tal que presentessin la documentació acreditativa de les

circumstàncies a què es refereixen les lletres a) a e) de l'apartat 1 de l'art. 140 si no les haguessin aportat amb anterioritat per tal de procedir a l'adjudicació de l'esmentat contracte.

En execució de l'acord esmentat, i una vegada comprovades les dades que consten en el certificat RELI de les dues empreses, en comunicació electrònica el Servei de Contractació i Compres les va requerir per tal que, en un termini de deu dies hàbils a comptar de l'endemà de la notificació del requeriment, presentessin la documentació següent:

**LOT A** (Dissenys dels serveis de Cooperació, Educació, Esports, Gent Gran, Ocupació, Policia Local, Promoció Econòmica) **CONCOCO COMUNICACIÓN, SL:**

- a) **Acreditació de la solvència tècnica o professional** mitjançant una relació dels principals treballs o serveis de la mateixa o similar naturalesa que els que constitueixen l'objecte del contracte en el curs del tres últims anys, en què s'indiqui l'import, la data i el destinatari, públic o privat.
- b) **Carta de pagament emesa per la Tresoreria municipal** acreditativa del dipòsit de la garantia definitiva per import de 4.931,00 € corresponent a 5% del pressupost base de licitació, IVA exclòs, pels dos anys de durada del contracte.

En data 3 d'octubre de 2023 en RGE número E-2023-38904, dins del termini establert a tal efecte, l'empresa **CONCOCO COMUNICACIÓN, SL**, proposta com a adjudicatària del lot A, ha presentat la documentació següent:

- Una declaració responsable en què fa constar una relació de serveis amb l'entitat pública de l'Ajuntament de Barcelona indicant l'objecte, data i import dels mateixos.
- Carta de pagament emesa per la Tresoreria municipal acreditativa del dipòsit de la garantia definitiva per import de 4.931,00 € corresponent a 5% del pressupost base de licitació, IVA exclòs, pels dos anys de durada del contracte.

**LOT B** (Dissenys resta de serveis municipals) **PRODUCCIONES MIC, SL:**

- a) **Acreditació de la solvència tècnica o professional** mitjançant una relació dels principals treballs o serveis de la mateixa o similar naturalesa que els que constitueixen l'objecte del contracte en el curs del tres últims anys, en què s'indiqui l'import, la data i el destinatari, públic o privat.
- b) **Carta de pagament emesa per la Tresoreria municipal** acreditativa del dipòsit de la garantia definitiva per import de 5.030,80 € corresponent a 5% del pressupost base de licitació, IVA exclòs, pels dos anys de durada del contracte.

L'empresa **PRODUCCIONES MIC, SL**, proposta com a adjudicatària del lot B, ha presentat en data 6 d'octubre de 2023, dins del termini establert a tal efecte, amb RGE número E-2023-40043 la documentació següent:

- Una declaració responsable en què fa constar una relació de serveis prestats en diferents entitats públiques, indicant objecte, data i import dels mateixos.

- Carta de pagament emesa per la Tresoreria municipal acreditativa del dipòsit de la garantia definitiva per import de 5.030,80 € corresponent a 5% del pressupost base de licitació, IVA exclòs, pels dos anys de durada del contracte.

Tota la informació contractual relativa a aquest expedient es troba publicada en el perfil de contractant de l'Ajuntament de Cerdanyola del Vallès.

De conformitat amb la resolució d'Alcaldia núm. 3215 de data 17 de juny de 2023, de delegació de l'exercici de les atribucions d'alcaldia en la Junta de Govern Local i en determinats regidors i regidores, la Junta de Govern Local

## ACORDA

Primer. **ADJUDICAR**, de conformitat amb l'art. 158 de la Llei 9/2017, de 8 de novembre, de Contractes del Sector Públic, el contracte del servei de disseny gràfic del material de difusió i comunicació de l'Ajuntament de Cerdanyola del Vallès a l'empresa CONCOCO COMUNICACIÓN, SL, pel que fa al lot A (Disseny dels serveis de Cooperació, Educació, Esports, Gent Gran, Ocupació, Policia Local, Promoció Econòmica) atès que ha obtingut la segona millor puntuació amb un total de 61,88 punts, atenent que l'empresa que ha obtingut la millor puntuació ha estat l'empresa proposta com a adjudicatària del lot B, d'acord amb el que determina la clàusula 1a. del plec de clàusules administratives que estableix que els licitadors només podran ser adjudicataris d'un sol lot i quan un licitador tingui la millor puntuació en els dos lots, resultarà adjudicatari del lot que tingui l'import màxim d'adjudicació més elevat, i l'altre lot passarà al següent licitador que hagi obtingut millor puntuació, de conformitat amb l'acta de la Mesa de contractació de data 14 de setembre de 2023, amb total subjecció als plec de clàusules administratives particulars i tècniques, aprovats en acord de la Junta de Govern local de data 22 de maig de 2023 i a la seva oferta econòmica i tècnica, pels preus unitaris següents, IVA exclòs:

Tipus de disseny	Característiques disseny	Preu unitari IVA exclòs
Aplicacions per a peces grans	Aplicacions d'un disseny existent per a peces grans diverses: plòters, banderoles, lones, pancartes, roll up, pòsters marquesines	47,45 €
Aplicacions per a peces petites	Aplicacions d'un disseny existent per a peces petites diverses: bàners, targetes, entrades, vals, cartel·les exposicions, adhesius, acreditacions.	43,80 €
Ban	Disseny i maquetació d'un ban de nova creació per a un esdeveniment municipal . Per reproduir sobre paper i en format digital.	87,60 €
Ban actualització	Maquetació de l'actualització del contingut i redefinició de colors d'un ban adaptat d'edicions anteriors. Per reproduir sobre paper i en format digital.	43,80 €
Campanya xarxa socials o premsa	Disseny imatge campanya de difusió en xarxes socials o anunci en premsa	73,00 €
Campanya xarxes socials o premsa adaptació	Maquetació de l'actualització del contingut d'una imatge de campanya de difusió en xarxes socials o anunci en premsa. Aplicació d'un disseny existent per a pàgina web.	43,80 €
	Maquetació de l'actualització del contingut i retoc gràfic d'una	

Carpeta actualització	carpeta adaptat d'edicions anteriors. • Mides aproximades: obert 34.5 x 58 cm, tancat 34.5 x 23 cm.	47,45 €
Carpeta	Disseny i maquetació d'una carpeta de nova creació. • Mides aproximades: obert 34.5 x 58 cm, tancat 34.5 x 23 cm.	146,00 €
Carta i comunicat	Disseny i maquetació d'una carta o comunicat de nova creació per a un esdeveniment municipal . Per reproduir sobre paper i en format digital.	94,90 €
Carta maquetació	Maquetació d'una carta d'invitació (DIN-A4. Una plana).	43,80 €
Carta maquetació	Maquetació d'una carta en Din A4, a doble cara. En format digital (amb vincles), i en paper.	47,45 €
Cartell	Disseny i maquetació d'un cartell (o peça similar) de nova creació per a un esdeveniment municipal . Per reproduir sobre paper i en format digital.	204,40 €
Cartell actualització	Maquetació de l'actualització del contingut i redefinició de colors d'un cartell (o peça similar) adaptat d'edicions anteriors. Per reproduir sobre paper i en format digital.	65,70 €
Cartelleria de gran format	Disseny d'una peça de nova creació per a un esdeveniment municipal: plòter, banderoles, lones, pancartes, roll up, pòsters marquesines.	146,00 €
Catàleg/Llibret (8)	Disseny i maquetació d'un llibret de nova creació. Format Din A5 o inferior (plegat). Pàgines: fins a 8	255,50 €
Catàleg/Llibret (8) actualització	Maquetació de l'actualització del contingut i retoc gràfic d'un llibret adaptat d'edicions anteriors. Format Din A5 o inferior. Pàgines: Fins a 8 pàgines	146,00 €
Catàleg/Llibret (16)	Disseny i maquetació d'un llibret de nova creació. Format Din A5 o inferior. Pàgines: 16	328,50 €
Catàleg/Llibret (16) actualització	Maquetació de l'actualització del contingut i retoc gràfic d'un llibret adaptat d'edicions anteriors. Format Din A5 o inferior. Pàgines: 16	255,50 €
Catàleg/Llibret (20)	Disseny i maquetació d'un llibret de mides: 21 x 29,7 tancat, 41 x 29,7 obert. Fins a 20 pàgines.	379,60 €
Catàleg/Llibret (20) actualització	Maquetació de l'actualització i retoc gràfic d'un llibret adaptat d'edicions anteriors de mides: 21 x 29,7 tancat, 41 x 29,7 obert. Fins a 20 pàgines.	292,00 €
Catàleg/Llibret (24)	Disseny i maquetació d'un llibret de nova creació. Format Din A5 o inferior (plegat). Pàgines: fins a 24	438,00 €
Catàleg/Llibret (24) actualització	Maquetació de l'actualització del contingut i retoc gràfic d'un llibret adaptat d'edicions anteriors. Format Din A5 o inferior (Plegat). Pàgines: Fins a 24 pàgines	328,50 €
Catàleg/Llibret (34)	Disseny i maquetació d'un llibret de nova creació. Format Din A5 o inferior (plegat). Pàgines: fins a 34	511,00 €
Catàleg/Llibret (34) actualització	Maquetació de l'actualització del contingut i retoc gràfic d'un llibret adaptat d'edicions anteriors. Format Din A5 o inferior. Pàgines: Fins a 34 pàgines	401,50 €
Catàleg/Llibret (50)	Disseny i maquetació d'un llibret de mida A4 obert. Fins a 50 pàgines En format digital (amb vincles) i en paper.	657,00 €
Catàleg/Llibret (50) actualització	Maquetació de l'actualització del contingut i retoc gràfic d'un llibret adaptat d'edicions anteriors mida A4 obert. Fins a 50 pàgines En format digital (amb vincles) i en paper.	474,50 €

Diplomes	Disseny i maquetació d'un diploma de nova creació. • Format Din A3 o inferior • Cara i dors	131,40 €
Díptic / Tríptic	Disseny i maquetació d'un díptic o tríptic de nova creació. Format obert Din A4 o inferior.	219,00 €
Díptic / Tríptic / Quadríptic	Disseny i maquetació d'un díptic, tríptic o quadríptic de nova creació. Format obert Din A3 o inferior fins a A4	292,00 €
Díptic/Tríptic actualització	Maquetació de l'actualització del contingut i retoc gràfic d'un díptic o tríptic adaptat d'edicions anteriors. Format obert A4 o inferior.	131,40 €
Díptic / Tríptic / Quadríptic actualització	Maquetació de l'actualització del contingut i retoc gràfic d'un díptic o tríptic adaptat d'edicions anteriors. Format obert A3 o inferior fins a A4	182,50 €
Disseny per a peces petites	Disseny d'una peça de nova creació per a un esdeveniment municipal: bàners, targetes, entrades, vals, cartel·les exposicions, adhesius, acreditacions.	73,00 €
Disseny portada pàgina xarxes socials	Disseny portada pàgina xarxes socials	73,00 €
Elements de promoció	Disseny de la imatge per als productes de marxandatge de nova creació per a un esdeveniment o campanya municipal	131,40 €
Elements senyalitzadors	Disseny d'una peça de nova creació per a un esdeveniment municipal.	73,00 €
Flyer/Targetó	Disseny i maquetació d'un flyer o targetó de nova creació. Format Din A5 o inferior.	138,70 €
Flyer/Targetó actualització	Maquetació de l'actualització del contingut i retoc gràfic d'un flyer adaptat d'edicions anteriors. Format Din A5 o inferior.	65,70 €
Il·lustració	Realització d'una il·lustració per a materials de difusió municipals	73,00 €
Invitació	Disseny i maquetació d'una invitació de nova creació. Per reproduir sobre paper i en format digital.	43,80 €
Invitació actualització	Maquetació d'una invitació adaptada d'un disseny existent. Per reproduir sobre paper i en format digital.	21,90 €
Làmina	Disseny Lamina /Diploma per infants de primària sobre salut bucodental. Mida DIN A color blanc pe poder-la pintar. Contingut a les dues cares.	91,25 €
Llibre	Maquetació i coordinació editorial d'un llibre a partir dels materials facilitats per l'Ajuntament (textos, imatges i organització del contingut amb maqueta prèvia realitzada per l'Ajuntament. Inclou: - disseny de dues propostes de portada a escollir. - proposta de diferents opcions de maqueta de pàgina que permeti l'organització del contingut de diverses maneres (1, 2, 3 i fins a 4 fotos per pàgina + pàgina de text exclusivament) - muntatge d'un document de 180 pàgines interiors. - presentació de galerades per a correcció. La revisió de galerades es realitza per a la comprovació de la concordança entre textos i imatges i per confirmar que s'han seguit les indicacions de la maqueta de l'Ajuntament. - canvis en el contingut, fins a un màxim del 10% del material.	1.779,75 €

Llibreta	Disseny i maquetació d'una llibreta de nova creació. • Format Din A5 o inferior (portada i contraportada)	131,40 €
Llibreta actualització	Maquetació de l'actualització del contingut i retoc gràfic d'una llibreta adaptat d'edicions anteriors. • Format Din A5 o inferior (portada i contraportada)	47,45 €
Logo	Disseny logotip identitat corporativa	73,00 €
Postals/ Punt de llibre	Disseny i maquetació d'una postal o punt de llibre de nova creació. • Format 21,1x21,1 cm o inferior • Cara i dors	146,00 €
Quadríptic / hexadíptic / octadíptic / Programa de mà	Disseny i maquetació d'un quadríptic, hexadíptic, octadíptic o programa de mà de nova creació. Format obert 80 x 21 cm o inferior fins a A3	365,00 €
Quadríptic / hexadíptic / octadíptic / Programa de mà actualització	Maquetació de l'actualització del contingut i retoc gràfic d'un quadríptic, hexadíptic, octadíptic o programa de mà adaptat d'edicions anteriors. Format obert 80 x 21 cm o inferior fins a A3	292,00 €
Revista (40)	Disseny i maquetació d'una revista 18 x 18 cm. Mínim 40 pàgines.	584,00 €
Sobre carta	Disseny i maquetació del sobre per enviar cartes	65,70 €

Segon. **ADJUDICAR**, de conformitat amb l'art. 158 de la Llei 9/2017, de 8 de novembre, de Contractes del Sector Públic, el contracte del servei de disseny gràfic del material de difusió i comunicació de l'Ajuntament de Cerdanyola del Vallès a l'empresa PRODUCCIONES MIC, SL, pel que fa al lot B (Disseny resta de serveis municipals) ja que ha presentat la millor oferta en relació qualitat-preu en tots dos lots amb una puntuació total de 74 punts i que aquest lot B és el que té l'import màxim d'adjudicació, de conformitat amb l'acta de la Mesa de contractació de data 14 de setembre de 2023, amb total subjecció als plec de clàusules administratives particulars i tècniques, aprovats en acord de la Junta de Govern local de data 22 de maig de 2023 i a la seva oferta econòmica i tècnica, pels preus unitaris següents, IVA exclòs:

Tipus de disseny	Característiques disseny	Preu unitari IVA exclòs
Aplicacions per a peces grans	Aplicacions d'un disseny existent per a peces grans diverses: plòters, banderoles, lones, pancartes, roll up, pòsters marquesines	20,00 €
Aplicacions per a peces petites	Aplicacions d'un disseny existent per a peces petites diverses: bàners, targetes, entrades, vals, cartelles exposicions, adhesius, acreditacions.	20,00 €
Ban	Disseny i maquetació d'un ban de nova creació per a un esdeveniment municipal . Per reproduir sobre paper i en format digital.	40,00 €
Ban actualització	Maquetació de l'actualització del contingut i redefinició de colors d'un ban adaptat d'edicions anteriors. Per reproduir sobre paper i en format digital.	20,00 €
Campanya xarxa socials o premsa	Disseny imatge campanya de difusió en xarxes socials o anunci en premsa	35,00 €

Campanya xarxes socials o premsa adaptació	Maquetació de l'actualització del contingut d'una imatge de campanya de difusió en xarxes socials o anunci en premsa. Aplicació d'un disseny existent per a pàgina web.	20,00 €
Carpeta actualització	Maquetació de l'actualització del contingut i retoc gràfic d'una carpeta adaptat d'edicions anteriors. • Mides aproximades: obert 34.5 x 58 cm, tancat 34.5 x 23 cm.	20,00 €
Carpeta	Disseny i maquetació d'una carpeta de nova creació. • Mides aproximades: obert 34.5 x 58 cm, tancat 34.5 x 23 cm.	70,00 €
Carta i comunicat	Disseny i maquetació d'una carta o comunicat de nova creació per a un esdeveniment municipal . Per reproduir sobre paper i en format digital.	45,00 €
Carta maquetació	Maquetació d'una carta d'invitació (DIN-A4. Una plana).	20,00 €
Carta maquetació	Maquetació d'una carta en Din A4, a doble cara. En format digital (amb vincles), i en paper.	20,00 €
Cartell	Disseny i maquetació d'un cartell (o peça similar) de nova creació per a un esdeveniment municipal . Per reproduir sobre paper i en format digital.	95,00 €
Cartell actualització	Maquetació de l'actualització del contingut i redefinició de colors d'un cartell (o peça similar) adaptat d'edicions anteriors. Per reproduir sobre paper i en format digital.	30,00 €
Cartelleria de gran format	Disseny d'una peça de nova creació per a un esdeveniment municipal: plòter, banderoles, lones, pancartes, roll up, pòsters marquesines.	70,00 €
Catàleg/Llibret (8)	Disseny i maquetació d'un llibret de nova creació. Format Din A5 o inferior (plegat). Pàgines: fins a 8	120,00 €
Catàleg/Llibret (8) actualització	Maquetació de l'actualització del contingut i retoc gràfic d'un llibret adaptat d'edicions anteriors. Format Din A5 o inferior. Pàgines: Fins a 8 pàgines	70,00 €
Catàleg/Llibret (16)	Disseny i maquetació d'un llibret de nova creació. Format Din A5 o inferior. Pàgines: 16	155,00 €
Catàleg/Llibret (16) actualització	Maquetació de l'actualització del contingut i retoc gràfic d'un llibret adaptat d'edicions anteriors. Format Din A5 o inferior. Pàgines: 16	120,00 €
Catàleg/Llibret (20)	Disseny i maquetació d'un llibret de mides: 21 x 29,7 tancat, 41 x 29,7 obert. Fins a 20 pàgines.	180,00 €
Catàleg/Llibret (20) actualització	Maquetació de l'actualització i retoc gràfic d'un llibret adaptat d'edicions anteriors de mides: 21 x 29,7 tancat, 41 x 29,7 obert. Fins a 20 pàgines.	140,00 €
Catàleg/Llibret (24)	Disseny i maquetació d'un llibret de nova creació. Format Din A5 o inferior (plegat). Pàgines: fins a 24	210,00 €
Catàleg/Llibret (24) actualització	Maquetació de l'actualització del contingut i retoc gràfic d'un llibret adaptat d'edicions anteriors. Format Din A5 o inferior (Plegat). Pàgines: Fins a 24 pàgines	155,00 €
Catàleg/Llibret (34)	Disseny i maquetació d'un llibret de nova creació. Format Din A5 o inferior (plegat). Pàgines: fins a 34	245,00 €
Catàleg/Llibret (34) actualització	Maquetació de l'actualització del contingut i retoc gràfic d'un llibret adaptat d'edicions anteriors. Format Din A5 o inferior. Pàgines: Fins a 34 pàgines	190,00 €
Catàleg/Llibret (50)	Disseny i maquetació d'un llibret de mida A4 obert. Fins a 50 pàgines En format digital (amb vincles) i en paper.	315,00 €
	Maquetació de l'actualització del contingut i retoc gràfic d'un llibret	



Catàleg/Llibret (50) actualització	adaptat d'edicions anteriors mida A4 obert. Fins a 50 pàgines En format digital (amb vincles) i en paper.	220,00 €
Diplomes	Disseny i maquetació d'un diploma de nova creació. • Format Din A3 o inferior • Cara i dors	60,00 €
Díptic / Tríptic	Disseny i maquetació d'un díptic o tríptic de nova creació. Format obert Din A4 o inferior.	100,00 €
Díptic / Tríptic / Quadríptic	Disseny i maquetació d'un díptic, tríptic o quadríptic de nova creació. Format obert Din A3 o inferior fins a A4	140,00 €
Díptic/Tríptic actualització	Maquetació de l'actualització del contingut i retoc gràfic d'un díptic o tríptic adaptat d'edicions anteriors. Format obert A4 o inferior.	60,00 €
Díptic / Tríptic / Quadríptic actualització	Maquetació de l'actualització del contingut i retoc gràfic d'un díptic o tríptic adaptat d'edicions anteriors. Format obert A3 o inferior fins a A4	85,00 €
Disseny per a peces petites	Disseny d'una peça de nova creació per a un esdeveniment municipal: bàners, targetes, entrades, vals, cartel·les exposicions, adhesius, acreditacions.	35,00 €
Disseny portada pàgina xarxes socials	Disseny portada pàgina xarxes socials	35,00 €
Elements de promoció	Disseny de la imatge per als productes de marxandatge de nova creació per a un esdeveniment o campanya municipal	60,00 €
Elements senyalitzadors	Disseny d'una peça de nova creació per a un esdeveniment municipal.	35,00 €
Flyer/Targetó	Disseny i maquetació d'un flyer o targetó de nova creació. Format Din A5 o inferior.	65,00 €
Flyer/Targetó actualització	Maquetació de l'actualització del contingut i retoc gràfic d'un flyer adaptat d'edicions anteriors. Format Din A5 o inferior.	30,00 €
Il·lustració	Realització d'una il·lustració per a materials de difusió municipals	35,00 €
Invitació	Disseny i maquetació d'una invitació de nova creació. Per reproduir sobre paper i en format digital.	20,00 €
Invitació actualització	Maquetació d'una invitació adaptada d'un disseny existent. Per reproduir sobre paper i en format digital.	10,00 €
Làmina	Disseny Lamina /Diploma per infants de primària sobre salut bucodental. Mida DIN A color blanc pe poder-la pintar. Contingut a les dues cares.	40,00 €
Llibre	Maquetació i coordinació editorial d'un llibre a partir dels materials facilitats per l'Ajuntament (textos, imatges i organització del contingut amb maqueta prèvia realitzada per l'Ajuntament. Inclou: - disseny de dues propostes de portada a escollir.- proposta de diferents opcions de maqueta de pàgina que permeti l'organització del contingut de diverses maneres (1, 2, 3 i fins a 4 fotos per pàgina + pàgina de text exclusivament) - muntatge d'un document de 180 pàgines interiors.- presentació de galerades per a correcció. La revisió de galerades es realitza per a la comprovació de la concordança entre textos i imatges i per confirmar que s'han seguit les indicacions de la maqueta de l'Ajuntament. - canvis en el contingut, fins a un màxim del 10% del material.	850,00 €
Llibreta	Disseny i maquetació d'una llibreta de nova creació.	60,00 €

	• Format Din A5 o inferior (portada i contraportada)	
Llibreta actualització	Maquetació de l'actualització del contingut i retoc gràfic d'una llibreta adaptat d'edicions anteriors. • Format Din A5 o inferior (portada i contraportada)	20,00 €
Logo	Disseny logotip identitat corporativa	35,00 €
Postals/ Punt de llibre	Disseny i maquetació d'una postal o punt de llibre de nova creació. • Format 21,1x21,1 cm o inferior • Cara i dors	70,00 €
Quadríptic / hexadíptic / octadíptic / Programa de mà	Disseny i maquetació d'un quadríptic, hexadíptic, octadíptic o programa de mà de nova creació. Format obert 80 x 21 cm o inferior fins a A3	175,00 €
Quadríptic / hexadíptic / octadíptic / Programa de mà actualització	Maquetació de l'actualització del contingut i retoc gràfic d'un quadríptic, hexadíptic, octadíptic o programa de mà adaptat d'edicions anteriors. Format obert 80 x 21 cm o inferior fins a A3	140,00 €
Revista (40)	Disseny i maquetació d'una revista 18 x 18 cm. Mínim 40 pàgines.	280,00 €
Sobre carta	Disseny i maquetació del sobre per enviar cartes	30,00 €

Tercer. **ESTABLIR**, de conformitat amb la previsió de l'art. 150.1 de la LCSP, l'ordre de les empreses licitadores que no han resultat adjudicatàries, d'acord amb la proposta de la Mesa de contractació en reunió del dia 14 de setembre de 2023, per als dos lots, considerant el que ja s'ha especificat que es recull en la clàusula 1a. del PCAP:

LOT A:

Ordre	Empresa	Puntuació
1	PRODUCCIONES MIC, SL	74,00 punts
3	SERGIO VERA DE LOS RÍOS	48,87 punts
4	ESTUDI DE COMUNICACIÓ INTUS, SL	47,86 punts
5	IMAGINA DIGITAL SOLUTIONS, SL	46,90 punts
6	LIFTING CONSULTING COMPANY, SL	38,87 punts
7	PAU GÓMEZ MIQUEL	32,56 punts

LOT B:

Ordre	Empresa	Puntuació
2	CONCOCO COMUNICACION, SL	61,81 punts
3	IMAGINA DIGITAL SOLUTIONS, SL	49,29 punts
4	SERGIO VERA DE LOS RÍOS	48,80 punts
5	ESTUDI DE COMUNICACIÓ INTUS, SL	47,79 punts
6	LIFTING CONSULTING COMPANY, SL	38,77 punts

Quart. **APROVAR** els documents comptables que comporta aquesta contractació amb càrrec a les partides pressupostàries i per les anualitats, imports i números d'operació prèvia que s'especifica a continuació:

**LOT A:** Dissenys dels serveis de Cooperació, Educació, Esports, Gent Gran, Ocupació, Policia Local, Promoció Econòmica.

Partida pressupostària	Exercici	Fase	Import	Número d'operació prèvia
3080-34200-22621-38103	2023	D	620,13 €	920230013836
3080-34200-22621-38103	2023	A/	3.100,62 €	920230013837
3080-34200-22621	2024	D	7.441,50 €	920239001943
	2025		3.720,75 €	
3080-34200-22621	2025	AD	3.100,62 €	920239002242
3040-23130-22621-31320	2023	D	476,44 €	920230013077
3040-23130-22621-31320	2023	A/	2.382,18 €	920230013078
3040-23130-22621	2024	D	5.717,25 €	920239001656
3040-23130-22621	2025	D	2.858,62 €	920239001671
3040-23130-22621	2025	AD	2.382,19 €	920239001672
3070-32600-22621-37168	2023	D	820,78 €	920230013210
3070-32600-22621-37168	2023	A/	4.103,92 €	920230013211
3070-32600-22621	2024	D	9.849,40 €	920239001714
3070-32600-22621	2025	D	4.924,70 €	920239001715
3070-32600-22621	2025	AD	4.103,92 €	920239002227
1050-23140-22621-10701	2023	D	424,51 €	920230013079
1050-23140-22621-10701	2023	A/	2.122,54 €	920230013080
1050-23140-22621	2024	D	5.094,10 €	920239001657
1050-23140-22621	2025	D	2.547,05 €	920239001673
1050-23140-22621	2025	AD	2.122,54 €	920239001674
3080-34100-22621-38122	2023	D	134,11 €	920230013838
3080-34100-22621-38122	2023	A/	670,54 €	920230013839
3080-34100-22621	2024	D	1.609,30 €	920239001944
	2025		804,65 €	
3080-34100-22621	2025	AD	670,54 €	920239001946
2060-24100-22621-20601	2023	D	826,83 €	920230013056
2060-24100-22621-20601	2023	A/	4.134,17 €	920230013057
2060-24100-22621	2024	D	9.922,00 €	920239001649
2060-24100-22621	2025	D	4.961,00 €	920239001650
2060-24100-22621	2025	AD	4.134,17 €	920239001652
2071-13200-22621-20801	2023	D	1.023,46 €	920230013218

2071-13200-22621-20801	2023	A/	5.117,29 €	920230013219
2071-13200-22621	2024	D	12.281,50 €	920239001720
	2025		6.140,75 €	
2071-13200-22621	2025	AD	5.117,29 €	920239001721
2060-43100-22621-20672	2023	D	645,84 €	920230013018
2060-43100-22621-20672	2023	A/	3.229,19 €	920230013008
2060-43100-22621	2024	D	7.750,05 €	920239001627
	2025		3.875,03 €	
2060-43100-22621	2025	AD	3.229,18 €	920239001626
	Total 2023		4.972,10 €	
	Total 2024		59.665,10 €	
	Total 2025		54.693,00 €	
	<b>Total Lot A</b>		<b>119.330,20 €</b>	

**LOT B:** Dissenys resta de serveis municipals.

Partida pressupostària	Exercici	Fase	Import	Número d'operació prèvia
1000-91210-22621-10011	2023	D	441,45 €	920230013024
1000-91210-22621-10011	2023	A/	2.207,25 €	920230013031
1000-91210-22621	2024	D	5.297,40 €	920239001633
	2025		2.648,70 €	
1000-91210-22621	2025	AD	2.207,25 €	920239001634
1070-92020-22621-10925	2023	D	2.041,88 €	920230013013
1070-92020-22621-10925	2023	A/	10.209,37 €	920230013014
1070-92020-22621	2024	D	24.502,50 €	920239001624
	2025		12.251,25 €	
1070-92020-22621	2025	AD	10.209,37 €	920239002226
1040-23100-22621-10613	2023	D	444,68 €	920230013083
1040-23100-22621-10613	2023	A/	2.223,37 €	920230013084
1040-23100-22621	2024	D	5.336,10 €	920239001658
1040-23100-22621	2025	D	2.668,05 €	920239001675
1040-23100-22621	2025	AD	2.223,37 €	920239002240
3040-23110-22621-31312	2023	D	702,81 €	920230013096
3040-23110-22621-31312	2023	A/	3.514,04 €	920230013097
3040-23110-22621	2024	D	8.433,70 €	920239001677
3040-23110-22621	2025	D	4.216,85 €	920239001678
3040-23110-22621	2025	AD	3.514,04 €	920239001679
3000-23160-22621-30101	2023	D	85,71 €	920230013089
3000-23160-22621-30101	2023	A/	428,54 €	920230013090
3000-23160-22621	2024	D	1.028,50 €	920239001684
3000-23160-22621	2025	D	514,25 €	920239001668
3000-23160-22621	2025	AD	428,54 €	920239001686

3050-31200-22621-31410	2023	D	649,37 €	920230013085
3050-31200-22621-31410	2023	A/	3.246,83 €	920230013086
3050-31200-22621	2024	D	7.792,40 €	920239001659
3050-31200-22621	2025	D	3.896,20 €	920239001680
3050-31200-22621	2025	AD	3.246,83 €	920239001681
3000-23160-22621-30142	2023	D	706,84 €	920230013087
3000-23160-22621-30142	2023	A/	3.534,21 €	920230013088
3000-23160-22621	2024	D	8.482,10 €	920239001660
3000-23160-22621	2025	D	4.241,05 €	920239001682
3000-23160-22621	2025	AD	3.534,21 €	920239001683
	Total 2023		5.072,74 €	
	Total 2024		60.872,70 €	
	Total 2025		55.799,96 €	
	<b>Total Lot B</b>		<b>121.745,40 €</b>	

Aquesta despesa restarà subordinada a l'aprovació del corresponent crèdit pressupostari per a exercicis futurs i en conseqüència, l'eficàcia d'aquest acord, pel que fa a la despesa, restarà condicionada a l'existència de consignació pressupostària adequada i suficient en l'exercici corresponent.

Cinquè. **NOTIFICAR** aquest acord a les empreses CONCOCO COMUNICACIÓN, SL L i PRODUCCINES MIC, SL i **REQUERIR-LES** a l'objecte que formalitzin el contracte administratiu un cop transcorreguts quinze dies hàbils a comptar des de l'enviament de la notificació.

Sisè. **NOTIFICAR** aquest acord a les empreses que s'especifiquen a continuació i que no han resultat adjudicatàries presentades totes als dos lots:

- SERGIO VERA DE LOS RÍOS
- ESTUDI DE COMUNICACIÓ INTUS, SL
- IMAGINA DIGITAL SOLUTIONS, SL
- LIFTING CONSULTING COMPANY, SL
- PAU GÓMEZ MIQUEL

El President pregunta als regidors i regidores assistents si tenen alguna intervenció a fer i no havent-hi cap es sotmet a votació la proposta d'acord quedant aprovada per unanimitat dels regidors i regidores presents.

## **9 APROVACIÓ DE L'ADJUDICACIÓ DEL SUBMINISTRAMENT DE MOBILIARI URBÀ, TANQUES D'OBRA I ALTRES ELEMENTS DE SENYALITZACIÓ VIAL PER A LA BRIGADA D'OBRES, EN DOS LOTS (153/2023/014)**

La Secretària explica de forma resumida la proposta d'acord que es transcriu literalment a continuació:

"La Junta de Govern Local en sessió de data 17 de juliol de 2023 ha aprovat l'expedient de contractació del subministrament de mobiliari urbà, tanques d'obra i altres elements de senyalització vial per a la Brigada d'Obres, en dos lots, en dos lots, juntament amb els plecs de clàusules administratives particulars i prescripcions tècniques. Alhora es convoca la licitació mitjançant procediment obert harmonitzat, regulat en l'art. 156 de la LCSP.

En data 18 de juliol de 2023 s'ha procedit a publicar el corresponent anunci en el «perfil de contractant» de l'Ajuntament de Cerdanyola del Vallès, sent el termini de presentació d'ofertes de conformitat amb l'art. 156.6 LCSP, de quinze dies naturals a comptar des del següent a la publicació de l'anunci, finalitzant aquest termini el dia 2 d'agost de 2023.

Dins del termini de presentació d'ofertes s'hi han presentat les següents empreses:

	Empresa
1	DESARROLLOS EMPRESARIALES NEBRIJA, SL (B65141855)
2	FERRETERIA MARANGES, SA (A08585648)
3	TOTCARRER, SL (B64956030)
4	PARQUES Y JARDINES FÁBREGAS, SAU (A58574526)
5	PROSEÑAL, SLU (B59720987)
6	BENITO URBAN, SLU (B59987529)
7	CROUS EXPERT, SL (B67152173)
8	DOUBLET IBÉRICA, SA (A58890682)

La Mesa de contractació, reunida en data 7 d'agost de 2023, i un cop examinada la documentació administrativa presentada pels diferents licitadors que han participat a la convocatòria, acorda:

- **INADMETRE** les ofertes presentades per les empreses FERRETERIA MARANGES, SA i TOTCARRER, SL, atès que dins del sobre núm.1, comprensiu de la documentació administrativa, han inclòs la proposició econòmica i els descomptes sobre preus de tarifa respectivament, vulnerant el principi del secret de les proposicions i, de conformitat amb la previsió establert en la clàusula 11a del PCAP «Cadascun dels sobres presentats per l'empresa licitadora únicament ha d'incloure la documentació per a la qual està destinat. **D'aquesta manera, si dins d'un sobre s'inclou informació que permet el coneixement anticipat d'una part de l'oferta, infringint així el secret de la mateixa, implicarà l'exclusió de la licitació.»**
- **REQUERIR** l'empresa DESARROLLOS EMPRESARIALES NEBRIJA, per tal que esmeni el DEUC presentat, ja que està incomplet.

- **ADMETRE** la resta d'empreses ja que han declarat tenir l'aptitud, capacitat, solvència i requisits establerts en el plec de clàusules administratives, mitjançant la presentació del document europeu únic de contractació (DEUC) tal com requeria la clàusula 11a del plec.

La Mesa de contractació reunida en data 10 d'agost de 2023, i una vegada esmenat l'error per part de l'empresa DESSARROLLOS EMPRESARIALES NEBRIJA, SL, procedeix a l'obertura del sobre núm. 2, comprensiu de la documentació acreditativa per a la ponderació dels criteris d'adjudicació avaluable de forma automàtica establerts en la clàusula 8a del PCAP, de les empreses que continuen en la licitació i que són les següents:

	Empresa	Lot 1	Lot 2
1	DESSARROLLOS EMPRESARIALES NEBRIJA, SL (B65141855)		X
4	PARQUES Y JARDINES FÁBREGAS, SAU (A58574526)	X	
5	PROSEÑAL, SLU (B59720987)		X
6	BENITO URBAN, SLU (A59987529)	X	
7	CROUS EXPERT, SL (B67152173)	X	X
8	DOUBLET IBÉRICA, SA (A58890682)		X

A continuació la Mesa acorda donar trasllat als serveis tècnics corresponents per a la seva avaluació.

Examinada la documentació indicada la cap de Compres va informar al Servei de Contractació i Compres, a la vista de la proposició presentada per l'empresa BENITO URBAN, SLU, que presenta una oferta inferior en un 20% a la mitjana de les ofertes econòmiques i considerant que la clàusula 8a del PCAP que regeix aquesta Contractació preveia que *“Es qualificarà una oferta amb valors anormals o desproporcionats aquella que proposi un preu inferior en un 20 % a la mitjana de les ofertes econòmiques.....”* i se la va requerir per tal que procedís a precisar i justificar la seva oferta. En data 26 i 28 de setembre de 2023 l'empresa BENITO URBAN, SLU presenta una memòria i una esmena a la memòria en què es justifica la baixa efectuada.

En data 3 d'octubre de 2023, la Mesa de contractació a la vista de l'informe emès per la cap de Compres conjuntament amb al cap del Servei d'Espai Públic, en data 29 de setembre, del què s'hi dona compte subscriuint-lo en la seva totalitat, en què fa constar que amb la documentació presentada per l'empresa han justificat la viabilitat de la seva oferta, proposa a l'òrgan de contractació **ADJUDICAR** el contracte subministrament de mobiliari urbà, tanques d'obra i altres elements de senyalització vial per a la Brigada d'Obres, en dos lots, de conformitat amb el següent detall:

- Pel que fa al Lot 1 (Mobiliari urbà) adjudicar a l'empresa BENITO URBAN, SLU atès que ha presentat la millor oferta en relació qualitat-preu a l'obtenir una puntuació total de 90 punts.
- Pel que fa al Lot 2 (Tanques d'obra i altres elements de senyalització vial) adjudicar a

l'empresa DOUBLET IBÉRICA, SA atès que ha presentat la millor oferta en relació qualitat-preu a l'obtenir una puntuació total de 93 punts.

La Junta de Govern Local, en sessió de data 9 d'octubre de 2023, va aprovar l'acceptació de la Mesa de contractació de data 3 d'octubre de 2023 i va indicar al Servei de Contractació i Compres que requerís a les empreses BENITO URBAN, SLU i DOUBLET IBÉRICA, SA, proposades com a adjudicatàries de l'esmentat subministrament, per al lot 1 i 2 respectivament, per tal que presentessin la documentació acreditativa de les circumstàncies a què es refereixen les lletres a) a c) de l'apartat 1 de l'art. 140, si no les hagués aportat amb anterioritat, per tal de procedir a l'adjudicació de l'esmentat contracte.

En execució de l'acord esmentat, i una vegada comprovades les dades que consten en el certificat RELI de les dues empreses, en comunicació electrònica el Servei de Contractació i Compres les va requerir per tal que, en un termini de deu dies hàbils a comptar de l'endemà de la notificació del requeriment, presentessin la següent documentació:

**Lot 1 (Mobiliari urbà) BENITO URBAN, SLU:**

- a) Acreditació de la **sol·vència tècnica o professional** amb la relació dels principals subministraments realitzats d'igual o similar naturalesa que els que constitueixen l'objecte del contracte en el curs de com a màxim, els tres últims anys, tot indicant l'import, la data i el destinatari, públic o privat dels mateixos.
- b) **Resguard acreditatiu de la constitució de la garantia definitiva** per un import de 5.015,15 €, corresponent al 5% del pressupost base de licitació, IVA exclòs, per l'any de durada del contracte.

En data 18 d'octubre de 2023, dins del termini establert a tal efecte, amb RGE E-2023-41593, l'empresa BENITO URBAN, SLU, proposada com a adjudicatària del lot 1, ha presentat la següent documentació:

- Declaració responsable en què fa constar una relació de subministraments realitzats d'igual o similar naturalesa que els que constitueixen l'objecte del contracte, indicant destinatari públic, objecte, la data i els imports. A més a més, presenta les actes de recepció dels citats subministraments.
- Carta de pagament emesa per la Tresoreria municipal acreditativa del dipòsit de la garantia definitiva per import de 5.015,15 € corresponent al 5% del pressupost base de licitació, IVA exclòs, per l'any de durada del contracte.

**Lot 2 (Tanques d'obra i altres elements de senyalització vial) DOUBLET IBÉRICA, SA:**

- a) Acreditació de la **sol·vència econòmica i financera** mitjançant el volum anual de negocis, referit al millor exercici dintre dels tres últims disponibles en funció de les dates de constitució o d'inici d'activitats de l'empresari i de presentació de les ofertes per un import igual o superior a 14.986,46 que es corresponen al pressupost base de licitació d'aquest lot.



- b) Acreditació de la **sol·vència tècnica o professional** amb la relació dels principals subministraments realitzats d'igual o similar naturalesa que els que constitueixen l'objecte del contracte en el curs de com a màxim, els tres últims anys, tot indicant l'import, la data i el destinatari, públic o privat dels mateixos.
- c) Certificat positiu **d'estar al corrent de pagament amb l'Agència Estatal Tributària**
- d) **Resguard acreditatiu de la constitució de la garantia definitiva** per un import de 619,28 €, corresponent al 5% del pressupost base de licitació, IVA exclòs, per l'any de durada del contracte.

En data 24 d'octubre de 2023, dins del termini establert a tal efecte, amb RGE E-2023-42382, l'empresa DOUBLET IBÉRICA, SA, proposada com a adjudicatària del lot 2, presenta la següent documentació:

- Registre Mercantil amb el dipòsit de comptes anuals de l'exercici 2022 amb un resultat d'exercici de 168.504,78 €.
- Declaració responsable en què fa constar una relació de subministraments d'igual o similar naturalesa que els que constitueixen l'objecte del contracte, indicant destinatari, la data i l'import.
- Certificat positiu de l'Agència Estatal Tributària en què consta que es troba al corrent de les obligacions tributàries.
- Carta de pagament emesa per la Tresoreria municipal acreditativa del dipòsit de la garantia definitiva per import de 619,28 €, corresponent al 5% del pressupost base de licitació, IVA exclòs, per l'any de durada del contracte.

Tota la informació contractual relativa a aquest expedient es troba publicada en el perfil de contractant de l'Ajuntament de Cerdanyola del Vallès.

De conformitat amb la resolució d'Alcaldia núm. 3215 de data 17 de juny de 2023, de delegació de l'exercici de les atribucions d'alcaldia en la Junta de Govern Local i en determinats regidors i regidores, la Junta de Govern Local

**ACORDA**

Primer. **INADMETRE** les ofertes presentades per les empreses FERRETERIA MARANGES, SA i TOTCARRER, SL en la convocatòria de licitació per a la contractació del subministrament de mobiliari urbà, tanques d'obra i altres elements de senyalització vial per a la Brigada d'Obres, en dos lots, de conformitat amb l'acta de la Mesa de contractació 7 d'agost de 2023, atès que dins del sobre núm.1, comprensiu de la documentació administrativa, han inclòs la proposició econòmica i els descomptes sobre preus de tarifa respectivament, vulnerant el principi del secret de les proposicions i, de conformitat amb la

previsió establir en la clàusula 11a del PCAP «*Cadascun dels sobres presentats per l'empresa licitadora únicament ha d'incloure la documentació per a la qual està destinat. D'aquesta manera, si dins d'un sobre s'inclou informació que permet el coneixement anticipat d'una part de l'oferta, infringint així el secret de la mateixa, implicarà l'exclusió de la licitació.*»

Segon. **ADJUDICAR**, de conformitat amb l'art. 158 de la Llei 9/2017, de 8 de novembre, de Contractes del Sector Públic, el contracte del subministrament de mobiliari urbà, tanques d'obra i altres elements de senyalització vial per a la Brigada d'Obres, en dos lots, a l'empresa BENITO URBAN, SLU, pel que fa al Lot 1 (Mobiliari urbà) atès que ha presentat la millor oferta en relació qualitat-preu a l'obtenir una puntuació total de 90 punts, de conformitat amb l'acta de la Mesa de contractació de data 3 d'octubre de 2023, amb total subjecció als plecs de clàusules administratives particulars i plec de prescripcions tècniques particulars aprovats en acord de la Junta de Govern Local, en sessió de data 17 de juliol de 2023, i a la seva oferta econòmica i tècnica, pels següents preus unitaris:

Tipus mobiliari urbà	Descripció material	Preu unitari IVA exclòs
Bancs	Banc NeoKit ref. UM304K-C o equivalent.	170,00 €
	Banc Neobarcino reBnew ref. UM304PRH o equivalent fabricat en plàstic 100% reciclat i reciclable o polímer reciclat.	158,00 €
	Banc Neobarcino S ref. UM304NSPRH o equivalent fabricat en plàstic 100% reciclat i reciclable o polímer reciclat.	119,00 €
	Banc Maverik Ref. C-1018-Plast o equivalent fabricat en polietilè o plàstic 100% reciclat i reciclable	145,00 €
Papereres	Paperera Barcelona Inox. Ref. C-23 60 litres o equivalent	69,41 €
	Paperera Barcelona Gris. Ref. C-23 G 60 litres o equivalent	40,00 €
	Paperera Barcelona gris ref. PA606 70 litres o equivalent amb sistema de bloqueig de seguretat.	76,47 €

Fonts i aixetes	Font Minus Mod. V-102 o equivalent	494,12 €
	Font Minus Dog Mod. V-102 D o equivalent	500,00 €
Aparcabicicletes	Aparcabicicleta Barcelona Mod. A-06 o equivalent	23,53 €
Jardineres	Jardinera Barcelona Mod. J-1o equivalent fabricada en fundició o en acer amb tractament Ferrus o similar	187,06 €
	Jardinera Ona Mod. J-18 o equivalent fabricada en fundició o en acer amb tractament Ferrus o similar	174,12 €

Tercer. **ADJUDICAR**, de conformitat amb l'art. 158 de la Llei 9/2017, de 8 de novembre, de Contractes del Sector Públic, el contracte del subministrament de mobiliari urbà, tanques d'obra i altres elements de senyalització vial per a la Brigada d'Obres, en dos lots, a l'empresa **DOUBLET IBÉRICA, SA**, pel que fa al Lot 2 (Tanques d'obra i altres elements de senyalització vial), atès que ha presentat la millor oferta en relació qualitat-preu a l'obtenir una puntuació total de 93 punts, de conformitat amb l'acta de la Mesa de contractació de data 3 d'octubre de 2023, amb total subjecció al plec de clàusules administratives particulars i tècniques, aprovats en acord de la Junta de Govern Local de data 17 de juliol de 2023, i a la seva oferta econòmica i tècnica, pels següents preus unitaris:

Tipus de material	Descripció material	Preu unitari IVA exclòs
Tanques d'obra	Tanca de contenció peatonal en polipropilè. Mides: 1980x1021 mm (aprox.). Pes: 9,2 kg (aprox.). Pota giratòria. Color groc	56,30 €
	Tanca d'obra metàl·lica pintada en RAL 2026 amb 2 peus i placa de 250x400 mm, mides: 2500x1000 mm (aprox.)	38,64 €
Cons	Cons d'obra reflectants Trafficone 75 B o equivalent. Color taronja, alçada 75 cm, (2 cossos). Base de goma reciclada, 2 bandes reflex d'altavisió de 15 cm. R2 Classe 2. Cos fabricat en polietilè. Pes: 4,2 kg (aprox.)	9,20 €

Salva rases	Passarel·la per cobrir rases Liper 1600x1200 mm. Ref. LIPER01 color groc o equivalent	231,04 €
-------------	---------------------------------------------------------------------------------------	----------

Quart. L'empresa DOUBLET IBÉRICA, SA, pel que fa al Lot 2, es compromet a efectuar un descompte del 10% sobre els preus d'altres materials del catàleg general.

Cinquè. **ESTABLIR**, de conformitat amb la previsió de l'art. 150.1 de la LCSP, l'ordre de les empreses licitadores que no han resultat adjudicatàries, d'acord amb la proposta de la Mesa de contractació en reunió del dia 3 d'octubre de 2023, per als dos lots:

Lot 1:

Ordre	Empresa	Punts
2	PARQUES Y JARDINES FABREGAS, SAU	81,74
3	CROUS EXPERT, SL	52,91

Lot 2:

Ordre	Empresa	Punts
2	CROUS EXPERT, SL	88,82
3	DESARROLLOS EMPRESARIALES NEBRIJA, SL	88,01
4	PROSEÑAL, SLU	76,34

Sisè. **APROVAR** els documents comptables que comporta aquesta contractació amb càrrec a la partida pressupostària i per les anualitats, imports i número d'operació prèvia que s'especifica a continuació:

Lot 1 (Mobiliari urbà)

Partida pressupostària	Exercici	Fase	Import	Número d'operació prèvia
4010-15330-62500-88101	2023	D	69.760,74 €	920230013865

Lot 2 (Tanques d'obra i altres elements de senyalització vial)

Partida pressupostària	Exercici	Fase	Import	Número d'operació prèvia
4010-15330-21000	2024	D	9.990,97 €	920239001953
4010-15330-21000	2024	AD	4.995,49 €	920239001954

Aquesta despesa restarà subordinada a l'aprovació del corresponent crèdit pressupostari per a exercicis futurs i en conseqüència, l'eficàcia d'aquest acord, pel que fa a la despesa restarà condicionada a l'existència de consignació pressupostària adequada i suficient en l'exercici corresponent.

La despesa corresponent a inversions, pel que fa al Lot 1, de l'exercici futur s'haurà d'aprovar un cop s'aprovi el Pressupost Municipal de l'exercici corresponent, pel següent import: per l'exercici 2024, 51.605,89 €.

Setè. **NOTIFICAR** aquest acord a les empreses BENITO URBAN, SLU i DOUBLET IBÉRICA, SA i **REQUERIR-LES** a l'objecte que formalitzin el contracte administratiu un cop transcorreguts quinze dies hàbils a comptar des de l'enviament de la notificació.

Vuitè. **NOTIFICAR** a aquest acord a les empreses que s'especifiquen a continuació i que no han resultat adjudicatàries:

- FERRETERIA MARANGES, SA
- TOTCARRER, SL
- PARQUES Y JARDINES FABREGAS, SAU
- CROUS EXPERT, SL
- DESARROLLOS EMPRESARIALES NEBRIJA, SL
- PROSEÑAL, SLU"

El President pregunta als regidors i regidores assistents si tenen alguna intervenció a fer i no havent-hi cap es sotmet a votació la proposta d'acord quedant aprovada per unanimitat dels regidors i regidores presents.

## **10 APROVACIÓ DELS PERÍODES DE PAGAMENT DELS TRIBUTS I PREUS PÚBLICS D'INGRÉS PERIÒDIC PER A L'EXERCICI 2024. EXP. 020/2023/4.**

La Secretària explica de forma resumida la proposta d'acord que es transcriu literalment a continuació:

"Per acord plenari de data 28 de desembre de 2017 es va delegar la recaptació d'impostos, taxes i preus públics a l'Organisme de gestió tributària (ORGT). La Diputació de Barcelona va acceptar-la en el plenari de 26 d'abril de 2018 i l'acord es va notificar al nostre ajuntament en data 7 de maig de 2018.

En data 26 d'octubre d'enguany, l'ORGT comunica a l'Ajuntament que, abans del 15 de novembre de 2023 s'han de validar les dates dels períodes de cobrament dels impostos, taxes i preus públics.

L'article 62.3 de la llei 58/2003, de 17 de desembre, general tributària, exposa que l'administració tributària és competent per aprovar el període voluntari de pagament dels deute de tributs de notificació col·lectiva i d'ingrés periòdic, que no podrà ser inferior a dos mesos. En defecte de regulació expressa per part de l'administració el període de cobrament serà entre el dia 1 de setembre i el 20 de novembre.

L'article 15.3 del text refós de la llei reguladora de les hisendes locals, aprovat pel RDL 2/2004, de 5 de març, disposa que les entitats locals són competents per exercir la potestat reglamentària a que es refereix l'apartat 2 de l'article 12 d'aquesta llei, bé en les ordenances fiscals reguladores dels diferents tributs locals, o bé mitjançant l'aprovació d'ordenances

fiscals específicament reguladores de la gestió, liquidació, inspecció i recaptació dels tributs locals.

L'article 41 del RDL 2/2004, de 5 de març exposa que les entitats podran establir preus públics per la prestació de serveis o la realització d'activitats de competència de l'entitat local.

L'article 24 del Reial decret 939/2005, de 29 de juliol, pel que s'aprova el reglament general de recaptació, exposa que la comunicació del període de pagament es farà de forma col·lectiva i es publicarà mitjançant edicte en el Butlletí oficial corresponent i en les oficines dels ajuntaments afectats, i podran difondre pels mitjans de comunicació que considerin adequats. En aquest sentit l'article 15.1 i 2 de l'Ordenança fiscal general de l'Ajuntament de Cerdanyola del Vallès exposa que:

*“1.- Quan es tracti d'ingressos, la gestió i/o recaptació dels quals ha estat delegada en la Diputació de Barcelona, correspondrà a l'ORGT l'aprovació del calendari fiscal i la seva publicació en el BOP i també en la seva seu electrònica.*

*La consulta telemàtica dels períodes de cobrament dels tributs municipals serà possible al llarg de tot l'exercici, mitjançant accés a la seu electrònica de l'ORGT.*

*2.- Així mateix, es distribuirà un fulletó informatiu del calendari fiscal i, quan calgui.”*

Un cop analitzades aquestes instruccions, de conformitat amb l'informe de Serveis econòmics que consta a l'expedient, i d'acord amb el que preveu l'article 15.3 de l'Ordenança fiscal general de l'Ajuntament de Cerdanyola

De conformitat amb la resolució d'Alcaldia núm. 3215 de data 17 de juny de 2023, de delegació de l'exercici de les atribucions d'alcaldia en la Junta de Govern Local i en determinats regidors i regidores, la Junta de Govern Local

ACORDA

Primer. **APROVAR** els períodes de pagament dels tributs de notificació col·lectiva i d'ingrés públic de cobrament periòdic per l'any 2024 que es detallen seguidament:

Descripció	Data Inici Vol.	Data Fi Vol.	Càrrec
IMPOST SOBRE BÉNS IMMOBLES URBANS - 1A FRACCIÓ	02/05/2024	05/07/2024	3090008
IMPOST SOBRE BÉNS IMMOBLES URBANS - 2A FRACCIÓ	03/06/2024	05/08/2024	3090011
IMPOST SOBRE BÉNS IMMOBLES URBANS - 3A FRACCIÓ	01/08/2024	04/10/2024	3090009
IMPOST SOBRE BÉNS IMMOBLES URBANS - 4A FRACCIÓ	01/10/2024	05/12/2024	3090010
IMPOST SOBRE BÉNS IMMOBLES RÚSTICS	02/05/2024	05/07/2024	3090016
IMPOST SOBRE BÉNS IMMOBLES RÚSTICS			

CONSTRUÏTS	02/05/2024	05/07/2024	3090017
IMPOST SOBRE VEHICLES DE TRACCIÓ MECÀNICA	01/03/2024	03/05/2024	3090018
IMPOST SOBRE ACTIVITATS ECONÒMIQUES	16/09/2024	18/11/2024	3090012
TAXA PER GESTIÓ DE RESIDUS DOMÈSTICS	01/07/2024	05/09/2024	3090013
TAXA PER GESTIÓ DE RESIDUS COMERCIALS	02/09/2024	05/11/2024	3090014
TAXA PER MANTENIMENT DE CEMENTIRI MUNICIPAL	02/09/2024	05/11/2024	3090015
TAXA PER ENTRADA DE VEHICLES-GUALS	01/07/2024	05/09/2024	3090019
TAXA MERCAT MUNICIPAL - GENER	26/01/2024	26/03/2024	3090026
TAXA MERCAT MUNICIPAL - FEBRER	26/02/2024	26/04/2024	3090027
TAXA MERCAT MUNICIPAL - MARÇ	22/03/2024	24/05/2024	3090020
TAXA MERCAT MUNICIPAL - ABRIL	26/04/2024	26/06/2024	3090028
TAXA MERCAT MUNICIPAL - MAIG	24/05/2024	26/07/2024	3090023
TAXA MERCAT MUNICIPAL - JUNY	26/06/2024	26/08/2024	3090029
TAXA MERCAT MUNICIPAL - JULIOL	26/07/2024	26/09/2024	3090030
TAXA MERCAT MUNICIPAL - AGOST	23/08/2024	25/10/2024	3090022
TAXA MERCAT MUNICIPAL - SETEMBRE	26/09/2024	26/11/2024	3090031
TAXA MERCAT MUNICIPAL - OCTUBRE	24/10/2024	24/12/2024	3090024
TAXA MERCAT MUNICIPAL - NOVEMBRE	22/11/2024	24/01/2025	3090021
TAXA MERCAT MUNICIPAL - DESEMBRE	24/12/2024	26/02/2025	3090025
PP PISCINA MUNICIPAL GUIERA - 2N TRIMESTRE	26/01/2024	26/03/2024	3090042
PREU PÚBLIC PISCINA ABONAMENT - GENER	26/01/2024	26/03/2024	3090041
PREU PÚBLIC PISCINA GUIERA LLOGUER TAQUILLA 1R TRIM	26/01/2024	26/03/2024	3090040
PREU PÚBLIC PISCINA MUNICIPAL GUIERA ABONAMENT - FEBRER	26/02/2024	26/04/2024	3090043
PREU PÚBLIC PISCINA MUNICIPAL GUIERA ABONAMENT - MARÇ	22/03/2024	24/05/2024	3090032
PP PISCINA MUNICIPAL GUIERA - 3R TRIMESTRE	26/04/2024	26/06/2024	3090045
PREU PÚBLIC PISCINA GUIERA LLOGUER TAQUILLA 2N TRIMESTRE	26/04/2024	26/06/2024	3090046
PREU PÚBLIC PISCINA GUIERA LLOGUER TAQUILLA ANUAL	26/04/2024	26/06/2024	3090044
PREU PÚBLIC PISCINA MUNICIPAL GUIERA			

ABONAMENT - ABRIL	26/04/2024	26/06/2024	3090047
PREU PÚBLIC PISCINA MUNICIPAL GUIERA ABONAMENT - MAIG	24/05/2024	26/07/2024	3090035
PREU PÚBLIC PISCINA MUNICIPAL GUIERA ABONAMENT - JUNY	26/06/2024	26/08/2024	3090048
PREU PÚBLIC PISCINA GUIERA LLOGUER TAQUILLA 3R TRIMESTRE	26/07/2024	26/09/2024	3090049
PREU PÚBLIC PISCINA MUNICIPAL GUIERA ABONAMENT - JULIOL	26/07/2024	26/09/2024	3090050
PREU PÚBLIC PISCINA MUNICIPAL GUIERA ABONAMENT - AGOST	23/08/2024	25/10/2024	3090034
PREU PÚBLIC PISCINA MUNICIPAL GUIERA ABONAMENT - SETEMBRE	26/09/2024	26/11/2024	3090051
PP PISCINA MUNICIPAL GUIERA 1R TRIMESTRE	24/10/2024	24/12/2024	3090038
PREU PÚBLIC PISCINA GUIERA LLOGUER TAQUILLA 4T. TRIMESTRE	24/10/2024	24/12/2024	3090036
PREU PÚBLIC PISCINA MUNICIPAL GUIERA ABONAMENT - OCTUBRE	24/10/2024	24/12/2024	3090037
PREU PÚBLIC PISCINA MUNICIPAL GUIERA ABONAMENT - NOVEMBRE	22/11/2024	24/01/2025	3090033
PREU PÚBLIC PISCINA MUNICIPAL GUIERA ABONAMENT - DESEMBRE	24/12/2024	26/02/2025	3090039
PREU PÚBLIC ESCOLA DE MÚSICA - 5A LIQUIDACIÓ	26/02/2024	26/04/2024	3090059
PREU PÚBLIC ESCOLA DE MÚSICA - 6A LIQUIDACIÓ	22/03/2024	24/05/2024	3090053
PREU PÚBLIC ESCOLA DE MÚSICA - 7A LIQUIDACIÓ	26/04/2024	26/06/2024	3090060
PREU PÚBLIC ESCOLA DE MÚSICA - 8A LIQUIDACIÓ	24/05/2024	26/07/2024	3090056
PREU PÚBLIC ESCOLA DE MÚSICA - 9A LIQUIDACIÓ	26/06/2024	26/08/2024	3090061
PREU PÚBLIC ESCOLA DE MÚSICA - MATRÍCULA	23/08/2024	25/10/2024	3090055
PREU PÚBLIC ESCOLA DE MÚSICA - CURS	26/09/2024	26/11/2024	3090062
PREU PÚBLIC ESCOLA DE MÚSICA - 1A LIQUIDACIÓ	24/10/2024	24/12/2024	3090057
PREU PÚBLIC ESCOLA DE MÚSICA - 2A LIQUIDACIÓ	22/11/2024	24/01/2025	3090054
PREU PÚBLIC ESCOLA DE MÚSICA - 4A LIQUIDACIÓ	20/12/2024	20/02/2025	3090052
PREU PÚBLIC ESCOLA DE MÚSICA- 3A LIQUIDACIÓ	24/12/2024	26/02/2025	3090058
TAXA PARADES MERCAT AMBULANT 1 TRIMESTRE	22/03/2024	24/05/2024	3090063
TAXA PARADES MERCAT AMBULANT 2 TRIMESTRE	26/06/2024	26/08/2024	3090065
TAXA PARADES MERCAT AMBULANT 3 TRIMESTRE	26/09/2024	26/11/2024	3090066
TAXA PARADES MERCAT AMBULANT 4 TRIMESTRE	22/11/2024	24/01/2025	3090064
TAXA OCUPACIÓ VIA PÚBLICA TAULES I CADIRES -			



1A FRACCIÓ	26/06/2024	26/08/2024	3090068
TAXA OCUPACIÓ VIA PÚBLICA TAULES I CADIRES - 2A FRACCIÓ	26/09/2024	26/11/2024	3090069
TAXA OCUPACIÓ VIA PÚBLICA TAULES I CADIRES - 3A FRACCIÓ	22/11/2024	24/01/2025	3090067
PP PISCINA MUNICIPAL CURS I GIMNÀS 2 TRIMESTRE	26/01/2024	26/03/2024	3090072
PP PISCINA MUNICIPAL ABONATS 1 SEMESTRE	22/03/2024	24/05/2024	3090070
PP PISCINA MUNICIPAL CURS I GIMNÀS 3 TRIMESTRE	26/04/2024	26/06/2024	3090073
PP PISCINA MUNICIPAL ABONATS 2 SEMESTRE	26/09/2024	26/11/2024	3090074
PP PISCINA MUNICIPAL CURS I GIMNÀS 1 TRIMESTRE	24/10/2024	24/12/2024	3090071
PREU PÚBLIC SERVEIS CULTURALS CURSOS ATENEU GENER-MARÇ	22/03/2024	24/05/2024	3090075
PREU PÚBLIC SERVEIS CULTURALS CURSOS ATENEU ABRIL- JUNY	26/06/2024	26/08/2024	3090077
PREU PÚBLIC SERVEIS CULTURALS CURSOS ATENEU OCTUBRE-DESEMBR	24/12/2024	26/02/2025	3090076

Segon . **NOTIFICAR** aquest acord a l'Organisme de gestió tributària de la Diputació de Barcelona."

El President pregunta als regidors i regidores assistents si tenen alguna intervenció a fer i no havent-hi cap es sotmet a votació la proposta d'acord quedant aprovada per unanimitat dels regidors i regidores presents.

**11 RECTIFICACIÓ DE L'ERROR MATERIAL DE LA RESOLUCIÓ DE LA SOL·LICITUD DE BECA ESCOLAR AMB NÚM D'ORDRE 438 CORRESPONENT A LA CONVOCATÒRIA DE BEQUES ESCOLARS PER AL CURS ACADÈMIC 2023-2024. (EXP. 306/2023/009\_014\_004)**

La Secretària explica de forma resumida la proposta d'acord que es transcriu literalment a continuació:

"En data 24 de juliol de 2023, la Junta de Govern Local, va aprovar la resolució parcial de la convocatòria de beques escolars per al curs acadèmic 2023-2024.

Posteriorment van detectar un error material en la resolució de la beca escolar presentada amb núm. d'ordre 438, del sol·licitant [REDACTED] de l'expedient de la resolució parcial de la convocatòria de beques escolars per al curs acadèmic 2023-2024, aprovada per la Junta de Govern Local de data 24 de juliol de 2023, atès que en data 9 d'octubre de 2023 el centre escolar Jeroni de Moragas comunica a serveis socials que l'alumne Mohamed Loay Laarabi assisteix al centre escolar Jeroni de Moragas.

Mitjançant acord de la Junta de Govern Local de data 13 de febrer de 2023, es va aprovar la convocatòria de beques escolars per al curs acadèmic 2023-2024.

En data 9 de maig de 2023, la Comissió de Valoració es va reunir per tal per tal de determinar els barems d'atorgament de la convocatòria de beques escolars per al curs acadèmic 2023-2024. El criteri adoptat per Serveis Socials ha estat el d'intentar donar la major protecció i cobertura a les famílies que presenten situació de fragilitat, tant econòmica com social.

La puntuació establerta per la Comissió de Valoració considerada com a mínima per accedir a l'atorgament de beca escolar va ser la següent:

- Menjador escolar 7 punts
- Material escolar 7 punts
- Llibres escolars 7,5 punts
- Llicències digitals 7 punts
- Equips informàtics 7 punts
- Llars d'infants privades 7,5 punts
- Escoles bressol municipals 7 punts
- Colònies i sortides fi de curs 8 punts

En data 15 de maig de 2023 i núm. d'instància 2023/19328 el senyor [REDACTED] sol·licita beques escolars 2023-2024, i concretament sol·licita beca de menjador, beca material i beca colònies pel seu fill [REDACTED] al centre escolar Sant Martí.

D'acord amb els criteris establerts en la convocatòria, la beca presentada amb núm. d'ordre 438, va obtenir una puntuació de 59 punts sobre 100 (criteri del Consell Comarcal) equivalents a 10,5 punts del sistema de valoració que l'Ajuntament va establir en aquesta convocatòria.

En data 24 de juliol de 2023, la Junta de Govern Local, va aprovar la resolució parcial de la convocatòria de beques escolars per al curs acadèmic 2023-2024, i concretament segons la puntuació obtinguda de la beca amb núm. d'ordre 438, es concedeix la beca menjador, beca material i beca colònies a l'alumne [REDACTED] que assistirà al centre escolar Sant Martí.

En data 9 d'octubre de 2023, el centre escolar Jeroni de Moragas comunica a serveis socials que l'alumne [REDACTED] assisteix al centre escolar Jeroni de Moragas atès que es troba cursant una modalitat d'educació compartida entre el centre escolar Sant Martí i el centre escolar Jeroni de Moragas.

Atès a la nova informació per part del servei, cal al procedir a la rectificació de l'error material d'ofici i retrotraure les actuacions al moment de valoració.

D'acord amb el que estableix l'article 109.2 de la Llei 39/2015 d'1 d'octubre, les administracions públiques poden rectificar, així mateix, en qualsevol moment, d'ofici o a instància dels interessats, els errors materials, de fet o aritmètics existents en els seus actes.

Per tant, un cop advertida la necessitat d'incloure el Jeroni de Moragas com a centre escolar on assisteix durant el curs acadèmic 2023-2024 l'alumne [REDACTED] de la beca amb núm. d'ordre 438, i d'acord amb els criteris establerts en la convocatòria, cal aprovar la sol·licitud de la beca a nom del senyor [REDACTED] amb núm. d'ordre 438 i concretament la sol·licitud de beca menjador, beca material i beca colònies de l'alumne [REDACTED] al centre escolar Jeroni de Moragas

Per aquest motiu, cal procedir a atorgar la beca menjador, beca material i beca colònies de l'alumne [REDACTED] al centre escolar Jeroni de Moragas.

D'acord amb el que estableix l'article 109.2 de la Llei 39/2015 d'1 d'octubre, les administracions públiques poden rectificar, així mateix, en qualsevol moment, d'ofici o a instància dels interessats, els errors materials, de fet o aritmètics existents en els seus actes.

Un cop s'ha seguit el procediment establert en l'ordenança reguladora de les bases generals d'atorgament d'ajuts socials quan el procediment de concessió i en el calendari aprovat en la convocatòria esmentada en els antecedents, en aquest acte es proposa resoldre les modificacions en la sol·licitud número 249 de beques escolars per al curs acadèmic 2023-2024.

De conformitat amb la resolució d'Alcaldia núm. 3215 de data 17 de juny de 2023, de delegació de l'exercici de les atribucions d'alcaldia en la Junta de Govern Local i en determinats regidors i regidores, la Junta de Govern Local

#### ACORDA

Primer. **RECTIFICAR L'ERROR MATERIAL** advertit en la resolució parcial de la convocatòria de beques escolars per al curs acadèmic 2023-2024, aprovat per la Junta de Govern Local de data 24 de juliol de 2023, relativa a la valoració de la sol·licitud de beca escolar pel curs 2023-2024, a nom del senyor [REDACTED] amb núm. d'ordre 438, ja que s'ha advertit un error en l'assignació de centre escolar i atorgament de les beques sol·licitades per part de l'alumne [REDACTED], atès que en data 9 d'octubre de 2023, el centre escolar Jeroni de Moragas comunica a serveis socials que l'alumne [REDACTED], a més d'assistir al centre escolar Sant Martí, assisteix al centre escolar Jeroni de Moragas atès que es troba cursant una modalitat d'educació compartida entre el centre escolar Sant Martí i el centre escolar Jeroni de Moragas.

Segon. **CONCEDIR** les beques escolars d'acord amb el detall que s'especifica en l'annex 1, que ha estat signat per la cap del Servei de Benestar Social, Cohesió i Salut Pública, en data 26 d'octubre de 2023.

Tercer. **APROVAR** la despesa plurianual amb la següent distribució d'anualitats:

Exercici 2023:

- Documents comptables D, per un import de 1.078,00 € amb càrrec a l'aplicació pressupostària 3000 23160 48100 30121, amb els números d'operacions prèvies, tal com s'indica i s'especifica a l'annex 1 que ha estat signat per la cap de Servei de Benestar Social, Cohesió i Salut Pública, en data 26 d'octubre de 2023.

Exercici 2024:

▪ Documents comptables D, per un import de 1.757,00 € amb càrrec a 'aplicació pressupostària 3000 23160 48100 30121, amb els números d'operacions prèvies tal com indica i s'especifica a l'annex 1, que ha estat signat per la cap de Servei de Benestar Social, Cohesió i Salut Pública, en data 26 d'octubre de 2023.

Aquesta despesa restarà subordinada a l'aprovació del corresponent crèdit pressupostari per a cada un dels exercicis futurs i en conseqüència, l'eficàcia d'aquest acord, pel que fa als exercicis futurs, restarà condicionada a l'existència de consignació pressupostària adequada i suficient en l'exercici corresponent.

Quart. **ASSUMIR** el compromís de dotar pressupostàriament l'aplicació pressupostària 3000 23160 48100 30121 amb la consignació suficient per a l'exercici 2024, ja que la convocatòria de beques, aprovada per la Junta de Govern Local de data 13 de febrer de 2023, fa referència al curs 2023-2024.

Cinquè. **NOTIFICAR** aquest acord al senyor [REDACTED]."

El President pregunta als regidors i regidores assistents si tenen alguna intervenció a fer i no havent-hi cap es sotmet a votació la proposta d'acord quedant aprovada per unanimitat dels regidors i regidores presents.

## **12 RECTIFICACIÓ DE L'ERROR MATERIAL DE LA RESOLUCIÓ DE LA SOL·LICITUD DE BECA ESCOLAR AMB NÚM D'ORDRE 761 CORRESPONENT A LA CONVOCATÒRIA DE BEQUES ESCOLARS PER AL CURS ACADÈMIC 2023-2024. (EXP. 306/2023/9\_11\_2)**

La Secretària explica de forma resumida la proposta d'acord que es transcriu literalment a continuació:

"En data 17 de juliol de 2023, la Junta de Govern Local va adoptar l'acord mitjançant la qual es resol parcialment la convocatòria de beques escolars per al curs acadèmic 2023-2024.

Posteriorment van detectar un error material en la resolució de la beca escolar presentada amb núm. d'ordre 761, de la sol·licitant [REDACTED] de l'expedient de la resolució parcial de la convocatòria de beques escolars per al curs acadèmic 2023-2024, atès que per un error en la valoració, no s'ha concedit la tipologia de beca llicències digitals, per l'alumne [REDACTED].

Mitjançant acord de la Junta de Govern Local de data 13 de febrer de 2023, es va aprovar la convocatòria de beques escolars per al curs acadèmic 2023-2024.

En data 9 de maig de 2023, la Comissió de Valoració es va reunir per tal per tal de determinar els barems d'atorgament de la convocatòria de beques escolars per al curs acadèmic 2023-2024. El criteri adoptat per Serveis Socials ha estat el d'intentar donar la major protecció i cobertura a les famílies que presenten situació de fragilitat, tant econòmica com social.

La puntuació establerta per la Comissió de Valoració considerada com a mínima per accedir a l'atorgament de beca escolar va ser la següent:

- Menjador escolar 7 punts
- Material escolar 7 punts
- Llibres escolars 7,5 punts
- Llicències digitals 7 punts
- Equips informàtics 7 punts
- Llars d'infants privades 7,5 punts
- Escoles bressol municipals 7 punts
- Colònies i sortides fi de curs 8 punts

Vist que mitjançant acord de la Junta de Govern Local de data 17 de juliol es va aprovar parcialment la convocatòria de beques escolars per al curs acadèmic 2023-2024 en la qual la beca de la sol·licitant [REDACTED] amb núm. d'ordre 761 ha estat considerada atorgada amb la puntuació màxima atès que ha estat valorada com a família amb una situació de risc social (SRS), obtenint, la màxima puntuació, de 16,5 punts del sistema de valoració que l'Ajuntament va establir en aquesta convocatòria.

Concretament la beca amb num. d'ordre 761, la sol·licitant [REDACTED] va sol·licitar pel seu fill [REDACTED] que assistirà al centre Centre de Formació i Treball Flor de Maig, les tipologies de beques següents: beca menjador, beca llibres, beca material escolar, beca equip informàtic, beca llicències digitals i beca colònies.

En data 17 de juliol de 2023, la Junta de Govern Local, aprova parcialment la convocatòria de beques escolars per al curs acadèmic 2023-2024, i concretament, a la beca amb núm. d'ordre 761, per una banda, se li ha concedit, les tipologies de beques següents: beca llibres, beca material, beca llicències digitals i beca colònies; i per l'altra banda, se li ha denegat (DNC) per no correspondre d'acord amb el centre o curs escolar, les tipologies de beques següents: beca equips informàtics i beca menjador.

En el cas que ens ocupa, s'ha detectat un error en l'aplicatiu informàtic de les beques atorgades a l'alumne [REDACTED] atès que no s'ha tramitat el document comptable de la tipologia de beca llicències digitals pel curs d'educació especial al centre escolar Centre de Formació i Treball Flor de Maig.

Cal procedir a la rectificació de l'error material advertit i retrotraure les actuacions al moment de valoració.

Per aquest motiu, cal procedir a tramitar el document comptable de la beca llicències digitals a l'alumne [REDACTED].

D'acord amb el que estableix l'article 109.2 de la Llei 39/2015 d'1 d'octubre, les administracions públiques poden rectificar, així mateix, en qualsevol moment, d'ofici o a instància dels interessats, els errors materials, de fet o aritmètics existents en els seus actes.

Un cop s'ha seguit el procediment establert en l'ordenança reguladora de les bases generals d'atorgament d'ajuts socials quan el procediment de concessió i en el calendari aprovat en la convocatòria esmentada en els antecedents, en aquest acte es proposa resoldre les modificacions en la sol·licitud número 761 de beques escolars per al curs acadèmic 2022-2023.

De conformitat amb la resolució d'Alcaldia núm. 3215 de data 17 de juny de 2023, de delegació de l'exercici de les atribucions d'alcaldia en la Junta de Govern Local i en

determinats regidors i regidores, la Junta de Govern Local

ACORDA

Primer. **RECTIFICAR L'ERROR MATERIAL** advertit en la resolució parcial de la convocatòria de beques escolars per al curs acadèmic 2023-2024, aprovat per la Junta de Govern Local de data 17 de juliol de 2023, relativa a la valoració de la sol·licitud de beca escolar pel curs 2023-2024, a nom de la senyora [REDACTED] amb núm. d'ordre 761, ja que s'ha advertit un error en l'aplicatiu informàtica, concretament no es va tramitar el document comptable de la tipologia de beca llicències digitals del centre escolar Centre de Formació i Treball Flor de Maig per el curs d'educació especial, de l'alumne [REDACTED] que sí té atorgada la tipologia de beca llicències digitals.

Segon. **ATORGAR** la beca llicències digitals a l'alumne [REDACTED] atès que la unitat familiar reuneix els requisits que s'indiquen, amb l'import total que es detalla tot seguit:

a) **AJUTS INDIVIDUALS DE LLICÈNCIES INFORMÀTIQUES** (annex 1), que ha estat signat per la cap del Servei de Benestar Social, Cohesió i Salut Pública, en data 3 de novembre de 2023, per un total màxim de 105,00 €, amb càrrec a l'aplicació pressupostària 3000 23160 48100 30121 del pressupost vigent.

Tercer. **APROVAR** la despesa següent:

Exercici 2023:

- Documents comptables D, per un import 105,00 € amb càrrec a l'aplicació pressupostària 3000 23160 48100 30121, amb els números d'operacions prèvies, tal com s'indica i s'especifica a l'annex 2, ha estat signat per la cap del Servei de Benestar Social, Cohesió i Salut Pública, en data 2 de novembre de 2023.

Quart. **NOTIFICAR** aquest acord a la senyora [REDACTED]."

El President pregunta als regidors i regidores assistents si tenen alguna intervenció a fer i no havent-hi cap es sotmet a votació la proposta d'acord quedant aprovada per unanimitat dels regidors i regidores presents.

### **13 APROVACIÓ DE LA RESOLUCIÓ DE LA SOL·LICITUD AMB NÚM. D'ORDRE 346 A NOM DE LA SENYORA [REDACTED] DE LA CONVOCATÒRIA DE BEQUES ESCOLARS PER AL CURS ACADÈMIC 2023-2024. (EXP. 306/2023/9\_14\_3\_1)**

La Secretària explica de forma resumida la proposta d'acord que es transcriu literalment a continuació:

"Per resolució de l'Alcalde de data 27 d'octubre de 2023, es va estimar el recurs de reposició presentat per la senyora [REDACTED], contra l'acord adoptat per la Junta de Govern Local de data 24 de juliol de 2023, mitjançant la qual es resol parcialment la convocatòria de beques escolars per al curs acadèmic 2023-2024.

El segon punt de la part dispositiva de la resolució del recurs de reposició indica textualment. **“RETROTRAURE les actuacions al moment de la valoració de la sol·licitud presentada amb núm. 346”**.

Mitjançant acord de la Junta de Govern Local de data 13 de febrer de 2023, es va aprovar la convocatòria de beques escolars per al curs 2023-2024.

En data 9 de maig de 2023, la Comissió de Valoració es va reunir per tal de determinar els barems d'atorgament de la convocatòria de beques escolars per al curs acadèmic 2023-2024. El criteri adoptat per Serveis Socials ha estat el d'intentar donar la major protecció i cobertura a les famílies que presenten situació de fragilitat, tant econòmica com social.

La puntuació establerta per la Comissió de Valoració considerada com a mínima per accedir a l'atorgament de beca escolar va ser la següent:

- Menjador escolar 7 punts
- Material escolar 7 punts
- Llibres escolars 7,5 punts
- Llicències digitals 7 punts
- Equips informàtics 7 punts
- Llars d'infants privades 7,5 punts
- Escoles bressol municipals 7 punts
- Colònies i sortides fi de curs 8 punts
- Transport 9 punts

D'acord amb els criteris establerts en la convocatòria, la beca presentada amb núm. d'ordre 346, va obtenir una puntuació de 34,5 punts sobre 100 (criteri del Consell Comarcal) equivalents a 6 punts del sistema de valoració que l'Ajuntament va establir en aquesta convocatòria.

Un cop fet el procés de revisió de beca, cal fer constar que en data 11 de maig de 2023, la senyora [REDACTED], va rebre el requeriment de documentació que aquest servei va elaborar on es feia constar tota la documentació necessària per procedir a la valoració de la sol·licitud i que no s'havia aportat el en el moment de fer la presentació.

El propi document de requeriment fa constar expressament el termini de 10 dies hàbils a comptar des del dia següent a la data de la recepció de la notificació, per aportar la documentació requerida, d'acord amb el que estableix l'article 68.1 de la Llei 39/2015, d'1 d'octubre del procediment administratiu comú de les administracions públiques.

Concretament la documentació requerida va ser la següent:

#### 1. JUSTIFICACIÓ DE LA SITUACIÓ ECONÒMICA

De la senyora [REDACTED]:

*Certificat de retencions i ingressos a compte de l'Impost sobre la Renda de les Persones*

*Físiques corresponent a l'exercici 2022 de les empreses:*

- *EUROPE INTERNATIONAL GLOBAL WASTE S.L.*
- *MAINPLAS, S.L.*

*o,*

*en tot cas aquest document no serà necessari si es presenta la Declaració de la Renta 2022, en el cas que s'hagi realitzada.*

*A) En el cas de pares o mares separats/des o divorciats/des:*

*Del pare dels fills [REDACTED] i del pare del fill [REDACTED]:*

*Sentència de separació o divorci, o conveni regulador ratificat legalment, on consti l'assignació econòmica que rep el pare o la mare sol·licitant de la beca.*

*Si existeix incompliment de la pensió alimentària, fotocòpia de la reclamació presentada al Jutjat.*

*Si existeixen modificacions del conveni regulador o la sentència, fotocòpia de l'actualització.*

*En el cas de custòdia compartida, ingressos d'ambdós progenitors.*

*"En cas que el progenitor que no figura empadronat al mateix domicili que el/la menor no signi les autoritzacions que consten en els fulls de sol·licitud de la convocatòria de beques, si la puntuació obtinguda en la valoració comporta obtenció de beca escolar, els/les menors únicament tindran dret al 50% del mòdul màxim"*

*En cas de Procediment d'Execució Forçosa:*

*Justificant emès pel Jutjat de l'estat actual del Procediment d'Execució Forçosa en dret de família.*

La documentació requerida va ser aportada parcialment.

Un cop fet el procés de revisió de beca, cal fer constar que en data 31 de maig de 2023, la senyora Miriam Jimenez Sillero, va rebre el requeriment de documentació que aquest servei va elaborar on es feia constar tota la documentació necessària per procedir a la valoració de la sol·licitud i que no s'havia aportat el en el moment de fer la presentació.

El propi document de requeriment fa constar expressament el termini de 10 dies hàbils a comptar des del dia següent a la data de la recepció de la notificació, per aportar la documentació requerida, d'acord amb el que estableix l'article 68.1 de la Llei 39/2015, d'1 d'octubre del procediment administratiu comú de les administracions públiques.

Concretament la documentació requerida va ser la següent:

## *2. JUSTIFICACIÓ DE LA SITUACIÓ ECONÒMICA*

*Del senyor [REDACTED]:*

*(Com a pare del fill [REDACTED])*

*Full de vida laboral actualitzat emès per la Tresoreria de la Seguretat Social. Cal*



adreçar-se a la pàgina web de la Tresoreria de la Seguretat Social ([sede.seg-social.gob.es](http://sede.seg-social.gob.es)).

B) *amb contracte de treball:*

*Certificat de retencions i ingressos a compte de l'Impost sobre la Renda de les Persones Físiques corresponent a l'exercici 2022.*

*Si la relació laboral s'ha iniciat al 2023, fotocòpia dels fulls de salari dels mesos de gener i febrer de 2023.*

C) *com autònoms:*

*Fotocòpia del Model 130 o 131 del quart trimestre de 2022.*

D) *són treballadors de la llar:*

*Certificat de cotitzacions de la Seguretat Social corresponent a l'exercici 2022.*

E) *són pensionistes:*

*Document justificatiu de la pensió que es percep l'any 2022, emès per l'organisme que la paga o per l'entitat bancària on es rep.*

*o,*

*en tot cas aquest document no serà necessari si es presenta la Declaració de la Renta 2022, en el cas que s'hagi realitzada.*

F) *En el cas de pares o mares separats/des o divorciats/des:*

*Del pare dels fills [REDACTED]:*

*Sentència de separació o divorci, o conveni regulador ratificat legalment, on consti l'assignació econòmica que rep el pare o la mare sol·licitant de la beca.*

*Si existeix incompliment de la pensió alimentària, fotocòpia de la reclamació presentada al Jutjat.*

*Si existeixen modificacions del conveni regulador o la sentència, fotocòpia de l'actualització.*

*En el cas de custòdia compartida, ingressos d'ambdós progenitors.*

*"En cas que el progenitor que no figura empadronat al mateix domicili que el/la menor no signi les autoritzacions que consten en els fulls de sol·licitud de la convocatòria de beques, si la puntuació obtinguda en la valoració comporta obtenció de beca escolar, els/les menors únicament tindran dret al 50% del mòdul màxim"*

*En cas de Procediment d'Execució Forçosa:*

*Justificant emès pel Jutjat de l'estat actual del Procediment d'Execució Forçosa en dret de família.*

La documentació requerida va ser aportada en tota la seva totalitat.

Un cop revisada la sol·licitud presentada i la documentació acreditativa, així com les dades derivades de les comprovacions de diferents bases de dades, a les quals les persones sol·licitants donen el seu consentiment, constatem que existeix una diferència entre les

quantitats que consten com a ingressos en la sol·licitud i les que resulten de les comprovacions pertinents.

La unitat familiar consta de la senyora [REDACTED] el senyor [REDACTED] el fill [REDACTED], el fill [REDACTED] i la filla [REDACTED].

Cal fer constar que en la sol·licitud figuren com a ingressos mensuals de la senyora [REDACTED], 2.636,00 € mensuals; sense fer constar cap despesa corresponent a l'habitatge habitual.

Un cop fetes les comprovacions oportunes es fa constar en la documentació aportada, que els ingressos computats correctament a la senyora [REDACTED] són de 12.363,10 € anuals de rendiments de feina, de 2,53 € anuals de rendiments de capital mobiliari i de 206,18 € anuals de guanys patrimonials provinents de la declaració de la renda de l'exercici fiscal 2022, els ingressos computats correctament al senyor [REDACTED] són de 6.947,70 € anuals de rendiments d'activitats econòmiques, de 2.515,03 € anuals de rendiments de capital mobiliari i de 1.000,00 € anuals de guanys patrimonials provinents de la declaració de la renda de l'exercici fiscal 2022, a més de 5.049,10 € anuals de la pensió d'orfandat del fill [REDACTED] i de 5.049,10 € anuals de la pensió d'orfandat de la filla [REDACTED]; sense fer constar cap despesa corresponent a l'habitatge habitual.

La suma total dels ingressos anuals de la unitat familiar és de 33.132,74 €; sense fer constar cap despesa corresponent a l'habitatge habitual, a aquesta situació econòmica corresponen 30 punts.

Pel que fa als altres elements de valoració han estat atorgats els següents:

- Carnet de Família Nombrosa General: 1,5 punts.
- Carnet de Família Monoparental Especial: 3 punts

La suma de la puntuació atorgada, ha donat un resultat de 34,5 punts corresponent a 6 punts en la traslació del còmput al sistema de l'Ajuntament.

La família no disposa d'expedient obert a aquests serveis socials i, per tant, no s'ha pogut advertir que la denegació de la beca sol·licitada pugui comportar una situació de risc.

Atès el que s'ha indicat anteriorment, cal procedir a la valoració de la sol·licitud de la beca amb núm. d'ordre 82, el resultat del qual s'especifica en l'annex 1.

De conformitat amb la resolució d'Alcaldia núm. 3215 de data 17 de juny de 2023, de delegació de l'exercici de les atribucions d'alcaldia en la Junta de Govern Local i en determinats regidors i regidores, la Junta de Govern Local

**ACORDA**

Primer. **ATORGAR** la puntuació de 6 punt a la beca núm. 346, d'acord amb la valoració realitzada amb la documentació aportada.

Segon. **DESESTIMAR** la beca amb núm. d'ordre 346 atesa que la puntuació obtinguda en la sol·licitud d'ajuts escolars en aplicació del barem establert per la Comissió de Valoració en data 9 de maig de 2023, no s'ha assolit la puntuació mínima de la qual es determina la

concessió de la beca per al curs 2023-2024.

Tercer. **NOTIFICAR** aquest acord a la senyora [REDACTED]."

El President pregunta als regidors i regidores assistents si tenen alguna intervenció a fer i no havent-hi cap es sotmet a votació la proposta d'acord quedant aprovada per unanimitat dels regidors i regidores presents.

#### **14 APROVACIÓ DE LA CONCESSIÓ DIRECTA DE SUBVENCIO I FORMALITZACIÓ DEL CORRESPONENT CONVENI AMB L'ASSOCIACIÓ COLLA DE LA BÈSTIA DE FOC DE LA MARTINETA PER A L'ANY 2023 (502/2023/8)**

La Secretària explica de forma resumida la proposta d'acord que es transcriu literalment a continuació:

"En data 15 de març de 2023 la Sra. Pilar Gallardo Alcántara, en representació de l'entitat COLLA DE LA BÈSTIA DE FOC DE LA MARTINETA, ha presentat escrit al registre general amb el número 2023/10031 per a l'organització i la realització de la Trobada de Bèsties de Foc del Roser de Maig de l'any 2023, amb un pressupost total de despeses estimat de quatre mil deu euros (4.010,00 €).

Una vegada revisada la documentació presentada i vist que no era correcta, es posa en coneixement de l'entitat que han d'esmenar-la. En data 13 d'octubre de 2023 la Sra. Pilar Gallardo Alcántara, en representació de l'entitat COLLA DE LA BÈSTIA DE FOC DE LA MARTINETA, presenta escrit al registre general amb el número 2023/40876 esmenant els documents incorrectes.

La documentació presentada inclou la certificació emesa pel Secretari de l'entitat en relació a l'acord de la Junta Directiva per a sol·licitar aquesta subvenció, i facultar a la senyora Pilar Gallardo Alcántara per a la signatura del conveni.

L'associació ha emès autorització a l'Ajuntament de Cerdanyola del Vallès per fer les comprovacions, a través dels mitjans telemàtics dels quals disposa, que compleix amb l'obligació d'estar al corrent de les obligacions tributàries amb l'Administració General de l'Agència Tributària i amb la Seguretat Social.

Dins de l'expedient es troba la minuta de conveni on es regula l'atorgament d'una subvenció directa a l'entitat COLLA DE LA BÈSTIA DE FOC DE LA MARTINETA per a l'organització i la realització de la Trobada de Bèsties de Foc del Roser de Maig de l'any 2023 i es recullen els següents extrems: l'objecte, règim jurídic, justificació interès públic, obligacions i deures del beneficiari, termini i forma de justificació, l'advertència que l'import de la subvenció atorgada en cap cas podrà ser de quantia tal que, aïlladament o en concurrència amb d'altres subvencions, ajuts, ingressos o recursos, superin el cost de l'activitat subvencionada, entre d'altres.

L'informe tècnic emès per la tècnica i el cap de Servei de Cultura de data 4 d'octubre de 2023 proposa la concessió d'una subvenció directa per un import de *dos mil sis-cents quaranta-dos euros* (2.642,00 €) i l'aprovació de la minuta de conveni indicat dins el marc

de les activitats culturals i associatives al municipi, import que suposa un 65,89 % del cost del projecte presentat.

A l'aplicació pressupostària 3010 33010 48935 PAM 31110 de l'exercici 2023, existeix crèdit adequat i suficient.

L'entitat aporta la documentació que estableix l'article 13 i 14 e) de la Llei 38/2003, General de subvencions, respecte de les obligacions del beneficiari.

L'informe emès per la cap de Secció de Cultura de data 20 d'octubre de 2023 verifica el compliment de la normativa vigent.

De conformitat amb la resolució d'Alcaldia núm. 3215 de data 17 de juny de 2023, de delegació de l'exercici de les atribucions d'alcaldia en la Junta de Govern Local i en determinats regidors i regidores, la Junta de Govern Local

ACORDA

Primer. **APROVAR** la concessió directa de subvenció a favor de l'associació COLLA DE LA BÈSTIA DE FOC DE LA MARTINETA per import de *dos mil sis-cents quaranta-dos euros* (2.642,00 €) per l'organització i la realització de la Trobada de Bèsties de Foc del Roser de Maig de l'any 2023.

Segon. **APROVAR** el conveni que regula la subvenció atorgada, amb el text que seguidament es transcriu, indicant que la senyora Anna Angrill Carbonell, tècnica del Servei de Cultura, serà la representant de l'Ajuntament per les funcions que es determinen en la seva clàusula XI:

*“Minuta de conveni de col·laboració entre l'Ajuntament de Cerdanyola del Vallès i l'associació COLLA DE LA BÈSTIA DE FOC LA MARTINETA per a l'organització i la realització de la Trobada de Bèsties de Foc del Roser de Maig de l'any 2023*

*A Cerdanyola del Vallès, a la data de la signatura electrònica*

**R E U N I T S**

*D'una part, CARLOS CORDÓN NÚÑEZ en qualitat d'Alcalde de l'Ajuntament de Cerdanyola del Vallès, amb NIF P-0826600-I, degudament assistit per la Secretària de la Corporació Aurora Corral García.*

*De l'altra part, PILAR GALLARDO ALCANTARA, amb DNI ██████████, en nom i representació de l'associació COLLA DE LA BÈSTIA DE FOC LA MARTINETA, amb NIF núm. G65186827, seu social al c. Sol, 14 H de Cerdanyola del Vallès, i inscrita al Registre Municipal d'Entitats amb el núm. 351, d'acord amb la certificació emesa pel secretari/a de l'associació.*

*Ambdues parts es reconeixen la capacitat legal necessària per a la formalització del present conveni i*

## EXPOSEN

I.- L'Ajuntament de Cerdanyola del Vallès té entre els seus objectius el foment de l'associacionisme, mitjançant, entre d'altres, la participació del teixit associatiu ja consolidat en l'organització de serveis, actes i activitats culturals per a la població.

II.- L'Ajuntament de Cerdanyola del Vallès, dins la seva competència, desenvolupa el programa de festes locals i activitats culturals tradicionals dins del qual es troba el projecte presentat per l'associació COLLA DE LA BÈSTIA DE FOC LA MARTINETA, en base al qual es formula aquest conveni.

Per desenvolupar aquest projecte presentat per l'associació, amb un pressupost total de despeses estimat de 4.010,00 €, l'Ajuntament atorga una concessió directa de subvenció per un import total de dos mil sis-cents quaranta-dos euros (2.642,00 €) amb la finalitat que s'organitzin les activitats que en formen part.

Per a l'atorgament d'aquesta subvenció s'acrediten raons d'interès públic justificades per a l'acompliment d'un objectiu prioritari pel que fa a l'àmbit cultural municipal: per una part fomentar les activitats associatives i aconseguir un teixit associatiu consolidat en el nostre municipi que suposin el foment de la cultura popular i tradicional; i per altra la realització d'activitats de caire cultural que abastin el màxim possible de sectors i interessos de la població, que cobreixen els programes i projectes presentats.

La subvenció directa que s'atorga es justifica en base a l'article 22.2 a i c) de la Llei 38/2003, de 17 de novembre, General de Subvencions, en base a raons d'interès públic, atès que l'associació COLLA DE LA BÈSTIA DE FOC LA MARTINETA és l'única associació de la nostra ciutat que realitza aquest tipus d'activitat i que ha presentat el projecte i pressupost detallat de l'activitat a subvencionar que cal que s'ajustin als objectius previstos.

III.- La normativa aplicable a l'organització i la realització de la Trobada de Bèsties de Foc del Roser de Maig de l'any 2023 és la Instrucció Tècnica Complementària (ITC) núm. 18 del RD 989/2015, de 30 d'octubre, que regula les Manifestacions festives religioses, culturals i tradicionals.

IV.- Per acord de la Junta de Govern Local de data xxxx de 2023, s'ha aprovat la concessió directa de subvenció i formalització del corresponent conveni amb l'associació COLLA DE LA BÈSTIA DE FOC LA MARTINETA per l'organització i la realització de la Trobada de Bèsties de Foc del Roser de Maig de l'any 2023.

V.- Amb la finalitat d'aconseguir aquests objectius formalitzen el present conveni amb subjecció a les següents

## CLÀUSULES

I.- L'Ajuntament de Cerdanyola del Vallès i l'associació LA COLLA DE LA BÈSTIA DE FOC LA MARTINETA col·laboren en l'organització i la realització de la Trobada de Bèsties de Foc del Roser de Maig de l'any 2023.

## **II.- Deures del beneficiari/a**

*Les persones beneficiàries hauran d'acreditar la seva personalitat i representació adjuntant els documents següents, si aquests no són ja en poder de l'Ajuntament:*

- a) *Còpia dels estatuts vigents de la societat o entitat, degudament inscrits en el registre corresponent.*
- b) *Fotocòpia del NIF de l'entitat o societat.*
- c) *Acreditació de la representació legal que té el/la signant de la sol·licitud i còpia del seu DNI.*
- d) *En cas d'associacions ciutadanes, només caldrà fer referència a la inscripció en el Registre Municipal d'Associacions Ciutadanes, sempre que les dades que hi constin siguin actualitzades. Si estan en tràmit d'inscripció de l'entitat en el Registre Municipal d'Entitats i Associacions ciutadanes: còpia de la sol·licitud d'inscripció en el Registre, còpia dels estatuts de l'entitat degudament diligenciats i fotocòpia de NIF de l'entitat.*
- e) *Acreditar, en el moment de la sol·licitud, d'estar al corrent en el compliment de les seves obligacions amb l'Agència Tributària i amb la Seguretat Social, mitjançant la corresponent Certificació emès per les Administracions respectives.*
- f) *Declaració responsable de no trobar-se inclòs en les prohibicions per a obtenir la condició de beneficiari/a, assenyalades en els apartats 2 i 3 de l'article 13 de la Llei 38/2003, de 17 de novembre, General de Subvencions; apartats 5 i 6 de l'article 4 de la Llei Orgànica 1/2002, de 22 de març, reguladora del Dret d'associació i l'article 65 de la Llei 9/2017, de 8 de novembre, de contractes del Sector Públic per la qual es transposen a l'ordenament jurídic espanyol les Directives del Parlament Europeu i del Consell 2014/23/UE, de 26 de febrer de 2014.*
- g) *Realitzar la formació que requereix la instrucció tècnica complementària núm. 18 del RD 989/2015, que imparteix la Generalitat.*

## **III.- Obligacions del beneficiari/a:**

*a) Justificar davant de l'ens atorgant l'acompliment dels requisits i les condicions, i també la realització de l'activitat i l'acompliment de la finalitat que determinin la concessió o el gaudi de la subvenció.*

*b) Acomplir l'objectiu del conveni, és a dir l'associació COLLA DE LA BÈSTIA DE FOC LA MARTINETA tindrà l'obligació d'organitzar i desenvolupar les activitats objecte del present conveni en estreta col·laboració amb l'Ajuntament de Cerdanyola del Vallès, complint en tot moment les indicacions dels serveis corresponents a l'Ajuntament, i amb plena subjecció al projecte i pressupost presentat per l'associació, que figuren en l'expedient, als quals es dona la conformitat.\_*

*c) Comunicar a l'Ajuntament, en qualsevol moment, i en tot cas en el moment de la justificació de l'aplicació dels fons, l'obtenció d'altres subvencions o ajuts públics,*

*ingressos i recursos que s'hagin concedit per a la mateixa finalitat del present conveni.*

*d) Disposar dels llibres comptables, registres diligenciats i altres documents auditats d'acord amb la legislació mercantil i sectorial aplicable al beneficiari/a en cada cas, així com tots els estats comptables i registres específics, si escau.*

*e) Conservar els documents justificatius de l'aplicació dels fons rebuts, mentre puguin ser objecte de comprovació i control.*

*f) Sotmetre's a les actuacions de comprovació que s'estableixin per part de l'ens atorgant, així com qualssevol d'altra de comprovació i control financer en els termes previstos en l'art. 14 c) de la Llei General de Subvencions.*

*g) Fer constar en tota la propaganda i documentació escrita i gràfica generada per l'activitat subvencionada la llegenda "Amb el suport de l'Ajuntament de Cerdanyola del Vallès", junt amb l'escut municipal, segons models tipogràfics oficials.*

*h) Acreditar amb anterioritat a la resolució de trobar-se al corrent del compliment de les seves obligacions tributàries i amb la Seguretat Social, mitjançant la presentació del corresponent certificat emès per les Administracions respectives.*

*i) Complir amb la liquidació d'IRPF i/o els ingressos a la Seguretat Social quan les retribucions es satisfacin en conceptes d'honoraris, ja sigui per activitat professional, o bé per col·laboracions esporàdiques de persones no professionals; o es tracti del pagament de nòmines quan tingui obligació de cotitzar a la SS.*

*j) Complir amb la normativa vigent sobre transparència, accés a la informació pública i bon govern.*

*k) Disposar d'una pòlissa de responsabilitat civil que doni cobertura a les activitats que organitza l'entitat, així com el rebut de trobar-se al corrent de pagament. Cal especificar que l'organitzador ha d'estar subscript a una assegurança de responsabilitat civil que cobreixi els possibles danys a tercers derivats de la realització de la manifestació festiva, i els possibles accidents en cas de participació de menors d'edat, sense perjudici del compliment del que estableixi la normativa autonòmica o local en aquest sentit.*

*l) Procedir al reintegrament dels fons percebuts en els supòsits previstos en l'article 37 de la Llei General de Subvencions.*

*m) Sol·licitar autorització per a la Trobada de Bèsties de Foc del Roser de Maig de l'any 2023, així com la participació en altres festes de ciutat adjuntant el recorregut.*

*n) Seguir les directrius que s'indiquin per part dels serveis de l'Ajuntament de Cerdanyola (cultura, Espai públic, seguretat ciutadana, mobilitat...)*

*o) Aportar tota la documentació que es requereix segons la nova legislació, abans de fer l'actuació i que es regula en la instrucció tècnica complementària núm. 18 del RD 989/2015, de 30 d'octubre, que regula les Manifestacions festives religioses, culturals i tradicionals.*

*p) Elaborar d'un Pla d'actuació en situació d'emergència, en compliment de la normativa vigent en matèria de Plans d'Autoprotecció.*

**IV.-** *En el cas de manifestacions festives, l'organitzador de l'acte o el Grup de consumidors Reconeguts com a Experts interessats en utilitzar artificis pirotècnics objecte de l'ITC 18, del RD 989/2015, en aquest cas, l'associació COLLA DE LA BÈSTIA DE FOC LA MARTINETA haurà de presentar a l'Ajuntament, en cas de que aquest no sigui el propi organitzador del festeig, sol·licitud d'autorització que inclogui, al menys:*

- 1. Documentació acreditativa de la personalitat jurídica del grup o grups de CRE participants*
- 2. Relació de persones integrants del grup o grups, amb indicació expressa de les persones que els representen.*
- 3. Dades de les persones responsables dels grups i documentació justificativa d'haver rebut la formació en el programa formatiu.*
- 4. Justificació documental conforme tots els components dels grups han rebut una formació específica per a la participació en la manifestació festiva.*
- 5. Permís escrit dels pares o tutors legals en cas de participar CRE menors d'edat.*
- 6. Programa detallat de l'acte, amb indicació de l'espai de celebració o del seu recorregut, així com l'horari de realització.*
- 7. Relació de tipus d'artificis de pirotècnia que s'han d'utilitzar, descripció del seu funcionament, NEC per artifici i total. En cas d'articles amb marcatge CE, indicació de categories i número de catalogació.*
- 8. Forma i instruccions d'ús tradicional dels articles pirotècnics prevista en la festivitat.*
- 9. Riscos per als participants del Grup i mesures de prevenció i protecció per pal·liar-los indicant si és el cas la indumentària i equips de protecció individual recomanats.*
- 10. Proposta de les mesures de seguretat i emergència previstes tant per als participants com per als espectadors, així com, en el seu cas, la indumentària i mesures de protecció recomanades per a la interacció en l'acte de terceres persones.*
- 11. Justificació documental conforme l'organitzador ha subscrit una assegurança de responsabilitat civil o qualsevol altra garantia financera que cobreix els possibles danys a tercers derivats de la realització de la manifestació festiva, i una assegurança d'accidents que cobreixi els possibles accidents en el cas de participació de CRE menors d'edat, sens perjudici del compliment del que estableixi la normativa autonòmica o local.*
- 12. En el cas d'utilitzar-se articles sense marcatge CE, atès que estan exceptuats de l'àmbit de la directiva 2013/29/UE per raons constructives o funcionals, Resolució d'autorització del Ministeri d'Indústria, Energia i Turisme per*



*fabricar, emmagatzemar i transportar articles pirotècnics per al seu ús per a CRE, en virtut de l'article 21.5 del Reglament d'articles pirotècnics i cartutxeria.*

**V.-** *En aplicació de la instrucció tècnica complementària núm. 18 del RD 989/2015, entre les competències de l'Ajuntament es troben les següents:*

*a) En el cas de:*

**0-50 kg. reglamentada:**

*Comunicar a la Delegació o Subdelegació del Govern, amb una antelació de 15 dies hàbils, aportant la documentació dels punts 7, 8 i 12 l' ITC-18. Només s'emetrà denegació expressa.*

- Relació de tipus d'artificis de pirotècnia que s'han d'utilitzar, descripció del seu funcionament, NEC per artifici i total. En cas d'articles amb marcatge CE, indicació de categories i número de catalogació.*
- Forma i instruccions d'ús tradicional dels articles pirotècnics prevista en la festivitat.*
- En el cas d'utilitzar-se articles sense marcatge CE, atès que estan exceptuats de l'àmbit de la directiva 2013/29/UE per raons constructives o funcionals, Resolució d'autorització del Ministeri d'Indústria, Energia i Turisme per fabricar, emmagatzemar i transportar articles pirotècnics per al seu ús per a CRE, en virtut de l'article 21.5 del Reglament d'articles pirotècnics i cartutxeria.*

**>50 Kg mat. reglamentada:**

*L'Ajuntament, amb una antelació de 15 dies hàbils, demana l'Autorització expressa de la Delegació del Govern per l'ús de pirotècnica, que serà preceptiva, aportant la documentació dels punts 6, 7, 8 i 12 de la ITC-18:*

- Programa detallat de l'acte, amb indicació de l'espai de celebració o del seu recorregut, així com l'horari de realització.*
- Relació de tipus d'artificis de pirotècnia que s'han d'utilitzar, descripció del seu funcionament, NEC per artifici i total. En cas d'articles amb marcatge CE, indicació de categories i número de catalogació.*
- Forma i instruccions d'ús tradicional dels articles pirotècnics prevista en la festivitat.*
- En el cas d'utilitzar-se articles sense marcatge CE, atès que estan exceptuats de l'àmbit de la directiva 2013/29/UE per raons constructives o funcionals, Resolució d'autorització del Ministeri d'Indústria, Energia i Turisme per fabricar, emmagatzemar i transportar articles pirotècnics per al seu ús per a CRE, en virtut de l'article 21.5 del Reglament d'articles pirotècnics i cartutxeria.*

*b) Autoritzar la celebració de la manifestació festiva, d'acord amb la ITC 18 i la normativa autonòmica i local aplicable, sempre i quan es disposi de la documentació corresponent amb l'antelació suficient per poder fer la tramitació.*

c) Fer difusió de la celebració de l'acte per a coneixement del públic, així com de l'espai o recorregut de l'actuació i de l'horari de realització.

d) Informar de les mesures de seguretat aplicables així com, si és el cas, de la indumentària i de les mesures de protecció recomanades per a la participació de terceres persones en l'espectacle.

e) Vetllar pel compliment de les mesures de seguretat i requisits establerts per a cada acte.

**VI.-** L'Ajuntament de Cerdanyola del Vallès atorga la quantitat de 2.642,00 €, en concepte de subvenció per a la correcta execució de l'organització i la realització de la Trobada de Bèsties de Foc del Roser de Maig de l'any 2023, import que figura individualitzat en el pressupost municipal vigent en l'aplicació pressupostària 3010 33010 48935 PAM 31110.

L'import de la subvenció suposa un 65,89 % sobre el cost total del projecte presentat que és de 4.010,00 €.

**VII.-** L'Ajuntament de Cerdanyola atorgarà a l'associació COLLA DE LA BÈSTIA DE FOC LA MARTINETA en concepte de bestreta, per a l'organització de les activitats objecte d'aquest conveni, la quantitat de dos mil sis-cents quaranta-dos euros (2.642,00 €) a compte de la subvenció atorgada i amb càrrec a l'aplicació pressupostària que s'indica en la clàusula anterior corresponent al 100 % de la subvenció atorgada de l'exercici 2023.

No s'estableixen garanties a favor dels interessos públics per part dels beneficiaris/es.

**VIII.-** L'Ajuntament de Cerdanyola del Vallès facilitarà els espais públics i municipals, d'acord amb allò que estableix la llei 11/2009, del 6 de juliol, de regulació administrativa dels espectacles públics i les activitats recreatives; així com el Decret 112/2010, pel qual s'aprova el reglament d'espectacles públics i activitats recreatives, tot allò amb sol·licitud prèvia i segons disponibilitat, tenint en compte les mesures de seguretat, restricció,.. vigents en cada moment.

L'Associació haurà de comunicar als Serveis municipals corresponents (Cultura, Espai Públic..) l'organització de l'esdeveniment.

D'acord amb allò que estableix l'article 29.7 c) de la llei 11/2009, del 6 de juliol, de regulació administrativa dels espectacles públics i les activitats recreatives "els espectacles públics i les activitats recreatives d'interès artístic o culturals amb un aforament reduït, en el cas que es duïen a terme ocasionalment en espais oberts al públic o en qualsevol tipus d'establiments de concurrència pública" resten exempts de la necessitat de llicència municipal.

Cal dir també que les activitats objecte del conveni s'organitzen amb motiu de festes i revetlles populars, i es troben dins de l'annex II apartat e) del Decret 112/2010, de 31 d'agost, pel qual s'aprova el Reglament d'espectacles públics i activitats recreatives.

**IX.-**D'acord amb allò que estableix l'article 19.3 de la Llei de Subvencions, l'import de la

*subvenció atorgada per l'Ajuntament de Cerdanyola del Vallès, en cap cas podrà ser de quantia tal que, aïlladament o en concurrència amb d'altres subvencions, ajuts, ingressos o recursos, superin el cost de l'activitat subvencionada.*

**X.-** *Aquest conveni s'aplica a l'organització i la realització de la Trobada de Bèsties de Foc del Roser de Maig de l'any 2023, no essent susceptible de pròrroga per tàcita reconducció, sinó en tot cas, per acord exprés dels òrgans competents d'ambdues parts.*

**XI.-** *Les funcions de seguiment de la correcta organització i desenvolupament dels actes esmentats a la Clàusula I les exercirà un/una tècnic/a de Cultura de l'Ajuntament.*

**XII.-** *Justificació de la subvenció atorgada:*

*L'associació COLLA DE LA BÈSTIA DE FOC LA MARTINETA haurà de justificar a l'Ajuntament l'aplicació de la subvenció a l'actuació subvencionada fins al 31 de gener de l'any 2024 i s'haurà de presentar per la totalitat del cost del projecte subvencionat, i a aquest efecte cal aportar balanç d'ingressos i de despeses totals acompanyats dels justificants econòmics corresponents.*

*S'accepta un marge del 10% per despeses de gestió o de difícil justificació, que s'haurà de documentar.*

*També s'acceptarà un desviament respecte del cost del projecte en el supòsit que la desviació pressupostària entre el cost inicialment pressupostat i el cost final justificat de l'activitat objecte de l'ajut no excedeix el 20%. En aquest cas no comportarà la reducció de la quantia de l'ajut. Només es pot aplicar aquest percentatge si es garanteix que s'han acomplert l'objecte i la finalitat de l'ajut. En el cas que a desviació sigui més gran, s'hauria de modificar o revocar la subvenció.*

*S'acceptaran aquests dos supòsits sempre que això no signifiqui la justificació d'una quantitat inferior a la subvenció rebuda.*

*Les factures, hauran de ser datades en l'any al qual correspon l'activitat subvencionada.*

*També s'acceptaran factures amb despeses d'alimentació sempre i quan estiguin directament relacionades amb el projecte presentat i d'acord amb l'informe favorable del tècnic/tècnica responsable del seguiment del projecte.*

*Si per motius excepcionals no es pot presentar la justificació dins d'aquest termini, el beneficiari/a pot sol·licitar-ne l'ampliació. La sol·licitud s'ha de fer per escrit i s'ha de presentar abans que finalitzi el termini previst al paràgraf anterior, exposant els motius que impedeixen presentar la justificació dins del termini. A la vista d'aquesta sol·licitud, i en funció dels motius al·legats, l'òrgan competent pot concedir l'ampliació del termini per a presentar la justificació.*

*Per justificar la subvenció l'associació ha de presentar instància i adjuntar els models aprovats per l'Ajuntament i que figuren com annex 2 del Reglament de Subvencions de*

*l'Ajuntament de Cerdanyola aprovat pel Ple en sessió de data 29 de juny de 2006. Es considera que la justificació s'haurà de fer sobre el cost del projecte presentat i no per la quantitat subvencionada per l'Ajuntament.*

*En cas que hi hagi despeses en concepte de personal, s'inclouran aquelles derivades del pagament de retribucions al personal vinculat al programa mitjançant contracte laboral, tant fix com eventual. Les despeses relatives a coordinadors, personal d'administració i aquells que realitzen serveis generals tan sols seran subvencionables si estan directament relacionats amb activitats subvencionades i sempre relatives a la liquidació de contractes laborals.*

*S'inclouran les quotes d'assegurances socials a càrrec de l'entitat del personal relacionat amb el programa.*

*Documentació a aportar:*

- *Rebut de la nòmina, empleats d'acord amb la OM 27-12-94 (Nom, cognom i NIF del treballador, categoria professional, número d'afiliació a la Seguretat Social, antiguitat, conceptes retributius, firma del treballador, firma i segell de l'empresa, etc..)*
- *Butlletins acreditatius de cotització de la Seguretat Social (Rebut de Liquidació de Cotitzacions - antic TC1 i Relació Nominal de Treballadors - antic TC2). Quan tan sols es carregui a aquesta subvenció una part de la nòmina, s'acompanyarà d'un escrit explicant el temps dedicat al programa i el càlcul de les quantitats.*
- *Model 4 de l'Annex II.*
- *Quan les retribucions es satisfacin en conceptes d'honoraris, ja sigui per activitat professional, o bé per col·laboracions esporàdiques de persones no professionals, caldrà presentar el justificant de rebut per la persona perceptora, amb la corresponent retenció de l'IRPF i/o IVA, si escau. Caldrà tanmateix, justificar l'ingrés a Hisenda de les retencions practicades.*

*a) La manca de justificació*

*La manca de justificació de la subvenció en el termini establert donarà lloc a la seva revocació, sens perjudici de la responsabilitat en què hagi pogut incórrer el beneficiari en el cas de falsedat. Si no es justifica degudament el total de la subvenció, es procedirà a la revisió d'aquesta.*

*Les subvencions rebudes per altres organismes a càrrec del mateix projecte s'han d'acreditar, si s'escau, i en cas contrari presentaran declaració jurada conforme no són beneficiaris de cap altra subvenció.*

*Les variacions a la baixa o falta de justificacions del projecte implicaran disminucions de la subvenció o reintegraments si s'ha concedit bestreta.*

*El procediment per al reintegrament serà l'establert a la Llei 38/2003, General de Subvencions.*

*b) Modificació de les subvencions*

*L'alteració de les condicions que van determinar la concessió de la subvenció i, en tot cas, l'obtenció concurrent de subvencions o ajudes d'altres administracions públiques que superin el cost de l'activitat subvencionada, donarà lloc a la modificació de la resolució d'atorgament.*

*Si la modificació de la concessió té lloc posteriorment al lliurament dels imports concedits, és procedent aplicar el règim corresponent al reintegrament de subvencions.*

*c) Causes de reintegrament*

*Són causes de reintegrament total o parcial de les quantitats percebudes en els supòsits previstos en l'article 37.1 de la Llei 38/2003, de 17 de novembre, General de Subvencions, i en tot cas, quan el beneficiari ha rebut una bestreta a compte per import superior al que correspondria un cop revisada la subvenció per haver concorregut qualsevol causa modificativa.*

*S'exigirà l'interès de demora corresponent, des del moment del pagament de la subvenció fins la data que s'acordi la procedència del reintegrament, en els procediments de reintegrament incoats als beneficiaris/es que incompleixin l'obligació de justificar la subvenció atorgada dins el termini reglamentari.*

**XIII.-** *L'associació COLLA DE LA BÈSTIA DE FOC LA MARTINETA es compromet a l'acompliment estricte de tot el que es disposa en la legislació que, en matèria fiscal, de societats, laboral i de seguretat social, estigui vigent durant la vida del conveni, sota la seva responsabilitat exclusiva.*

**XIV.-** *En tot el que no s'hagi regulat expressament en les presents clàusules, serà d'aplicació allò que disposa en el Reglament de Subvencions de l'Ajuntament de Cerdanyola i en tot cas la Llei 38/2003, de 17 de novembre, General de Subvencions.*

*En prova de conformitat ambdues parts signen el present conveni que s'estén per duplicat i a un sol efecte a la data i lloc senyalats a l'encapçalament”.*

Tercer. **CONCEDIR** a l'associació COLLA DE LA BÈSTIA DE FOC DE LA MARTINETA una bestreta per import de *dos mil sis-cents quaranta-dos euros* (2.642,00 €) a compte de la subvenció atorgada i corresponent al 100,00 % de la mateixa.

Quart. **APROVAR** el document comptable AD corresponent a la despesa derivada d'aquest acord amb càrrec a l'aplicació pressupostària 3010 33010 48935 PAM 31110 (número d'operació prèvia 920230014455) de l'exercici 2023.

Cinquè. **NOTIFICAR** aquest acord a l'associació COLLA DE LA BÈSTIA DE FOC DE LA MARTINETA. "

El President pregunta als regidors i regidores assistents si tenen alguna intervenció a fer i no havent-hi cap es sotmet a votació la proposta d'acord quedant aprovada per unanimitat dels regidors i regidores presents.

**15 APROVACIÓ DE LA CONCESSIÓ DIRECTA DE SUBVENCIÓ I FORMALITZACIÓ DEL CORRESPONENT CONVENI AMB L'ENTITAT AGRUPACIÓ CULTURAL SARDANISTA DE CERDANYOLA DEL VALLÈS PER A L'ANY 2023 (502/2023/66)**

La Secretària explica de forma resumida la proposta d'acord que es transcriu literalment a continuació:

"En data 20 de juliol de 2023 el senyor Héctor Fornes Martínez en representació de l'associació AGRUPACIÓ CULTURAL SARDANISTA DE CERDANYOLA DEL VALLÈS va presentar escrit al registre general amb el número RGE 2023/29900, on es sol·licita una subvenció per l'organització i realització d'aplecs i ballades, cursets i exhibicions de sardanes de l'any 2023, amb un pressupost total de despeses estimat de divuit mil cent vuit-cents noranta-set euros (18.199,00 €).

La documentació presentada inclou la certificació emesa pel Secretari de l'entitat en relació a l'acord de la Junta Directiva per a sol·licitar aquesta subvenció, i facultar al Sr. Antonio Zamora Moreno per a la signatura del conveni.

L'associació ha emès autorització a l'Ajuntament de Cerdanyola del Vallès per fer les comprovacions, a través dels mitjans telemàtics dels quals disposa, que compleix amb l'obligació d'estar al corrent de les obligacions tributàries amb l'Administració General de l'Agència Tributària i amb la Seguretat Social.

Dins de l'expedient es troba la minuta de conveni, on es regula l'atorgament d'una subvenció directa a l'associació AGRUPACIÓ CULTURAL SARDANISTA DE CERDANYOLA DEL VALLÈS per l'organització i realització d'aplecs i ballades, cursets i exhibicions de sardanes de l'any 2023, i es recullen els següents extrems: l'objecte, règim jurídic, justificació interès públic, obligacions i deures del beneficiari, termini i forma de justificació, l'advertència que l'import de la subvenció atorgada en cap cas podrà ser de quantia tal que, aïlladament o en concurrència amb d'altres subvencions, ajuts, ingressos o recursos, superin el cost de l'activitat subvencionada, entre d'altres.

L'informe tècnic emès pel Servei de Cultura, proposa la concessió d'una subvenció directa per un import de *deu mil euros* (10.000,00€), i l'aprovació de la minuta de conveni indicat, dins el marc de les activitats culturals i associatives al municipi, import que suposa un 54,95 % del cost del projecte.

En l'aplicació pressupostària 3010 33010 48924 PAM 31110 de l'exercici 2023, existeix crèdit adequat i suficient.

L'entitat aporta la documentació que estableix l'article 13 i 14 e) de la Llei 38/2003 respecte

de les obligacions del beneficiari.

L'informe emès per la cap de Secció de Cultura de data 24 d'octubre de 2023 verifica el compliment de la normativa vigent.

De conformitat amb la resolució d'Alcaldia núm. 3215 de data 17 de juny de 2023, de delegació de l'exercici de les atribucions d'alcaldia en la Junta de Govern Local i en determinats regidors i regidores, la Junta de Govern Local

#### ACORDA

Primer. **APROVAR** la concessió directa de subvenció a favor de l'entitat AGRUPACIÓ CULTURAL SARDANISTA DE CERDANYOLA DEL VALLÈS per import de *deu mil euros* (10.000,00€) per a l'organització i realització d'aplecs i ballades, cursets i exhibicions de sardanes durant l'any 2023.

Segon. **APROVAR** el conveni de col·laboració que regula la subvenció atorgada, amb el text que seguidament es transcriu, indicant que la senyora Anna Angrill Carbonell, tècnica del Servei de Cultura, serà la representant de l'Ajuntament per les funcions que es determinen en la seva clàusula IX.

*“Minuta de conveni de col·laboració entre l'Ajuntament de Cerdanyola del Vallès i l'associació Agrupació Cultural Sardanista per a l'organització i realització d'aplecs i ballades, cursets i exhibicions de sardanes al llarg de l'any 2023*

*A Cerdanyola del Vallès, a la data de la signatura electrònica*

#### REUNITS

*D'una part, CARLOS CORDÓN NÚÑEZ en qualitat d'Alcalde de l'Ajuntament de Cerdanyola del Vallès, amb NIF P-0826600-I, degudament assistit per la Secretària de la Corporació Aurora Corral García.*

*De l'altra part, el senyor Antonio Zamora Moreno, amb DNI [REDACTED], en nom i representació de l'associació AGRUPACIÓ CULTURAL SARDANISTA DE CERDANYOLA DEL VALLÈS, amb NIF núm. G58853102, seu social al C. Indústria 38-40, i inscrita al Registre Municipal d'Entitats amb el núm. 43, d'acord amb la certificació emesa pel secretari de l'associació.*

*Ambdues parts es reconeixen la capacitat legal necessària per a la formalització del present conveni i*

#### EXPOSEN

*I.- L'Ajuntament de Cerdanyola del Vallès té entre els seus objectius el foment de*

*l'associacionisme, mitjançant, entre d'altres, la participació del teixit associatiu ja consolidat en l'organització de serveis, actes i activitats culturals per a la població.*

*II.- L'Ajuntament de Cerdanyola del Vallès, dins la seva competència, desenvolupa el programa de festes locals i activitats culturals tradicionals dins del qual es troba el projecte presentat per l'Agrupació Cultural Sardanista de Cerdanyola del Vallès, en base al qual es formula aquest conveni.*

*Per desenvolupar aquest projecte presentat per l'entitat, amb un pressupost total de despeses estimat de divuit mil cent noranta-nou euros (18.199,00 €), l'Ajuntament atorga una concessió directa de subvenció per un import total de deu mil euros (10.000,00 €) amb la finalitat que s'organitzin les activitats que en formen part.*

*Per a l'atorgament d'aquesta subvenció s'acrediten raons d'interès públic justificades per a l'acompliment d'un objectiu prioritari pel que fa a l'àmbit cultural municipal: per una part fomentar les activitats associatives i aconseguir un teixit associatiu consolidat en el nostre municipi que suposin el foment de la cultura popular i tradicional; i per altra la realització d'activitats de caire cultural que abastin el màxim possible de sectors i interessos de la població, que cobreixen els programes i projectes presentats .*

*La subvenció directa que s'atorga es justifica en base a l'article 22.2 a i c) de la Llei 38/2003, de 17 de novembre, General de Subvencions, en base a raons d'interès públic, atès que l'associació AGRUPACIÓ CULTURAL SARDANISTA DE CERDANYOLA DEL VALLÈS és l'única associació de la nostra ciutat que realitza aquest tipus d'activitat i que ha presentat el projecte i pressupost detallat de l'activitat a subvencionar que cal que s'ajustin als objectius previstos.*

*III.- Per acord de la Junta de Govern Local de data XXXXX, s'ha aprovat la concessió directa de subvenció i formalització del corresponent conveni amb l'entitat AGRUPACIÓ CULTURAL SARDANISTA DE CERDANYOLA per a l'organització i realització d'aplecs i ballades, cursets i exhibicions de sardanes al llarg de l'any 2023.*

*IV.- Amb la finalitat d'aconseguir aquests objectius formalitzen el present conveni amb subjecció a les següents*

## **CLÀUSULES**

*I.- L'Ajuntament de Cerdanyola del Vallès i l'associació AGRUPACIÓ CULTURAL SARDANISTA DE CERDANYOLA DEL VALLÈS col·laboren en l'organització i realització d'aplecs i ballades de sardanes, de l'any 2023, dins el marc de les activitats culturals i associatives al municipi.*

*II.- Deures del beneficiari*

*Les persones beneficiàries hauran d'acreditar la seva personalitat i representació adjuntant els documents següents, si aquests no són ja en poder de l'Ajuntament:*



- a) *Còpia dels estatuts vigents de la societat o entitat, degudament inscrits en el registre corresponent.*
- b) *Fotocòpia del NIF de l'entitat o societat*
- c) *Acreditació de la representació legal que té el signant de la sol·licitud i còpia del seu DNI.*
- d) *En cas d'associacions ciutadanes, només caldrà fer referència a la inscripció en el Registre Municipal d'Associacions Ciutadanes, sempre que les dades que hi constin siguin actualitzades. Si estan en tràmit d'inscripció de l'entitat en el Registre Municipal d'Entitats i Associacions ciutadanes: còpia de la sol·licitud d'inscripció en el Registre, còpia dels estatuts de l'entitat degudament diligenciats i fotocòpia de NIF de l'entitat.*
- e) *Acreditat, en el moment de la sol·licitud, d'estar al corrent en el compliment de les seves obligacions amb l'Agència Tributària i amb la Seguretat Social, mitjançant la corresponent Certificació emès per les Administracions respectives.*
- f) *Declaració responsable de no trobar-se inclòs en les prohibicions per a obtenir la condició de beneficiari/a, assenyalades en els apartats 2 i 3 de l'article 13 de la Llei 38/2003, de 17 de novembre, General de Subvencions; apartats 5 i 6 de l'article 4 de la Llei Orgànica 1/2002, de 22 de març, reguladora del Dret d'associació i l'article 65 de la Llei 9/2017, de 8 de novembre, de contractes del Sector Públic per la qual es transposen a l'ordenament jurídic espanyol les Directives del Parlament Europeu i del Consell 2014/23/UE, de 26 de febrer de 2014.*

### *III.- Obligacions del beneficiari:*

- a) *Justificar davant de l'ens atorgant l'acompliment dels requisits i les condicions, i també la realització de l'activitat i l'acompliment de la finalitat que determinin la concessió o el gaudi de la subvenció.*
- b) *Acomplir l'objectiu del conveni, és a dir l'associació AGRUPACIÓ CULTURAL SARDANISTA DE CERDANYOLA DEL VALLÈS tindrà l'obligació d'organitzar i desenvolupar l'acte objecte del present conveni en estreta col·laboració amb l'Ajuntament de Cerdanyola del Vallès, complint en tot moment les indicacions dels serveis corresponents a l'Ajuntament, i amb plena subjecció al projecte i pressupost presentat per l'associació, que figuren en l'expedient, als quals es dona la conformitat.*
- c) *Assumir totes les despeses d'organització i producció de les activitats previstes per l'entitat i amb plena subjecció al projecte i pressupost presentat .*
- d) *Comunicar a l'Ajuntament, en qualsevol moment, i en tot cas en el moment de la justificació de l'aplicació dels fons, l'obtenció d'altres subvencions o ajuts públics, ingressos i recursos que s'hagin concedit per a la mateixa finalitat del present conveni.*
- e) *Disposar dels llibres comptables, registres diligenciats i altres documents auditats d'acord amb la legislació mercantil i sectorial aplicable al beneficiari en cada cas, així com tots els estats comptables i registres específics, si escau.*

f) *Conservar els documents justificatius de l'aplicació dels fons rebuts, mentre puguin ser objecte de comprovació i control.*

g) *Sotmetre's a les actuacions de comprovació que s'estableixin per part de l'ens atorgant, així com qualssevol d'altra de comprovació i control financer en els termes previstos en l'art. 14 c) de la Llei General de Subvencions*

h) *Fer constar en tota la propaganda i documentació escrita i gràfica generada per l'activitat subvencionada la llegenda "Amb el suport de l'Ajuntament de Cerdanyola del Vallès", junt amb l'escut municipal, segons models tipogràfics oficials.*

i) *Acreditar amb anterioritat a la resolució de trobar-se al corrent del compliment de les seves obligacions tributàries i amb la Seguretat Social, mitjançant la presentació del corresponent certificat emès per les Administracions respectives.*

j) *Complir amb la liquidació d'IRPF i/o els ingressos a la Seguretat Social quan les retribucions es satisfacin en conceptes d'honoraris, ja sigui per activitat professional, o bé per col·laboracions esporàdiques de persones no professionals; o es tracti del pagament de nòmines quan tingui obligació de cotitzar a la SS.*

k) *Complir amb la normativa vigent sobre transparència, accés a la informació i bon govern.*

l) *Disposar d'una pòlissa de responsabilitat civil que doni cobertura a les activitats que organitza l'entitat, així com el rebut de trobar-se al corrent de pagament*

m) *Procedir al reintegrament dels fons percebuts en els supòsits previstos en l'article 37 de la Llei General de Subvencions.*

n) *Elaboració d'un Protocol d'actuació en cas d'emergència, si escau.*

*IV.- L'Ajuntament de Cerdanyola del Vallès atorga la quantitat de deu mil euros (10.000,00 €), en concepte de subvenció per a la correcta execució de a l'organització i realització d'aplecs i ballades, cursets i exhibicions de sardanes al llarg de l'any 2023, import que figura individualitzat en el pressupost municipal vigent en l'aplicació pressupostària 3010 33010 48924 PAM 31110 de l'exercici 2023.*

*L'import de la subvenció suposa un 54,95 % sobre el cost total del projecte presentat que és de divuit mil cent noranta-nou euros (18.199,00 €).*

*V.- L'Ajuntament de Cerdanyola atorgarà a l'associació AGRUPACIÓ CULTURAL SARDANISTA DE CERDANYOLA DEL VALLÈS en concepte de bestreta, per a l'organització dels actes objecte d'aquest conveni, la quantitat de deu mil euros (10.000,00 €), a compte de la subvenció atorgada i amb càrrec a la partida que s'indica en la clàusula anterior corresponent al 100 % de la subvenció atorgada.*

*No s'estableixen garanties a favor dels interessos públics per part dels beneficiaris.*

*VI.- L'Ajuntament de Cerdanyola del Vallès facilitarà els espais públics i municipals, d'acord amb allò que estableix la llei 11/2009, del 6 de juliol, de regulació administrativa dels espectacles públics i les activitats recreatives; així com el Decret 112/2010, pel qual s'aprova el reglament d'espectacles públics i activitats recreatives, tot allò amb sol·licitud prèvia i segons disponibilitat, tenint en compte les mesures de seguretat, restricció,...., vigents en cada moment.*

*L'Associació haurà de comunicar als Serveis municipals corresponents (Cultura, Espai Públic..) l'organització de l'esdeveniment.*

*D'acord amb allò que estableix l'article 29.7 c) de la llei 11/2009, del 6 de juliol, de regulació administrativa dels espectacles públics i les activitats recreatives "els espectacles públics i les activitats recreatives d'interès artístic o culturals amb un aforament reduït, en el cas que es duuguin a terme ocasionalment en espais oberts al públic o en qualsevol tipus d'establiments de concurrència pública" resten exempts de la necessitat de llicència municipal.*

*Cal dir també que les activitats objecte del conveni s'organitzen amb motiu de festes i revetlles populars, i es troben dins de l'annex II apartat e) del Decret 112/2010, de 31 d'agost, pel qual s'aprova el Reglament d'espectacles públics i activitats recreatives.*

*En el supòsit que l'espai públic sol·licitat sigui el Teatre Ateneu, s'haurà de complir amb la normativa vigent en matèria de seguretat i la Normativa de funcionament dels espais socio-culturals de l'Ajuntament de Cerdanyola del Vallès, i en concret allò que estableix en el seu capítol II, on disposa el Règim específic d'ús de la sala de teatre de l'Ateneu, i que diu literalment el següent:*

*"Per les característiques específiques de la sala del Teatre de l'Ateneu, els usuaris hauran de complir a més de les obligacions especificades en el capítol I d'aquest mateix títol les següents el procediment i les normes que es detallen a continuació:*

*a) Fer la sol·licitud utilitzant el model específic de Sol·licitud del Teatre Ateneu, amb un mínim de 30 dies d'antelació, llevat casos excepcionals que no facin possible aquesta anticipació i que seran valorats individualment pel servei.*

*b) Atendre's a la següent normativa d'espai escènic:*

*1.- El responsable de la sol·licitud tindrà cura que durant la utilització del local per part d'ell i del seu grup, ni ell ni cap persona sota la seva responsabilitat faci res que pugui deteriorar o malmetre alguna part del mobiliari i la infraestructura, i d'abstenir-se de qualsevol maniobra o moviment de persones o materials que pugui posar en perill la integritat física d'alguna de les persones que hi intervenen (participants, públic, serveis tècnics,.... )*

*2.- No es permet la utilització de materials inflamables, fumígens, explosius o de possible toxicitat. Caldrà demostrar a petició dels responsables municipals la innocuïtat de*

*qualsevol element similar, així com de qualsevol instal·lació de tipus elèctric, magnètic o altres sospitoses de risc.*

*3.- Qualsevol canvi en la posició del mobiliari i maquinària, col·locació i suspensió de qualsevol mena de material escenogràfic i de suport, en qualsevol de les dependències de la sala, haurà de comptar obligatòriament amb l'autorització del cap tècnic de sala. Un cop acabat l'acte, s'haurà de recollir i retirar de la sala qualsevol instal·lació, moble, objecte o element de decoració que s'hi hagi col·locat, i retornar a la seva posició habitual aquells elements propis del teatre que s'haguessin manipulat.*

*4.-L'aforament del teatre és de 428 butaques + 6 per persones amb cadira de rodes. La normativa de seguretat no permet la presència de persones dretes als passadissos o a la part posterior de la sala. Tampoc no es permet la col·locació de cadires plegables, ni cotxets de nens petits, ni qualsevol altre objecte en els passadissos, que en tot moment hauran de quedar absolutament lliures. Queda exceptuat el mobiliari específic per persones amb mobilitat limitada que, evidentment, entraran a la sala i es situaran en l'espai que els indiquin els responsables municipals.*

*5.- En el cas d'activitats amb gran afluència de públic caldrà limitar l'accés a la sala per mitjà dels corresponents tiquets d'entrada que assegurin la limitació de l'aforament. Pel mateix motiu, l'entitat usuària haurà de proveir dues persones pel control de les portes i l'accés a la sala i del compliment de tots els punts de la normativa.*

*6.- No es permet de fumar, ni entrar envasos o gots de vidre, llaunes, o menjar en qualsevol forma o envàs.*

*7.- No s'obriran les portes d'emergència si no és en cas de necessitat, per causes pròpies del muntatge o d'una situació real d'emergència.*

*8.- L'accés a la cabina tècnica està absolutament restringit als responsables tècnics de la sala i de la companyia / grup.*

*9.- Els enregistraments en vídeo o preses de fotografies es faran des de la sala, excepte en el cas de l'autorització expressa del tècnic responsable.*

*10.- El període de temps concertat és improrrogable.*

*11.- De l'incompliment d'aquestes normes i les responsabilitats que se'n poguessin derivar en respondrà la persona que signa, personalment.”*

*Aquesta normativa específica del Teatre Ateneu podrà veure's modificada, tenint en compte les mesures de seguretat, restricció d'aforaments, neteja.... vigents en cada moment.*

*VII.- D'acord amb allò que estableix l'article 19.3 de la Llei de Subvencions, l'import de la subvenció atorgada per l'Ajuntament de Cerdanyola del Vallès, en cap cas podrà ser de quantia tal que, aïlladament o en concurrència amb d'altres subvencions, ajuts, ingressos o recursos, superin el cost de l'activitat subvencionada.*

*VIII.- Aquest conveni s'aplica a l'organització i realització d'aplecs i ballades, cursets i*

*exhibicions de sardanes al llarg de l'any 2023, no essent susceptible de pròrroga per tàcita reconducció, sinó en tot cas, per acord exprés dels òrgans competents d'ambdues parts.*

*IX.- Les funcions de seguiment de la correcta organització i desenvolupament dels actes esmentats a la Clàusula I les exercirà un tècnic/a de Cultura de l'Ajuntament.*

*X.- Justificació de la subvenció atorgada:*

*L'associació AGRUPACIÓ CULTURAL SARDANISTA DE CERDANYOLA DEL VALLÈS haurà de justificar a l'Ajuntament l'aplicació de la subvenció a l'actuació subvencionada fins al 31 de gener de l'any 2024 i s'haurà de presentar per la totalitat del cost del projecte subvencionat, i a aquest efecte cal aportar balanç d'ingressos i de despeses totals acompanyats dels justificants econòmics corresponents.*

*S'accepta un marge del 10% per despeses de gestió o de difícil justificació, que s'haurà de documentar.*

*També s'acceptarà un desviament respecte del cost del projecte en el supòsit que la desviació pressupostària entre el cost inicialment pressupostat i el cost final justificat de l'activitat objecte de l'ajut no excedeix el 20%. En aquest cas no comportarà la reducció de la quantia de l'ajut. Només es pot aplicar aquest percentatge si es garanteix que s'han acomplert l'objecte i la finalitat de l'ajut. En el cas que a desviació sigui més gran, s'hauria de modificar o revocar la subvenció.*

*S'acceptaran aquests dos supòsits sempre que això no signifiqui la justificació d'una quantitat inferior a la subvenció rebuda.*

*Les factures, hauran de ser datades en l'any al qual correspon l'activitat subvencionada.*

*S'acceptaran despeses en material i/o millora fins a un 10% del pressupost presentat per l'entitat/associació.*

*També s'acceptaran factures amb despeses d'alimentació sempre i quan estiguin directament relacionades amb el projecte presentat i d'acord amb l'informe favorable del tècnic/tècnica responsable del seguiment del projecte.*

*Si per motius excepcionals no es pot presentar la justificació dins d'aquest termini, el beneficiari pot sol·licitar-ne l'ampliació. La sol·licitud s'ha de fer per escrit i s'ha de presentar abans que finalitzi el termini previst al paràgraf anterior, exposant els motius que impedeixen presentar la justificació dins del termini. A la vista d'aquesta sol·licitud, i en funció dels motius al·legats, l'òrgan competent pot concedir l'ampliació del termini per a presentar la justificació.*

*Per justificar la subvenció l'associació ha de presentar instància i adjuntar els models aprovats per l'Ajuntament i que figuren com annex 2 del Reglament de Subvencions de l'Ajuntament de Cerdanyola aprovat pel Ple en sessió de data 29 de juny de 2006. Es*

*considera que la justificació s'haurà de fer sobre el cost del projecte presentat i no per la quantitat subvencionada per l'Ajuntament.*

*En cas que hi hagi despeses en concepte de personal, s'inclouran aquelles derivades del pagament de retribucions al personal vinculat al programa mitjançant contracte laboral, tant fix com eventual. Les despeses relatives a coordinadors, personal d'administració i aquells que realitzen serveis generals tan sols seran subvencionables si estan directament relacionats amb activitats subvencionades i sempre relatives a la liquidació de contractes laborals.*

*S'inclouran les quotes d'assegurances socials a càrrec de l'entitat del personal relacionat amb el programa.*

*Documentació a aportar:*

- *Rebut de la nòmina, empleats d'acord amb la OM 27-12-94 (Nom, cognom i NIF del treballador, categoria professional, número d'afiliació a la Seguretat Social, antiguitat, conceptes retributius, firma del treballador, firma i segell de l'empresa, etc..)*
- *Butlletins acreditatius de cotització de la Seguretat Social (Rebut de Liquidació de Cotitzacions - antic TC1 i Relació Nominal de Treballadors - antic TC2). Quan tan sols es carregui a aquesta subvenció una part de la nòmina, s'acompanyarà d'un escrit explicant el temps dedicat al programa i el càlcul de les quantitats.*
- *Model 4 de l'Annex II.*
- *Quan les retribucions es satisfacin en conceptes d'honoraris, ja sigui per activitat professional, o bé per col·laboracions esporàdiques de persones no professionals, caldrà presentar el justificant de rebut per la persona perceptora, amb la corresponent retenció de l'IRPF i/o IVA, si escau. Caldrà tanmateix, justificar l'ingrés a Hisenda de les retencions practicades.*

a) *La manca de justificació*

*La manca de justificació de la subvenció en el termini establert donarà lloc a la seva revocació, sens perjudici de la responsabilitat en què hagi pogut incórrer el beneficiari en el cas de falsedat. Si no es justifica degudament el total de la subvenció, es procedirà a la revisió d'aquesta.*

*Les subvencions rebudes per altres organismes a càrrec del mateix projecte s'han d'acreditar, si s'escau, i en cas contrari presentar declaració jurada que no són beneficiaris de cap altra subvenció.*

*Les variacions a la baixa o falta de justificacions del projecte implicaran disminucions de la subvenció o reintegraments si s'ha concedit bestreta.*

*El procediment per al reintegrament serà l'establert a la Llei 38/2003, General de Subvencions.*

*b) Modificació de les subvencions*

*L'alteració de les condicions que van determinar la concessió de la subvenció i, en tot cas, l'obtenció concurrent de subvencions o ajudes d'altres administracions públiques que superin el cost de l'activitat subvencionada, donarà lloc a la modificació de la resolució d'atorgament.*

*Si la modificació de la concessió té lloc posteriorment al lliurament dels imports concedits, és procedent aplicar el règim corresponent al reintegrament de subvencions.*

*c) Causes de reintegrament*

*Són causes de reintegrament total o parcial de les quantitats percebudes en els supòsits previstos en l'article 37.1 de la Llei 38/2003, de 17 de novembre, General de Subvencions, i en tot cas, quan el beneficiari ha rebut una bestreta a compte per import superior al que correspondria un cop revisada la subvenció per haver concorregut qualsevol causa modificativa.*

*S'exigirà l'interès de demora corresponent, des del moment del pagament de la subvenció fins la data que s'acordi la procedència del reintegrament, en els procediments de reintegrament incoats als beneficiaris que incompleixin l'obligació de justificar la subvenció atorgada dins el termini reglamentari.*

*XI.- L'associació AGRUPACIÓ CULTURAL SARDANISTA DE CERDANYOLA DEL VALLÈS es compromet a l'acompliment estricte de tot el que es disposa en la legislació que, en matèria fiscal, de societats, laboral i de seguretat social, estigui vigent durant la vida del conveni, sota la seva responsabilitat exclusiva.*

*XII.- En tot el que no s'hagi regulat expressament en les presents clàusules, serà d'aplicació allò que disposa en el Reglament de Subvencions de l'Ajuntament de Cerdanyola i en tot cas la Llei 38/2003, de 17 de novembre, General de Subvencions.*

*En prova de conformitat ambdues parts signen el present conveni que s'estén per duplicat i a un sol efecte a la data i lloc senyalats a l'encapçalament”.*

**Tercer. CONCEDIR** a l'entitat AGRUPACIÓ CULTURAL SARDANISTA DE CERDANYOLA DEL VALLÈS una bestreta per import de *deu mil euros* (10.000,00 €) a compte de la subvenció atorgada i corresponent al 100% de la mateixa.

**Quart. APROVAR** el document comptable AD corresponent a la despesa derivada d'aquest acord amb càrrec a l'aplicació pressupostària 3010 33010 48924 PAM 31110 (número d'operació prèvia 920230014530) de l'exercici 2023.

**Cinquè. NOTIFICAR** aquest acord a l'Agrupació Cultural Sardanista de Cerdanyola del Vallès."

El President pregunta als regidors i regidores assistents si tenen alguna intervenció a fer i no havent-hi cap es sotmet a votació la proposta d'acord quedant aprovada per unanimitat dels

regidors i regidores presents.

## **16 APROVACIÓ DE LA CONVOCATÒRIA DELS PREMIS LITERARIS DE LA CIUTAT DE Cerdanyola del Vallès PER A L'ANY 2024 (432/2023/5)**

La Secretària explica de forma resumida la proposta d'acord que es transcriu literalment a continuació:

"El Ple de l'Ajuntament de Cerdanyola del Vallès en sessió de data 28 de febrer de 2002 va aprovar les bases del Premi de novel·la "Memorial Pere Calders" de Cerdanyola del Vallès, modificades pel Ple de l'Ajuntament de data 30 de gener de 2003 i 24 de novembre de 2005.

El Ple de l'Ajuntament de Cerdanyola del Vallès en sessió de data 24 de novembre de 2005 va aprovar les bases del "Premi de Narrativa Breu per a Joves autors/es Caterina Albert" de Cerdanyola del Vallès.

Des de l'Ajuntament de Cerdanyola del Vallès es dona suport al XXIX premi "Miquel Martí i Pol" que organitza la Universitat Autònoma de Barcelona.

En data 20 de gener de 2022 es va formalitzar el Conveni entre l'Ajuntament de Cerdanyola del Vallès i la Universitat Autònoma de Barcelona per l'organització d'uns premis literaris en les modalitats de novel·la, poesia i narrativa breu per a joves, que recull els drets i obligacions per cadascuna de les parts en la convocatòria i resolució dels premis esmentats.

Dins de l'expedient es troba l'acta signada per la tècnica de Cultura, el Director del Servei de Publicacions de la UAB, la Tècnica del Servei de Publicacions de la UAB i la Cap de la Secció adva. De Cultura de data 28 de setembre de 2023 on es recullen les bases dels premis literaris de 2024 amb el termini de presentació de les obres, i la determinació de l'aportació dels membres del jurat dels premis literaris 2024.

Vistes les convocatòries dels Premis Literaris de la Ciutat de Cerdanyola per a l'any 2024, així com el seu pressupost.

La UAB farà difusió de les esmentades convocatòries a través de la web oficial dels premis literaris.

Vist l'informe emès per la tècnica de Cultura i el Cap de Servei de Cultura en data 29 de setembre de 2023.

L'informe emès per la Cap de Secció de Cultura en data 25 d'octubre de 2023 verifica el compliment de la normativa vigent.

Vista la existència de crèdit adequat i suficient a les aplicacions pressupostàries 3010 33000 48102 PAM 31102 i 3010 33000 22609 31102 del pressupost de l'any 2024.

De conformitat amb la resolució d'Alcaldia núm. 3215 de data 17 de juny de 2023, de



delegació de l'exercici de les atribucions d'alcaldia en la Junta de Govern Local i en determinats regidors i regidores, la Junta de Govern Local

ACORDA

Primer. **APROVAR** la convocatòria dels Premis Literaris de la Ciutat de Cerdanyola del Vallès per a l'any 2024 que es transcriuen a continuació, d'acord amb les bases aprovades pel Ple de l'Ajuntament de Cerdanyola del Vallès:

***"Bases del XXX Premi de Novel·la "Valldaura - Memorial Pere Calders" 2024***

*1. Poden optar a aquest premi els autors i les autores que presentin novel·les originals, escrites en llengua catalana i inèdites (no publicades en cap format ni difoses per Internet) i que compleixin el que s'estableix en aquestes bases. En queden excloses les persones que hagin guanyat convocatòries anteriors d'aquest premi.*

*2. Els autors i les autores no podran presentar a aquesta convocatòria més d'una obra.*

*3. Les obres poden ser de tema lliure, han de tenir una extensió compresa entre 200.000 i 600.000 caràcters, amb espais blancs inclosos, i no han d'incloure imatges ni il·lustracions, a excepció d'aquelles que siguin imprescindibles per a la comprensió del contingut.*

*4. Les obres hauran de presentar-se obligatòriament sota pseudònim. A la primera pàgina de l'obra s'indicarà el títol i el pseudònim o lema. No hi ha de constar cap informació que permeti identificar o deduir l'autoria de l'obra, ni a l'interior ni a les metadades del document.*

*5. Les obres es presentaran a través de la pàgina web dels Premis Literaris ( <https://premis-literaris.uab.cat> ), on hi haurà un formulari electrònic que s'haurà d'emplenar seguint les instruccions i mitjançant el qual s'adjuntarà l'obra en un document en format Word o OpenOffice. Només s'acceptaran les obres presentades en aquests formats.*

*6. El termini de presentació dels originals començarà el 15 de desembre de 2023 i finalitzarà el 9 de febrer de 2024 a les 24 h.*

*7. Les entitats organitzadores garanteixen que les dades personals recollides en el formulari no seran facilitades als membres del Jurat fins que no s'hagi concedit el premi. Els membres del Jurat, durant el procés de deliberació, solament tindran accés al títol, al pseudònim o lema i al contingut de l'obra.*

*8. L'autor o autora de l'obra guanyadora percebrà la quantitat de tres mil euros (3.000 €) en concepte de premi, d'acord amb la fiscalitat vigent.*

*9. L'obra guanyadora serà editada i publicada en format imprès i electrònic pel Servei de Publicacions de la UAB, que signarà amb l'autor o autora un contracte de cessió de drets, de conformitat amb la normativa aplicable.*

10. El veredictes del Jurat es donarà a conèixer el mes de maig de 2024, en un acte públic de lliurament de premis que es comunicarà amb antelació a la pàgina web oficial dels Premis Literaris (<https://premis-literaris.uab.cat>), al tauler d'anuncis de l'Ajuntament i a la pàgina web municipal ([www.cerdanyola.cat](http://www.cerdanyola.cat)). El veredictes del Jurat és inapel·lable.

11. La persona guanyadora o en la qual delegui s'haurà de personar als actes de lliurament de premis i de presentació d'obres. La no-assistència als actes suposarà la renúncia al premi.

12. El premi pot declarar-se desert si així ho decideix el Jurat.

13. El Jurat estarà format per quatre o cinc persones de reconegut prestigi, entre les quals hi haurà un president i quatre vocals. Un responsable tècnic assistirà a les reunions i actuarà com a secretari. La composició del Jurat es donarà a conèixer abans d'acabar el termini de presentació de les obres mitjançant la pàgina web dels Premis Literaris i el tauler d'anuncis de l'Ajuntament.

14. La participació en el premi pressuposa l'acceptació íntegra d'aquestes bases i dels drets i obligacions que se'n deriven. Les qüestions no previstes en aquestes bases es resoldran segons el criteri del Jurat.

#### **Bases del XXIX Premi de Poesia "Miquel Martí i Pol" 2024**

1. Poden optar a aquest premi els autors i les autores que presentin llibres de poesia originals, escrits en llengua catalana i inèdits (no publicats en cap format ni difosos per Internet) i que compleixin el que s'estableix en aquestes bases. En queden excloses les persones que hagin guanyat convocatòries anteriors d'aquest premi.

2. Els autors i les autores no podran presentar a aquesta convocatòria més d'una obra.

3. Les obres poden ser de tema lliure, han de tenir l'extensió habitual en els llibres de poesia (a partir de 400 versos) i no han d'incloure imatges ni il·lustracions, a excepció d'aquelles que siguin imprescindibles per a la comprensió del contingut.

4. Les obres hauran de presentar-se obligatòriament sota pseudònim. A la primera pàgina de l'obra s'indicarà el títol i el pseudònim o lema. No hi ha de constar cap informació que permeti identificar o deduir l'autoria de l'obra, ni a l'interior ni a les metadades del document.

5. Les obres es presentaran a través de la pàgina web dels Premis Literaris (<https://premis-literaris.uab.cat>), on hi haurà un formulari electrònic que s'haurà d'emplenar seguint les instruccions i mitjançant el qual s'adjuntarà l'obra en un document en format Word o OpenOffice. Només s'acceptaran les obres presentades en aquests formats.

6. El termini de presentació dels originals començarà el 15 de desembre de 2023 i

finalitzarà el 9 de febrer de 2024 a les 24 h.

7. Les entitats organitzadores garanteixen que les dades personals recollides en el formulari no seran facilitades als membres del Jurat fins que no s'hagi concedit el premi. Els membres del Jurat, durant el procés de deliberació, solament tindran accés al títol, al pseudònim o lema i al contingut de l'obra.

8. L'autor o autora de l'obra guanyadora percebrà la quantitat de mil euros (1.000 €) en concepte de premi, d'acord amb la fiscalitat vigent.

9. L'obra guanyadora serà editada i publicada en format imprès i electrònic pel Servei de Publicacions de la UAB, que signarà amb l'autor o autora un contracte de cessió de drets, de conformitat amb la normativa aplicable.

10. El veredict del Jurat es donarà a conèixer el mes de maig de 2024, en un acte públic de lliurament de premis que es comunicarà amb antelació a la pàgina web oficial dels Premis Literaris ( <https://premis-literaris.uab.cat> ), al tauler d'anuncis de l'Ajuntament i a la pàgina web municipal ( [www.cerdanyola.cat](http://www.cerdanyola.cat) ). El veredict del Jurat és inapel·lable.

11. La persona guanyadora o en la qual delegui s'haurà de personar als actes de lliurament de premis i de presentació d'obres. La no-assistència als actes suposarà la renúncia al premi.

12. El premi pot declarar-se desert si així ho decideix el Jurat.

13. El Jurat estarà format per quatre o cinc persones de reconegut prestigi, entre les quals hi haurà un president i quatre vocals. Un responsable tècnic assistirà a les reunions i actuarà com a secretari. La composició del Jurat es donarà a conèixer abans d'acabar el termini de presentació de les obres mitjançant la pàgina web dels Premis Literaris i el tauler d'anuncis de l'Ajuntament.

14. La participació en el premi pressuposa l'acceptació íntegra d'aquestes bases i dels drets i obligacions que se'n deriven. Les qüestions no previstes en aquestes bases es resoldran segons el criteri del Jurat.

#### **XV Premi de Narrativa Breu per a Joves "Caterina Albert" 2024**

1. Poden optar a aquest premi els autors i les autores que, en acabar el termini de presentació, no tinguin més de 27 anys i presentin obres de narrativa originals, escrites en llengua catalana i inèdites (no publicades en cap format ni difoses per Internet) i que compleixin el que s'estableix en aquestes bases. En queden excloses les persones que hagin guanyat convocatòries anteriors d'aquest premi.

2. Els autors i les autores no podran presentar a aquesta convocatòria més d'una obra.

3. Les obres poden ser de tema lliure, han de tenir una extensió de 14.000 caràcters com a

*màxim, amb espais blancs inclosos, i no han d'incloure imatges ni il·lustracions, a excepció d'aquelles que siguin imprescindibles per a la comprensió del contingut.*

*4. Les obres hauran de presentar-se obligatòriament sota pseudònim. A la primera pàgina de l'obra s'indicarà el títol i el pseudònim o lema. No hi ha de constar cap informació que permeti identificar o deduir l'autoria de l'obra, ni a l'interior ni a les metadades del document.*

*5. Les obres es presentaran a través de la pàgina web dels Premis Literaris ( <https://premis-literaris.uab.cat> ), on hi haurà un formulari electrònic que s'haurà d'emplenar seguint les instruccions i mitjançant el qual s'adjuntarà l'obra en un document en format Word o OpenOffice. Només s'acceptaran les obres presentades en aquests formats.*

*6. El termini de presentació dels originals començarà el 15 de desembre de 2023 i finalitzarà el 9 de febrer de 2024 a les 24 h.*

*7. Les entitats organitzadores garanteixen que les dades personals recollides en el formulari no seran facilitades als membres del Jurat fins que no s'hagi concedit el premi. Els membres del Jurat, durant el procés de deliberació, solament tindran accés al títol, al pseudònim o lema i al contingut de l'obra.*

*8. L'autor o autora de l'obra guanyadora percebrà la quantitat de cinc-cents euros (500 €) en concepte de premi, d'acord amb la fiscalitat vigent.*

*9. L'obra guanyadora serà editada i publicada en format electrònic d'accés gratuït pel Servei de Publicacions de la UAB. La participació en aquest premi implica la cessió a fa-vor de l'Ajuntament de Cerdanyola del Vallès, en exclusiva, de tots els drets patrimonials de propietat intel·lectual de les obres o prestacions protegides que es puguin derivar de la seva participació per tal de difondre-les en qualsevol mitjà, format, suport i modalitat. Aquesta cessió és a títol gratuït fins al període màxim de protecció legal.*

*10. El veredict del Jurat es donarà a conèixer el mes de maig de 2024, en un acte públic de lliurament de premis que es comunicarà amb antelació a la pàgina web oficial dels Premis Literaris ( <https://premis-literaris.uab.cat> ), al tauler d'anuncis de l'Ajuntament i a la pàgina web municipal ( [www.cerdanyola.cat](http://www.cerdanyola.cat) ). El veredict del Jurat és inapel·lable.*

*11. La persona guanyadora o en la qual delegui s'haurà de personar als actes de lliurament de premis i de presentació d'obres. La no-assistència als actes suposarà la renúncia al premi.*

*12. El premi pot declarar-se desert si així ho decideix el Jurat.*

*13. El Jurat estarà format per quatre o cinc persones de reconegut prestigi, entre les quals hi haurà un president i quatre vocals. Un responsable tècnic assistirà a les reunions i actuarà com a secretari. La composició del Jurat es donarà a conèixer abans d'acabar el termini de presentació de les obres mitjançant la pàgina web dels Premis Literaris i el tauler*

d'anuncis de l'Ajuntament.

14. La participació en el premi pressuposa l'acceptació íntegra d'aquestes bases i dels drets i obligacions que se'n deriven. Les qüestions no previstes en aquestes bases es resoldran segons el criteri del Jurat.

Segon. **APROVAR** el pressupost de la convocatòria dels Premis Literaris de la ciutat de Cerdanyola del Vallès per a l'any 2024, amb càrrec a l'aplicació pressupostària 3010 33000 48102 31102 i 3010 33000 22609 31102 de l'any 2024, per un import total de *set mil dos-cents cinquanta euros* (7.250,00€), segons el desglossament següent:

APLICACIONS PRESSUPOSTARIES	CONCEPTE	IMPORT
3010 33000 48102 31102	XXIX Premi de Novel.la Valldaura -Memorial Pere Calders de Cerdanyola 2024	3.000,00€
3010 33000 48102 31102	XIV Premi de Narrativa Breu per a joves Caterina Albert 2024	500,00€
3010 33000 48102 31102	XXVIII Premi de poesia "Miquel Martí i Pol"2024	1.000,00€
3010 33000 22609 31102	Indemnització membres jurat	2.750,00€
	Total	<b>7.250,00€</b>

Aquesta despesa restarà subordinada a l'aprovació del corresponent crèdit pressupostari per a exercicis futurs i en conseqüència, l'eficàcia d'aquest acord, pel que fa a la despesa restarà condicionada a l'existència de consignació pressupostària adequada i suficient en l'exercici corresponent.

Tercer. **APROVAR** la despesa segons els documents A per un import total de *quatre mil cinc cents euros* (4.500,00 €) amb número d'operació prèvia 920239002235 i RC per un import total de *dos mil set-cents cinquanta euros* (2.750€) amb número d'operació prèvia 920239001874 del pressupost de l'any 2024.

Quart. **FER DIFUSIÓ** de les convocatòries indicades en l'apartat segon a través de mitjans de comunicació, la web oficial dels premis literaris, i al Butlletí Oficial de la Província."

El President pregunta als regidors i regidores assistents si tenen alguna intervenció a fer i no havent-hi cap es sotmet a votació la proposta d'acord quedant aprovada per unanimitat dels regidors i regidores presents.

## **17 APROVACIÓ ATORGAMENT V PREMI DE CONCURS DE PINTURA RÀPIDA DE Cerdanyola del Vallès (432/2023/4)**

La Secretària explica de forma resumida la proposta d'acord que es transcriu literalment a continuació:

"Vist les bases que regeixen el V premi del concurs de pintura ràpida de Cerdanyola del Vallès 2023, que van ser aprovades per resolució d'Alcaldia de data 29 d'abril de 2023.

En data 6 de maig de 2023 es va reunir el jurat, segons s'estableix en la clàusula núm. 13 de

les bases, per valorar les qualitats artístiques, tècniques i de adequació “in situ” de les diferents propostes de pintura presentades sobre el tema “*Cerdanyola modernista i en festes i el seu entorn*”.

Vist el veredict final del jurat segons l'acta signada en data 6 de maig de 2023, que s'annexa a l'expedient.

Atès que existeix crèdit adequat i suficient a les aplicacions pressupostàries 3010 33010 48901 PAM 31110 .

Vist l'informe tècnic favorable emès pel Servei de Cultura en data 10 d'octubre de 2023.

De conformitat amb la resolució d'Alcaldia núm. 3215 de data 17 de juny de 2023, de delegació de l'exercici de les atribucions d'alcaldia en la Junta de Govern Local i en determinats regidors i regidores, la Junta de Govern Local

ACORDA

Primer. **PROCLAMAR** guanyadors/guanyadores del V premi del concurs de pintura ràpida de Cerdanyola del Vallès 2023, als autors i autores que tot seguit es relacionen pels imports i les obres que es detallen a continuació:

PREMI 1r	OBRA	AUTOR	IMPORT BRUT
V concurs de pintura ràpida primer premi	“El Roser de Maig, Cerdanyola modernista i el seu entorn”	[REDACTED]	650,00€
PREMI 2n	OBRA	AUTOR	IMPORT BRUT
V concurs de pintura ràpida segon premi	“El Roser de Maig, Cerdanyola modernista i el seu entorn”	[REDACTED]	550,00 €
PREMI 3r A	OBRA	AUTOR	IMPORT BRUT
V concurs de pintura ràpida tercer premi	“El Roser de Maig, Cerdanyola modernista i el seu entorn”	[REDACTED]	Diploma

Segon. **APROVAR** els documents DO amb núm. d'operació prèvia 920230013683, 920230013827 de l'any 2023 per un import brut cadascun de *sis-cents cinquanta euros* (650,00 €), i *cinc-cents cinquanta euros* (550,00€) respectivament, corresponent a la despesa dels premis de pintura ràpida, amb càrrec a l'aplicació pressupostària 3010 33010 48901 PAM 31110 de l'any 2023.

Tercer. **NOTIFICAR** l'apartat primer d'aquesta resolució de forma individualitzada al Sr. [REDACTED].”

El President pregunta als regidors i regidores assistents si tenen alguna intervenció a fer i no havent-hi cap es sotmet a votació la proposta d'acord quedant aprovada per unanimitat dels

regidors i regidores presents.

**18 CONCESSIÓ DE LLICÈNCIA D'OBRES MAJORS PER A LA REHABILITACIÓ AMB AFECTACIÓ D'ESTRUCTURA D'UN HABITATGE UNIFAMILIAR AÏLLAT A LA FINCA SITUADA AL CARRER DE CASA I AMIGÓ, 8, D'ACORD AMB L'EXPEDIENT 121/2023/025**

La Secretària explica de forma resumida la proposta d'acord que es transcriu literalment a continuació:

"En data 23 de maig de 2023, mitjançant sol·licitud genèrica amb registre d'entrada número 20.745, la senyora [REDACTED], en representació del senyor [REDACTED] i de la senyora [REDACTED], en endavant, la persona interessada, sol·licita llicència d'obres majors per a la rehabilitació d'un habitatge unifamiliar aïllat al carrer de Casas i Amigó, 8, expedient 121/2023/025.

En data 23 de juny de 2023 la cap de secció tècnica de llicències d'obres emet informe tècnic de deficiències esmenables en base a la verificació documental realitzada, notificat a la persona interessada en data 26 de juny de 2023.

En dates 28 de juny, 8 d'agost, 25 i 26 d'octubre de 2023, amb registres d'entrada número 26.825, E/017218-2023, 42.616 i 42.688 respectivament, la persona interessada aporta documentació en resposta a les deficiències requerides.

En data 3 de novembre de 2023 l'arquitecte municipal emet informe tècnic favorable i, proposa la concessió de la llicència d'obres a nom de [REDACTED] i [REDACTED] per a la rehabilitació amb afectació d'estructura d'un habitatge unifamiliar aïllat existent situat al carrer de Casas i Amigó 8.

Conforme l'article 187.1.c) del Decret legislatiu 1/2010, de 3 d'agost, pel qual s'aprova el Text refós de la Llei d'urbanisme (TRLUC) l'edificació projectada per la persona interessada està subjecte al règim de llicència urbanística.

D'acord amb allò que disposa l'article 188 del TRLUC sobre el règim jurídic de les llicències urbanístiques.

L'article 79 del Decret 179/1995, de 13 de juny, del Reglament d'obres, activitats i serveis dels ens locals, estableix la tramitació de les sol·licituds de llicència.

D'acord amb allò que disposen els articles 13, 14 i 15 del Reglament sobre protecció de la legalitat urbanística, aprovat per Decret 64/2014, de 13 de maig.

D'acord amb allò que disposen les ordenances fiscals número 3 i 7 reguladores de l'Impost de Construccions, Instal·lacions i obres i de la Taxa per llicències o activitats comunicades en matèria urbanística, respectivament.

Vist l'informe jurídic emès en data 7 de novembre de 2023.

De conformitat amb la resolució d'Alcaldia núm. 3215 de data 17 de juny de 2023, de delegació de l'exercici de les atribucions d'alcaldia en la Junta de Govern Local i en determinats regidors i regidores, la Junta de Govern Local

## ACORDA

Primer. **CONCEDIR** llicència d'obres majors a [REDACTAT] i [REDACTAT] per a la rehabilitació amb afectació d'estructura d'un habitatge unifamiliar aïllat existent situat al carrer de Casas i Amigó 8, segons projecte redactat per l'arquitecta [REDACTAT], aportat en data 26 d'octubre de 2023 (RGE 42.688).

El termini màxim és d'1 any per començar les obres i 3 anys per acabar-les, amb el benentès que ambdós terminis computen des de l'endemà de la notificació de la present resolució.

Segon. **INDICAR** a [REDACTAT] i [REDACTAT] que, de conformitat amb l'informe tècnic de data 3 de novembre de 2023, la concessió d'aquesta llicència queda condicionada al compliment de les següents condicions:

### **CONDICIONS PARTICULARS:**

#### 1.- Abans d'iniciar les obres:

S'haurà de dipositar a la Tresoreria Municipal la següent fiança per l'import i concepte d'elements urbanístics que es senyalen a continuació:

- La quantitat de sis-cents euros (600,00€), en concepte de garantia per respondre dels danys que puguin efectuar-se en els serveis públics existents i elements urbanístics segons el que disposa l'article 16 de les Ordenances Metropolitanes d'Edificació.

La fiança es pot presentar mitjançant aval bancari o en metàl·lic (transferència bancària):

- Aval bancari (o qualsevol forma admesa per la legislació de contractació del sector públic), en aquest cas concertar cita prèvia per dipositar-la, al departament de Tresoreria a l'adreça electrònica tresoreria@cerdanyola.cat, o trucant al telèfon 93 580 88 88, de dilluns a divendres de 9 a 14 h.
- Metàl·lic (transferència bancària) al compte corrent de l'Ajuntament de Cerdanyola del Vallès número: ES28 3058 0555 1127 3200 0032, indicant el nom, concepte i expedient.



En relació al compte on s'ha de fer l'ingrés, cal que ho comuniquin a través del formulari que us adjunto, degudament emplenat, fent constar les dades que se sol·liciten, les signatures corresponents i les dades bancàries (IBAN) degudament verificades per la vostra entitat bancària mitjançant la signatura de l'entitat financera, juntament amb la còpia del NIF i ens el fan arribar de la mateixa manera, per correu postal ordinari o via seu electrònica de l'Ajuntament, en aquest cas l'enllaç seria el següent: [https://www.cerdanyola.cat/sites/default/files/fitxers/models\\_instancia/tre-01\\_dades\\_de\\_creditadors\\_-\\_catala.pdf](https://www.cerdanyola.cat/sites/default/files/fitxers/models_instancia/tre-01_dades_de_creditadors_-_catala.pdf)

2.- Abans de l'inici de les obres caldrà completar la documentació següent:

- Projecte executiu complert amb el visat de tots els documents.

3.- Al finalitzar les obres:

- Han de quedar en bones condicions els elements de la via pública (vorera, instal·lacions de companyies, senyalització...).
- La resta del carrer ha de trobar-se en bon estat, reparant les zones afectades a causa de les obres realitzades.

4.- Cal notificar als serveis tècnics la fase de replanteig de l'obra, perquè en puguin donar la conformitat.

5.- Cal tenir present que aquesta llicència no comporta l'autorització de cap tipus de grua i que per a poder instal·lar-la caldrà tramitar la corresponent sol·licitud.

### **CONDICIONS GENERALS:**

1. Abans de l'inici de les obres caldrà aportar el **Projecte Executiu** i tota la documentació visada juntament amb el certificat de correspondència amb la documentació aprovada.
2. El Servei d'Urbanisme facilitarà una el projecte tècnic segellat amb la data de l'acord d'aprovació, que obligatòriament ha d'estar present a l'obra.
3. S'haurà de comunicar al Servei d'Urbanisme la data d'inici de les obres, mitjançant instància registrada a l'Oficina d'Atenció Ciutadana, aportant acta de replanteig, si n'hi hagués. En aquest moment es podrà retirar la placa d'obres al Servei d'Urbanisme, que s'haurà de col·locar en un lloc visible durant l'execució de l'obra.
4. Cal notificar als serveis tècnics la fase de replanteig de l'obra per a la comprovació de les alineacions, un cop marcades, perquè en puguin donar la conformitat, tenint en compte que la comprovació definitiva no es realitzarà fins que les obres de tancament perimetral estiguin executades.
5. D'acord a l'article 49 de les Ordenances metropolitanas d'edificació serà obligatori la comunicació als serveis tècnics de l'acabament de les diferents fases d'execució: replanteig, forjat terra planta baixa, sostre de la planta baixa i forjat coberta d'aigües.
6. S'haurà de complir el que disposa l'article 122 de les Ordenances Metropolitanas d'Edificació que regula la instal·lació de les tanques de seguretat durant l'execució de

les obres.

7. S'haurà de complir el que disposa l'article 123 de les Ordenances Metropolitanes d'Edificació que regula les precaucions de seguretat que s'han d'adoptar durant l'execució de les obres.
8. En cas de modificacions substancials o no substancials, aquestes s'hauran de comunicar i hauran de ser aprovades per aquesta Corporació en el primer cas, o bé comunicades en el segon cas.
9. Caldrà sol·licitar llicència per ocupació de vial si s'escau la seva ocupació amb sacs o altres elements a la via pública.
10. Seran responsables de l'aplicació del Codi Tècnic de l'Edificació els agents que participen en el procés d'edificació, segons l'establert al Capítol III de la LOE (*Ley de Ordenación de la Edificación, Ley 38/1999, de 5 de noviembre*).
11. Per a garantir que un edifici compleix amb els requisits bàsics de la LOE anomenats a l'article 1 del CTE i que compleix amb les corresponents exigències bàsiques, els agents que intervenen en el procés de l'edificació, en la mesura en què afecti a la seva intervenció, hauran de donar compliment a les condicions que el CTE estableix per a la redacció del projecte, l'execució de l'obra i el manteniment i conservació de l'edifici.
12. L'incompliment total o parcial de qualsevol de les condicions establertes en la Llicència pot donar lloc a la paralització immediata de les obres o usos i a la incoació d'un expedient sancionador de conformitat amb el que estableix el Títol III del Reglament sobre la protecció de la Legalitat urbanística i al Títol VII del Text Refós de la Llei d'Urbanisme de Catalunya.
13. Amb la comunicació prèvia de primera ocupació serà necessari aportar, o mitjançant la seu electrònica municipal, la documentació gràfica definitiva de l'obra i la memòria en la qual es detallin els canvis realitzats respecte del projecte aprovat (en format digital), si n'hi hagués.
14. Abans de la 1<sup>a</sup> ocupació caldrà haver sol·licitat i resolt les connexions definitives amb els serveis, si s'escau, tenint en compte que:
  - a) La present llicència no comporta la seva autorització.
  - b) Aquestes obres de connexió als serveis hauran de ser soterrades i acomplir amb "l'ordenança municipal de conduccions de via pública".
  - c) En relació amb la connexió al clavegueram caldrà també respectar i garantir les següents condicions:
    - a) *La instal·lació de sifons, arquetes de registre, etc es situaran sempre dins de l'àmbit del solar o finca privada i fora de la via pública i del seu domini.*
    - b) *El clavegueró haurà, en lo possible, de connectar-se a la claveguera per la part superior, quedant desestimat el pas lateral o inferior a aquest.*

*En qualsevol cas, la connexió no serà perpendicular a la claveguera, sinó que haurà de connectar-se amb una inclinació suficient per facilitar l'embocadura.*

El pendent mínim de l'escomesa per gravetat ha de ser igual o major a l'1,5%.

c) Les conduccions noves de sanejament per làmina lliure (gravetat), situades a la via pública, seran de polietilè o PVC d'alta resistència (UNE EN 1401-1 SN4, color teula) formigonades en el seu perímetre.

Aquestes tindran un diàmetre mínim de 160mm (el càlcul resultant del diàmetre de l'escomesa és responsabilitat del projectista) i tenint en compte que en les zones d'habitatge unifamiliar o plurifamiliar, industrial o altres el diàmetre del tub serà de 250 mm com a màxim.

d) El reblert de la rasa s'haurà de realitzar amb formigó en tots els casos i s'ha d'executar segons les determinacions següents:

- La nova conducció haurà de formigonar-se en tot el seu perímetre amb un gruix mínim de 10cm.
- La resta de rasa s'haurà d'omplir amb terres netes compactades al 95% P.M.
- Sobre de la rasa serà necessari un dau de formigó HM-20 de 15 cm de gruix.

L'amplada serà la de la rasa + 20cm a cada costat, formant amb tot el conjunt una secció en forma de "T".

- La reposició de la zona de l'asfalt afectat s'executarà amb un mínim 4cm de gruix i d'amplada serà la resultant de l'ample de la rasa + 40cm per cada costat.

e) L'asfalt es farà en calent amb un reg d'emprimació prèvia.

f) Per a l'execució de les obres d'urbanització i de connexió al clavegueram s'hauran de posar en contacte amb els serveis tècnics municipals i realitzar una visita prèvia per a la corresponent inspecció d'aquesta.

g) Croquis tipus de les prescripcions esmentades :

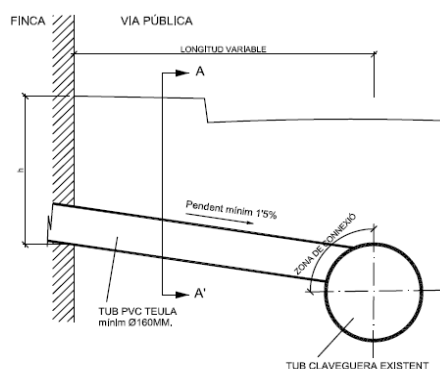

SECCIÓ LONGITUDINAL ESCOMESA

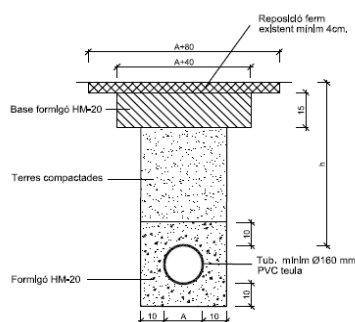

SECCIÓ A-A'

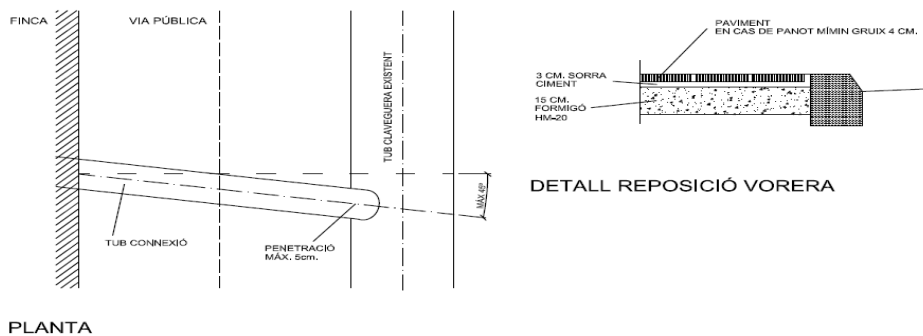

Tercer. **INDICAR** a [REDACTED] i [REDACTED] que aquesta llicència no comporta l'autorització per a la col·locació de bastides, sacs de runes o contenidors metàl·lics, per a la instal·lació d'amuntegaments d'obra o casetes, per a talls de trànsit, per al subministrament de serveis o per a la instal·lació de grues, que hauran de ser sol·licitades expressament per part de la persona interessada.

Quart. **ADVERTIR** a [REDACTED] i [REDACTED] que si en els terminis indicats a l'apartat primer d'aquest acord no s'inicia o no es finalitza l'actuació autoritzada, la llicència haurà caducat i per continuar l'obra se n'haurà d'obtenir una de nova si no s'ha obtingut abans una pròrroga del termini del qual es tracti, en els termes que preveu l'article 189 del Decret Legislatiu 1/2010, de 3 d'agost, pel què s'aprova el text refós de la Llei d'Urbanisme.

Cinquè. **INDICAR** a [REDACTED] i [REDACTED] que l'ORGT de la Diputació de Barcelona, fent ús de les facultats delegades per acord del Ple Municipal de data 28 de desembre de 2017, té delegada la gestió de l'impost de construccions, instal·lacions i obres i, d'acord amb l'article 9.1 de l'OF núm.3, que estableix l'autoliquidació com a forma de gestió del pagament provisional a compte que cal fer amb motiu de la llicència, haurà de declarar la base de pagament a compte per import de 6.326,20€ (158.155,00€ x 4%) mitjançant la corresponent autoliquidació, que pot fer de forma presencial demanant cita prèvia a l'ORGT o de forma telemàtica al web <https://orgt.diba.cat>.

Sisè. **APROVAR** les liquidacions de les taxes que es relacionen a continuació, a nom de Brendan Cashman i Catherine White pels imports indicats, que seran degudament notificades per part de l'ORGT de la Diputació de Barcelona, fent ús de les facultats delegades per acord del Ple Municipal de data 28 de desembre de 2017.

TAXES					
Ord. fiscal	Concepte	Unitats	Tipus	Quota	Total (€)
OF 07 art. 6 a)	Per llicència urbanística	158.155,00€	1,79%		2.830,97
OF 07 art. 6 a) 1.	Placa de llicència d'obra major	1		70,38€/ut	70,38
<b>TOTAL</b>					<b>2.901,35€</b>

Setè. **COMUNICAR** aquest acord a la Tresoreria Municipal per tal que la Tresoreria formuli el càrrec de valors a l'Organisme de Gestió Tributària de la Diputació de Barcelona.

Vuitè. **NOTIFICAR** aquest acord a [REDACTED] i [REDACTED], a l'ORGT de la Diputació de Barcelona, i a l'EMD de Bellaterra."

El President pregunta als regidors i regidores assistents si tenen alguna intervenció a fer i no havent-hi cap es sotmet a votació la proposta d'acord quedant aprovada per unanimitat dels regidors i regidores presents.

## **19 PRECS I PREGUNTES**

No n'hi ha.

I sense cap més assumpte per tractar, la presidència aixeca la sessió a les nou hores i onze minuts. En dono fe.

Vist i Plau

Aurora Corral García  
LA SECRETÀRIA GENERAL

Carlos Cordon Núñez  
L'ALCALDE