

## RESOLUCIÓ

### **CONCESSIÓ DE LLICÈNCIA D'OBRES MAJORS PER A LA CONSTRUCCIÓ D'UN HABITATGE UNIFAMILIAR AÏLLAT A LA FINCA SITUADA AL CARRER [REDACTED] (121/2022/005)**

En data 10 de gener de 2022, mitjançant sol·licitud genèrica amb registre d'entrada número 749, el senyor Santiago Benítez Perdigón, en representació del senyor Enrique Espada Blasco, en endavant, la persona interessada, sol·licita llicència d'obres majors per a la construcció d'un habitatge unifamiliar aïllat al carrer de [REDACTED], expedient 121/2022/005.

En la mateixa data, mitjançant sol·licitud genèrica amb registre d'entrada número 748, presenta també sol·licitud de connexió al clavegueram.

En data 7 de juny de 2022 es va emetre informe tècnic d'emplaçament confirmant com adreça correcta de la finca Carrer [REDACTED].

En data 30 d'agost de 2022 la cap de secció tècnica de llicències d'obres emet informe tècnic de deficiències esmenables en base a la verificació documental, notificat a la persona interessada en data 31 d'agost de 2022.

En data 27 de setembre de 2022 l'arquitecte municipal emet informe tècnic de deficiències esmenables en base a la verificació tècnica, notificat a la persona interessada en data 28 de setembre de 2022.

En data 30 de setembre de 2022, amb registre d'entrada número 38.271, la persona interessada aporta documentació en esmena de les deficiències requerides i la presol·licitud de l'Agència Estatal de Seguridad Aérea (AESA).

En data 14 de desembre de 2022 l'Agència Estatal de Seguridad Aérea (AESA) emet informe favorable autoritzant la construcció de l'habitatge unifamiliar.

En data 5 de gener de 2023, amb registre d'entrada número 588, la persona interessada aporta documentació relativa a l'acceptació de residus d'un centre gestor en esmena de les deficiències requerides.

En data 14 de gener de 2023, amb registre d'entrada número 1.575, la persona interessada aporta enllaç wetransfer per a descarregar el projecte bàsic i executiu signat.

En data 6 de febrer de 2023, amb registre d'entrada número E/004643-2023, la persona interessada aporta enllaç wetransfer per a descarregar el projecte bàsic refós signat per diligenciar.

En data 17 de març de 2023, amb registre d'entrada número E/007266-2023, la persona interessada aporta enllaç wetransfer per a descarregar el projecte bàsic i executiu refós

complet.

En data 17 de maig de 2023, amb registre d'entrada número E/013145-2023, la persona interessada aporta enllaç wetransfer per a descarregar el projecte bàsic i executiu definitiu refós complet signat per diligenciar, però es detecta alguna signatura no vàlida.

En data 23 de maig de 2023, amb registre d'entrada número E/013748-2023, la persona interessada aporta enllaç wetransfer per a descarregar el projecte bàsic i executiu definitiu refós complet signat per diligenciar, però novament manca alguna signatura per validar.

En data 31 de maig de 2023, amb registre d'entrada número E/014651-2023, la persona interessada aporta enllaç wetransfer per a descarregar el projecte bàsic i executiu definitiu refós complet signat per diligenciar, i es comprova que totes les signatures són vàlides

En data 9 de juny de 2023 l'arquitecte municipal emet informe tècnic favorable i, proposa la concessió de la llicència d'obres a nom de Enrique Espada Blasco per a la construcció d'un habitatge unifamiliar aïllat al carrer [REDACTED]. Així mateix emet el càlcul per a la liquidació dels tributs corresponents.

### **Fonaments de dret**

1. Conforme l'article 187.1.c) del Decret legislatiu 1/2010, de 3 d'agost, pel qual s'aprova el Text refós de la Llei d'urbanisme (TRLUC) l'edificació projectada per la persona interessada està subjecte al règim de llicència urbanística.
2. D'acord amb allò que disposa l'article 188 del TRLUC sobre el règim jurídic de les llicències urbanístiques.
3. L'article 79 del Decret 179/1995, de 13 de juny, del Reglament d'obres, activitats i serveis dels ens locals, estableix la tramitació de les sol·licituds de llicència.
4. D'acord amb allò que disposen els articles 13, 14 i 15 del Reglament sobre protecció de la legalitat urbanística, aprovat per Decret 64/2014, de 13 de maig.
5. D'acord amb allò que disposen les ordenances fiscals número 3, 7, 11 i 15 reguladores de l'Impost de Construccions, Instal·lacions i obres, de la Taxa per llicències o activitats comunicades en matèria urbanística, de la Taxa per la connexió al clavegueram i la Taxa per utilització privativa o aprofitament especial de la via pública i de terrenys d'ús públic del domini públic municipal, respectivament.

La resolució núm. 1262 de 11 de març de 2021 disposa que l'Alcalde ha delegat en la Junta de Govern Local la competència per a l'atorgament de llicències d'obres majors i de parcel·lacions urbanístiques.

No obstant, atès la celebració de les eleccions municipals del 28 de maig de 2023, aquest òrgan no es reunirà de forma ordinària fins que es constitueixi el nou ajuntament, per aquest motiu i segons disposa l'article 10 de la Llei 40/2015, d'1 d'octubre, de règim jurídic del sector públic, l'alcalde avocarà la competència per tal de no aturar l'activitat administrativa municipal.

Vist l'informe jurídic favorable emès en data 12 de juny de 2023.

En ús de les atribucions que em confereix la legislació vigent,

### **RESOLC**

Primer. **AVOCAR** singularment i només per aquest acte, la competència delegada en la Junta

de Govern Local per resolució d'alcaldia núm. 1262 de data 11 de març de 2021, d'aprovació de la determinació de l'estructura organitzativa de l'Ajuntament, el nomenament de tinent i tinentes d'alcalde, composició de la Junta de Govern Local i delegació de determinades atribucions de l'alcaldia a favor de la Junta de Govern Local i determinats regidors i regidores, de conformitat amb el que estableix l'article 10 de la Llei 40/2015, d'1 d'octubre, de Règim Jurídic del Sector Públic, atès que aquest òrgan col·legiat no es reunirà de forma ordinària fins que es constitueixi el nou ajuntament amb motiu de les eleccions municipals del 28 de maig de 2023.

Segon. **CONCEDIR** llicència d'obres a Enrique Espada Blasco per a la construcció d'un habitatge unifamiliar aïllat al carrer de [REDACTED] segons projecte bàsic i executiu refós, redactat per l'arquitecte Bruno Rosal Garcigoy, aportat en data 31 de maig de 2023 (RGE E/014651-2023).

El termini màxim és d'1 any per començar les obres i 3 anys per acabar-les, amb el benentès que ambdós terminis computen des de l'endemà de la notificació de la present resolució.

Tercer. **INDICAR** a Enrique Espada Blasco que, de conformitat amb l'informe tècnic de data 9 de juny de 2023, la concessió d'aquesta llicència queda condicionada al compliment de les següents condicions:

### **CONDICIONS PARTICULARS:**

#### **Abans d'iniciar les obres:**

· S'haurà de dipositar a la Tresoreria Municipal la següent fiança per l'import i concepte d'elements urbanístics que es senyalen a continuació:

o La quantitat de dos mil cent seixanta-tres euros amb seixanta cèntims (2.163,60€), en concepte de garantia per respondre dels danys que puguin efectuar-se en els serveis públics existents i elements urbanístics segons el que disposa l'article 16 de les Ordenances Metropolitanas d'Edificació.

La fiança es pot presentar mitjançant aval bancari o en metàl·lic (transferència bancària):

- Aval bancari (o qualsevol forma admesa per la legislació de contractació del sector públic), en aquest cas concertar cita prèvia per dipositar-la, al departament de Tresoreria a l'adreça electrònica tresoreria@cerdanyola.cat, o trucant al telèfon 93 580 88 88, de dilluns a divendres de 9 a 14 h.

- Metàl·lic (transferència bancària) al compte corrent de l'Ajuntament de Cerdanyola del Vallès número: [REDACTED] 0032, indicant el nom, concepte i expedient.

En relació al compte on s'ha de fer l'ingrés, cal que ho comuniquin a través del formulari que us adjunto, degudament emplenat, fent constar les dades que se sol·liciten, les signatures corresponents i les dades bancàries (IBAN) degudament verificades per la vostra entitat bancària mitjançant la signatura de l'entitat financera, juntament amb la còpia del NIF i ens el fan arribar de la mateixa manera, per correu postal ordinari o via seu electrònica de l'Ajuntament, en aquest cas l'enllaç seria el següent: [https://www.cerdanyola.cat/sites/default/files/fitxers/models\\_instancia/tre-01\\_dades\\_de\\_creditors\\_-\\_catala.pdf](https://www.cerdanyola.cat/sites/default/files/fitxers/models_instancia/tre-01_dades_de_creditors_-_catala.pdf)

**1. Amb el Projecte Executiu visat i abans de l'inici de les obres cal aportar les Condicions Particulars indicades a continuació:**

<b>Control Documentació.</b>		
<b>-Estudi Geotècnic</b>		<b>X</b>

2.- Donar compliment a les condicions de l'autorització d'AESA conforme s'autoritza l'edificació d'un habitatge plurifamiliar, amb l'advertiment de que l'incompliment de les següents condicions suposarà la pèrdua de la legitimitat de l'esmentada autorització.

Els valors d'altura i elevació indicats a la taula son per a l'edificació i per a la grua torre, inclosos tots els seus elements com antenes, parallamps, xemeneies, equips d'aire condicionat, caixes d'ascensors, cartells, remats decoratius (cartells, il·luminació, etc.) o qualsevol afegit sobre els mateixos.

Con fecha de entrada 2 de noviembre de 2022, se ha recibido en la Agencia Estatal de Seguridad Aérea escrito de solicitud del Ayuntamiento de Cerdanyola del Vallès, en favor de Santiago Benítez Perdigón, para autorización en materia de servidumbres aeronáuticas de la construcción de una vivienda unifamiliar, en el término municipal de Cerdanyola del Vallès (Barcelona), en la siguiente ubicación:

Id.	Uso	Direcció	Municipio	Cota (msnm)	Altura (m)	Elevació (msnm)
1	Vivienda	Calle [REDACTED]	Cerdanyola del Vallès	94,90	8,20*	103,10

\*Altura máxima de la vivienda incluidos todos sus elementos (según planos aportados).

3.- Incorporar en el Projecte Executiu els punts de referència del Certificat d'Alineacions i Rasants AL 2022/106 per a les alineacions ja determinades per la alineació de la tanca perimetral als vials.

Coordenades UTM. ETRS-89		
Bases	X	Y
1	427803.071	4592377.640
2	427820.887	4592380.780
3	427818.834	4592400.859
4	427800.830	4592397.337

4.- Es fa constar que s'acredita en el Projecte Basic la reducció d'edificabilitat de l'art.343 de les NNUU, del 50% de porxo que computa el 50% com condició de P. Baixa respecte el centre de gravetat de l'edifici conforme l'ocupació de 107,0m2s que correspon a un 25% d'edificabilitat (26,75m2st de PB), amb un total edificat en P. Baixa i 1P.Pis de 133,75m2st.

.- Cal incorporar en el Projecte Executiu visat l'evacuació d'aigües segons compliment de l'ordenança municipal, amb compliment de l'art. 2 i 5 relatiu al Sistema Separatiu de residuals i pluvials fins connexió a carrer, segons OOMM corresponents de BOPB. 5.11.2013 d'Ordenança municipal per l'estalvi d'aigua de l'Ajuntament de Cerdanyola del Vallès.

6.- Cal fer la urbanització conforme el Plànol de l'Espai públic Definitiu amb dimensions i característiques del gual (3,5m), així com la proposta de connexió de l'habitatge als Serveis.

7.- La urbanització de l'accés amb gual de 3,5m es realitza amb Panot 20x20cm de 9 pastilles i 4cm de gruix mínim, si cal amb subase armada, i Vorada tipus T3, Gual: model Manresa, Rigola 30x30, morter blanca i 8cms de gruix, i les Condicions Generals de Llicència.

### CONDICIONS GENERALS:

1. Abans de l'inici de les obres caldrà aportar amb el Projecte Executiu tota la documentació visada juntament amb el certificat de correspondència amb la documentació aprovada.

2. El Servei d'Urbanisme facilitarà una copia del projecte tècnic segellat amb la data de

**l'acord d'aprovació**, que obligatòriament ha d'estar present a l'obra, en el moment en que es notifiqui l'atorgament de la llicència d'obres.

**3.** S'haurà de comunicar al Servei d'Urbanisme **la data d'inici de les obres**, mitjançant instància registrada a l'Oficina d'Atenció Ciutadana, aportant acta de replanteig, si n'hi hagués. En aquest moment es podrà retirar la placa d'obres al Servei d'Urbanisme, que s'haurà de col·locar en un lloc visible durant l'execució de l'obra.

**4.** Cal notificar als serveis tècnics la fase de replanteig de l'obra per a la comprovació de les alineacions, un cop marcades, perquè en puguin donar la conformitat, tenint en compte que la comprovació definitiva no es realitzarà fins que les obres de tancament perimetral estiguin executades.

**5.** D'acord a l'article 49 de les Ordenances metropolitanas d'edificació serà obligatori la comunicació als serveis tècnics de l'acabament de les diferents fases d'execució: replanteig, forjat terra planta baixa, sostre de la planta baixa i forjat coberta d'aigües.

**6.** S'haurà de complir el que disposa l'article 122 de les Ordenances Metropolitanas d'Edificació que regula la instal·lació de les tanques de seguretat durant l'execució de les obres.

**7.** S'haurà de complir el que disposa l'article 123 de les Ordenances Metropolitanas d'Edificació que regula les precaucions de seguretat que s'han d'adoptar durant l'execució de les obres.

**8.** En cas de modificacions substancials o no substancials, aquestes s'hauran de comunicar i hauran de ser aprovades per aquesta Corporació en el primer cas, o bé comunicades en el segon cas.

**9.** Caldrà sol·licitar llicència per ocupació de vial si s'escau la seva ocupació amb sacs o altres elements a la via pública.

**10.** Seran responsables de l'aplicació del Codi Tècnic de l'Edificació els agents que participen en el procés d'edificació, segons l'establert al Capítol III de la LOE (*Ley de Ordenación de la Edificación, Ley 38/1999, de 5 de noviembre*).

**11.** Per a garantir que un edifici compleix amb els requisits bàsics de la LOE anomenats a l'article 1 del CTE i que compleix amb les corresponents exigències bàsiques, els agents que intervenen en el procés de l'edificació, en la mesura en què afecti a la seva intervenció, hauran de donar compliment a les condicions que el CTE estableix per a la redacció del projecte, l'execució de l'obra i el manteniment i conservació de l'edifici.

**12.** L'incompliment total o parcial de qualsevol de les condicions establertes en la Llicència pot donar lloc a la paralització immediata de les obres o usos i a la incoació d'un expedient sancionador de conformitat amb el que estableix el Títol III del Reglament sobre la protecció de la Legalitat urbanística i al Títol VII del Text Refós de la Llei d'Urbanisme de Catalunya.

**13.** Amb la comunicació prèvia de primera ocupació serà necessari aportar, o mitjançant la seu electrònica municipal, la documentació gràfica definitiva de l'obra i la memòria en la qual es detallin els canvis realitzats respecte del projecte aprovat (en format digital), si n'hi hagués.

**14.** Abans de la 1<sup>a</sup> ocupació caldrà haver sol·licitat i resolt les connexions definitives amb els serveis, si s'escau, tenint en compte que:

a) La present llicència no comporta la seva autorització.

b) Aquestes obres de connexió als serveis hauran de ser soterrades i acomplir amb "l'ordenança municipal de conduccions de via pública".

c) En relació amb la connexió al clavegueram caldrà també respectar i garantir les següents condicions:

a) *La instal·lació de sifons, arquetes de registre, etc es situaran sempre dins de l'àmbit del solar o finca privada i fora de la via pública i del seu domini.*

b) *El clavegueró haurà, en lo possible, de connectar-se a la claveguera per la part superior, quedant desestimat el pas lateral o inferior a aquest.*

*En qualsevol cas, la connexió no serà perpendicular a la claveguera, sinó que haurà de connectar-se amb una inclinació suficient per facilitar l'embocadura.*

*El pendent mínim de l'escomesa per gravetat ha de ser igual o major a l'1,5%.*

c) *Les conduccions noves de sanejament per làmina lliure (gravetat), situades a la via pública, seran de polietilè o PVC d'alta resistència (UNE EN 1401-1 SN4, color teula) formigonades en el seu perímetre.*

*Aquestes tindran un diàmetre mínim de 160mm (el càlcul resultant del diàmetre de l'escomesa és responsabilitat del projectista) i tenint en compte que en les zones d'habitatge unifamiliar o plurifamiliar, industrial o altres el diàmetre del tub serà de 250 mm com a màxim.*

d) *El reblert de la rasa s'haurà de realitzar amb formigó en tots els casos i s'ha d'executar segons les determinacions següents:*

*- La nova conducció haurà de formigonar-se en tot el seu perímetre amb un gruix mínim de 10cm.*

*- La resta de rasa s'haurà d'omplir amb terres netes compactades al 95% P.M.*

*- Sobre de la rasa serà necessari un dau de formigó HM-20 de 15 cm de gruix.*

*L'amplada serà la de la rasa + 20cm a cada costat, formant amb tot el conjunt una secció en forma de "T".*

*- La reposició de la zona de l'asfalt afectat s'executarà amb un mínim 4cm de gruix i d'amplada serà la resultant de l'ample de la rasa + 40cm per cada costat.*

e) *L'asfalt es farà en calent amb un reg d'emprimació prèvia.*

f) *Per a l'execució de les obres d'urbanització i de connexió al clavegueram s'hauran de posar en contacte amb els serveis tècnics municipals i realitzar una visita prèvia per a la corresponent inspecció d'aquesta.*

g) *Croquis tipus de les prescripcions esmentades :*

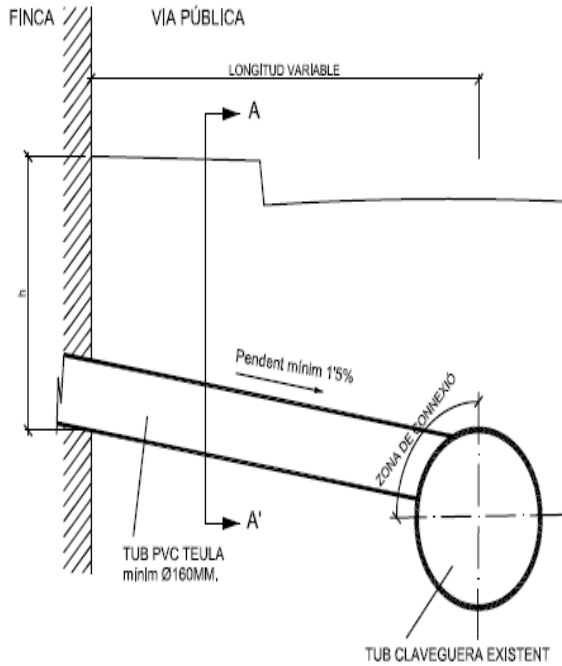

SECCIÓ LONGITUDINAL ESCOMESA

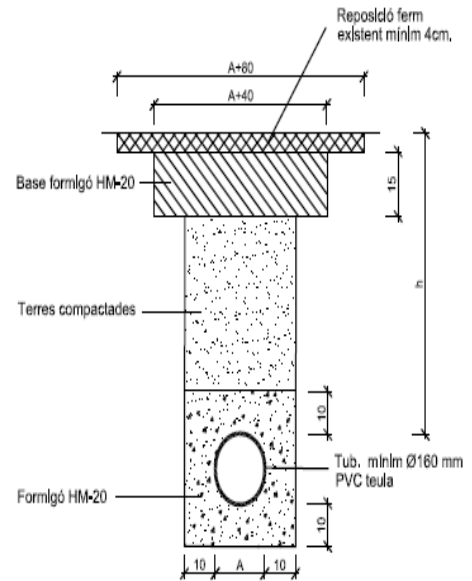

SECCIÓ A-A'

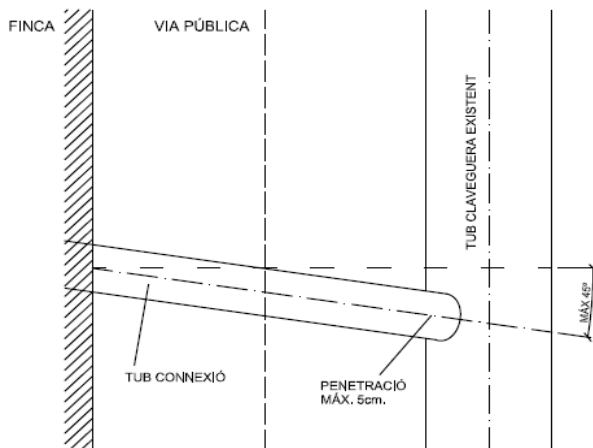

PLANTA

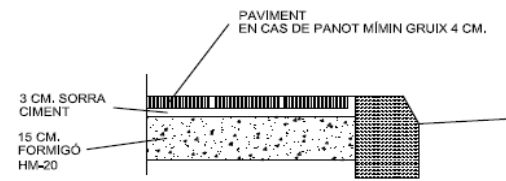

DETALL REPOSICIÓ VORERA

Quart. **INDICAR** a Enrique Espada Blasco que aquesta llicència no comporta l'autorització per a la col·locació de bastides, sacs de runes o contenidors metàl·lics, per a la instal·lació d'amuntegaments d'obra o casetes, per a talls de trànsit, per al subministrament de serveis o per a la instal·lació de grues, que hauran de ser sol·licitades expressament per part de la persona interessada.

Cinquè. **ADVERTIR** a Enrique Espada Blasco que si en els terminis indicats a l'apartat segon d'aquesta resolució no s'inicia o no es finalitza l'actuació autoritzada, la llicència haurà caducat i per continuar l'obra se n'haurà d'obtenir una de nova si no s'ha obtingut abans una pròrroga del termini del qual es tracti, en els termes que preveu l'article 189 del Decret Legislatiu 1/2010, de 3 d'agost, pel què s'aprova el text refós de la Llei d'Urbanisme.

Sisè. **INDICAR** a Enrique Espada Blasco que l'ORGT de la Diputació de Barcelona, fent ús de les facultats delegades per acord del Ple Municipal de data 28 de desembre de 2017, té delegada la gestió de l'impost de construccions, instal·lacions i obres i, d'acord amb l'article

9.1 de l'OF núm.3, que estableix l'autoliquidació com a forma de gestió del pagament provisional a compte que cal fer amb motiu de la llicència, haurà de declarar la base de pagament a compte per import de 5.511,44€ (137.786,04€ x 4%) mitjançant la corresponent autoliquidació, que pot fer de forma presencial demanant cita prèvia a l'ORGT o de forma telemàtica al web <https://orgt.diba.cat>.

Setè. **APROVAR** les liquidacions de les taxes que es relacionen a continuació, a nom de Enrique Espada Blasco pels imports indicats, que seran degudament notificades per part de l'ORGT de la Diputació de Barcelona, fent ús de les facultats delegades per acord del Ple Municipal de data 28 de desembre de 2017.

TAXES					
Ord. fiscal	Concepte	Unitats	Tipus	Quota	Total (€)
OF 07 art. 7.a)	Per llicència	<b>137.786,04€</b>	<b>1,79%</b>	2.466,37€	<b>2.466,37€</b>
OF 07 art. 6 q)	Placa de llicència d'obra major	1 ut		70,38€/ut	<b>70,38€/ut</b>
OF 11 art. 6	Autorització presa a xarxa clavegueram	1 ut	-	83,41€/ut	<b>83,41€</b>
OF 11 art. 6	Connexió edificació	1 ut	-	34,64€/ut	<b>34,64€</b>
OF 15 art. 6.a)	Obres a la via pública (gual min.)	4 ml		33,77€/m	<b>135,08€</b>
<b>TOTAL</b>					<b>2.789,88€</b>

Vuitè. **COMUNICAR** aquesta resolució a la Tresoreria Municipal per tal que la Tresorera formuli el càrrec de valors a l'Organisme de Gestió Tributària de la Diputació de Barcelona.

Novè. **NOTIFICAR** aquesta resolució a Enrique Espada Blasco i a l'ORGT de la Diputació de Barcelona.

L'Alcalde

Carlos Cordón Núñez